

KYLKIRJAITA

KADETTIKUNTA RY:N JÄRJESTÖLEHTI

N:o 4/1986





**Yli suorasuuntaus
raviradalle!**

Koko perhe mukaan!

Tule ystäväsi kanssa ravimieheksi.
Jos et ole koskaan kokenut ravien tunteita,
vielä parempi — kaikki jännitys on valmiiksi.

Raveissa on joka lauantai- tai sunnuntai-
— radalla ja katsomossa.

Viikonvaihteessa on taas paljon ravieita.
— Tavataan!

Suomessa on noin 650 ravipäivää vuodessa.
Yli 40 rataa ympäri maamme.

SUOMEN  HIPPOS

**TILAA
NYT!**
**ASEHARRASTAJIEN
PERUSLEHTI**

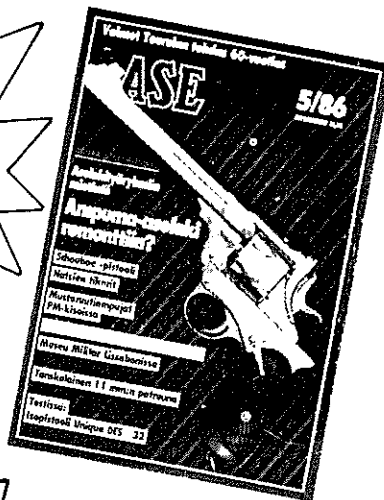

ASE LEHTI

ASE-lehti on jokaiselle aseharrastajalle ja alan ammattilaiselle tarkoitettu puolueeton harrastuslehti. ASE-lehti perustettiin keväällä -82, ja se on vakiinnuttanut paikkansa arvostettuna ja asiantuntevana lehtenä aseväen keskuudessa. Tilaa värikäs aseista kertova ASE-lehti, saat rautaisen annoksen asetietoutta ja hyödyt muiden aseharrastajien kokemuksista. Tilauksen voit suorittaa oheisella kupongilla tai puhelimitse numerosta 931-647 107.

Uudelle tilaajalle joulukuun numero kaupan päälle!

TILAUSKUPONKI

Rasti ruutuun, kiitos

- Tilaan ASE-lehden vuodeksi 1987 hintaan 135 mk
- Kestotilauksena edullisesti hintaan 120 mk
- Olen vanha tilaaja
- Olen uusi tilaaja

Nimi: _____

Lähiosoite: _____

Postitoimipaikka: _____

PL 15
36241 Nattari

ASE
-lehti

Vastauslähetyks
Kangasala pk Lupa 38

Vastiaan-
ottaja
maksaa
posti-
maksun

PSP 100

SATA VUOTTA
TAVOITTEISTA TOTTA



5.1.1987

Postipankki on vakaa ja omaleimainen suurpankki. Toimimme menestyksellisesti kaikilla pankkitoiminnan alueilla.

TUKEA NUORILLE

Juhlavuoden kunniaksi olemme perustaneet PSP-Nuorisosäätiön ja lahjoittaneet sille miljoona markkaa peruspääomaksi. PSP-Nuorisosäätiö tukee taloudellisesti Suomen nuorison opiskelua, kulttuuriharrastuksia ja vapaa-ajan toimintoja.

Tervetuloa juhliwaan Postipankkiin. Tehdään yhdessä tavoitteistanne totta.

POSTIPANKKI

*Tee hyvät kaupat
Metsäliitossa!*

Meiltä saat rakentamiseen...

• saha- ja höylätavaran • listat • katto-
ristikot ja Kertopuun • rakennuslevyt •
ikkunat ja ovet • puunkyllästeet • kate-
aineet • tillet • lämmöneristeet

...ja sisustamiseen

• paneelit • sisustuslevyt • laminaatit •
parketit • keittiönkalusteet • ja monet
muut tarvikkeet

Tule rakennustarvikenäyttelyymme.
Sujuva rakentaminen alkaa parhaiten
sieltä.

Meiltä
saat myös valmiin omakotitalon
tai hirsimökin.

Rakentajan
METSÄLIITTO

Helsinki, puh. 755 44 22

VIISI VÄRIÄ PLUS LAKKA

"ISO VAIHDE"
ON PÄÄLLÄ 986-1661

Oletko tutustunut KS-painon
uusiin painotuotteisiin?

5-väri + lakka Heidelberg-painokoneemme pai-
naa moniväripainatuksen ja lakkauksen samalla
painokerralla edullisesti.

Tabloid-lehdet ja massajakelutuotteet syntyvät
mainiosti uusitulla 10-yksikköisellä offsetrotaa-
tiollamme.

Tekstinsiirossa linjasirto on jo KS-painon päi-
vittäistä tuotantotoimintaa.

Ota yhteyttä, kerromme mielellämme lisää mah-
dollisuuksistamme.

KS
PAINO

KAINUUN SANOMAIN KIRJAPAINO OY
Viestitie 2 87700 KAJAANI

AARNE HÄRKÖNEN
Myyntipäällikkö
986-166 235

EERO MÄÄTTÄ
Myyntifaktori
986-166 237

VEIKKO SUNDQVIST
Tuotantofaktori
986-166 236



**vahva
uutislehti**

AAMULEHTI

TILAUKSET PUH. (931) 666 333

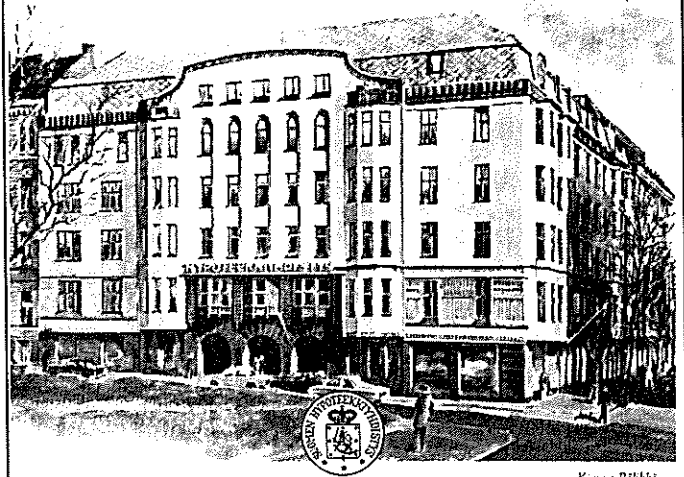

Kauno Pääkkö

SUOMEN HYPOTEEKKIYHDISTYS
125 VUOTTA

Maan vanhin kiinnitysluottolaitos

*Suomen Hypoteekkiyhdistys on vuodesta 1860 lähtien myöntänyt pitkäaikaisia
lainoja. Pientalojen rakennuslainat ja henkilökohtalaiset ovat erikoisaloitamme.
Helsingin Osakepankki, Kansallis-Osake-Pankki, Posti- ja Säästöpankki, Suomen Yhtäys-
pankki ja Alnusbanken ovat yhteistoimintapankkejamme. Pankkien konttorit
kotipaikkakunnallamme vastaanottavat meille osoitetut lainushakemukset.*

SUOMEN HYPOTEEKKIYHDISTYS

Yrjösk. 9, Postiosasto: PL 509, 00101 HELSINKI, puh. vaihde 93-647 401, telex 123 640

SUOMEN MATKATOIMISTO

Helsinki vaihde 90-18 261
sekä toimistomme kautta maan.

MYLLYKOSKI OY

46800 Myllykoski

ROIHUVUOREN SEURAKUNTA

Tulisuontie 2 00820 Helsinki 82
Puh. 783407

Kadettikoulu sijaitsee Santahaminassa seurakuntamme alueella. Kotiseurakunta kiittää Kadettikoulua ja Kadettikuntaa hyvästä yhteistyöstä ja toivottaa onnea tulevaisuudelle.

Tuomas
Karilainen:



RUNOSSA SANOTTUA

Sotaveteraanin, eläkeläisen, siirtolaisen suomalaiskansallisia, arkipäivän työtä arvostavia ja elämänmyönteisiä, ehyttäviä säkeitä.

Nid. 72 siv., 7 piirrosta. 30 mk.
Suoraan kustantajalta!

Tyrvään Sanomat

PL 21, 38201 Vammala, Puh. (932) 435 11

OY **KREUTO** AB

RAKENNUSINSINÖÖRIURAKOITSIJA

Vattuniemenkatu 12
00210 Helsinki 21

Virkapuvun Arvomerkki.



 **valvilla oy**

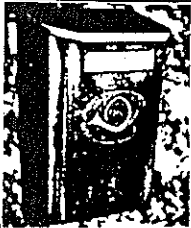

Kysykää sään- ja pakkasenkestäviä, sinkitystä levystä tehtyjä

POSTI- LAATIKOITA

- Väri punainen, vihreä ja ruskea. Valmistamme myös
- sosiaalityötilojen VAATEKAAPPEJA
 - erilaisia LOKERIKOITA
 - sos.tiloihin
 - kouluihin, kauppoihin
 - uima- ja keila- ym. halleihin
 - KOULULAISKAAPPEJA

KYSYKÄÄ LISÄÄ

SLO-Metalli Oy

PL 4 04601 MÄNTSÄLÄ
puh. 915-81211,
teletex 1015064



KAJAANI OY

KYLKIRAUTA

N:o 4/1986

SISÄLTÖ

Opettajille turvallisuuspolitiikasta	5	Yleinen asevelvollisuus	30
Opettaja on runko, jonka ympärille koulu rakennetaan	6	Suomalaisten turvallisuusajattelu	32
Turvallisuuspolitiikan opetus koululaitoksessamme	8	Puolustusmenot Suomessa	35
Väestönsuojelu	12	Sopimukset velvoittavat	36
Taloudellinen maanpuolustus	16	Varusmiespalvelun pituus	37
Naisen mahdollisuudet maanpuolustuksessa ...	20	Tarve meillä on, mutta miten on kyvyn laita ...	38
Turvallisuuspolitiikan opetuksen lähdeaineistoa	24	Sotilasura	40
Opettaja ja turvallisuuspoliittinen tieto	25	Kansikuva:	
Suomalaiset 30 vuotta rauhanturvaajina	26	Sellaista on elämä, mutta siihen kuuluu myös turvallisuuspolitiikka.	



LAPUAN PATRUUNOILLA AMMUTTU JÄLLEEN MESTARUUKSIA

Lapuan patruunoiden komeaa voittosarjaa on kasvatettu kesällä 1986. Portugalissa CISM:n MM-kilpailuissa tuloksena oli viisi kultamitalia kahdeksasta mahdollisesta. Ruotsissa 300 m:n kivääriammunnan MM-kilpailuissa Lapuan tuotteet olivat osallisina kuuden maailmanennätyksen synnyssä. Klassisten ratalajien MM-kilpailuissa Suhlissa Lapua saavutti 5 mitalia.



Vuosikymmenten kokemus, pitkät voittoluettelot ja tiukka laadunvalvonta ovat tehneet Lapuan patruunoista suosittuja niin kilparadoilla kuin eräpoluilakin.

Lapualaista LAATUA!



LAPUAN PATRUUNATEHDAS
62100 Lapua, puh. 964-388 222 telex 72126 lpt sf

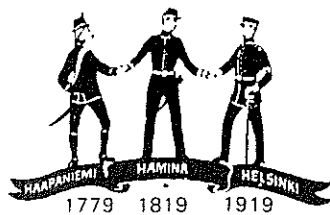

Vyötti miekan vyötärölle
Kupeellensa kylkiraudan

KYLKIRAUTA

Kadettikunta ry:n järjestölehti n:o 152

N:o 4/1986

Päätoimittaja: Evl Martti Sinerma
Tammahaantie 2 E 43
02720 Espoo 72
puh. 90-590787

Toimitussihteeri VTM Erkki
Paukkunen.
puh. 90-625801

Toimituksen osoite:
Punavuorenk. 14 B 32, 00150 Hki 15

Päätoimittajan neuvotteluryhmä:

Jaakko Isotalo
Hannu Karpo
Matti Kohva
Eero Sauri
Seppo Sarlund
Hannu Sinerma
Tauno Äijälä

Toimitusneuvosto

Niilo Palmén pj.
Timo Apajakari
Matti Kausto
Jyri Paulaharju
Martti Sinerma

Ilmoitushankinta

Ilmoitus - Böök
Liusketie 3 A
00710 Helsinki
puh. (90) 373 634

Taloudenhoito

Marjukka Lehtinen, Kadetti-
kunnan toimisto

Osoitteen muutokset: Kadettikunta ry/
rouva Marjukka Lehtinen, Punavuorenk.
14 B 32, 00150 Hki 15, puh.
Hki 665 739

Tilaushinta 30 mk/v
Irtonumerot 8 mk

ISSN 0454-7357

Loimaan Kirjapaino - Loimaa 1986

Opettajille turvallisuuspolitiikasta

Turvallisuuspolitiikkamme päämääränä on itsenäisyytemme säilyttäminen ja kansalaisten elinmahdollisuuksien turvaaminen. Tavoitteenamme on elää rauhassa ja turvata mahdollisuutemme kehittää yhteiskuntaamme ja elinehtojamme haluamallamme tavalla. Jotta tässä onnistuisimme, jokaisen kansalaisen tulisi hallita turvallisuuspolitiikkamme perusasiat. On ilman muuta selvää, että niiden opettaminen käy yhtenäisimmin ja joustavammin koululaitoksen piirissä.

Kadettikunta ry - kadettikoulun käyneiden upseerien aatteellinen veljes- ja maanpuolustusjärjestö - on jo puolentoista vuosikymmenen ajan tukenut opettajia ja myös opettajiksi opiskelevia antamalla asiantuntija-apua turvallisuuspolitiikan opettamista koskeissa asioissa seminaarien, luentojen, alustusten ja erilaisten julkaisujen muodossa. Käsitksemme mukaan ne ovat saaneet hyvän vastaanoton, olemmehan tiukasti valtion johtomme hyväksyvän virallisen turvallisuuspolitiikkamme mukaisella linjalla.

Tämä Kadettikunnan järjestölehden Kylkiraudan numero on tarkoitettu ensi sijaisesti käytettäväksi oheismateriaalina turvallisuuspolitiikan opetuksessa. Lehden sisältö on pyritty rakentamaan niiden monien ehdotusten mukaisesti, joita käytännön opettajatyössä olevat ovat eri yhteyksissä tehneet. Oman tärkeän panoksensa ovat antaneet eräät opetustoitinnan korkeat viranomaiset, joilta tekijät ovat pyytäneet asiantuntija-apua.

Ulkopolitiikka on tässä lehdessä jäänyt vähälle huomiolle, vaikka se onkin turvallisuuspolitiikkamme tärkein peruspilari. Tiedon saanti siitä on kuitenkin todettu helpommaksi ja muutenkin opettajat tuntuvat hallitsevan sen puolen maanpuolustusta paremmin. Tähän "yksipuolisuuteen" on siis olemassa pelkästään käytännön syyt. Näin on saatu tilaa turvallisuuspolitiikan vähemmän tunnetulle osa-alueelle, maanpuolustukselle.

Kadettikunta ry:n puolesta toivon, että lehtemme tämä numero olisi hyödyksi niille henkilöille, jotka joutuvat opetustehtävissään paneutumaan turvallisuuspolitiikkaan ja että ainakin jossain määrin olisimme onnistuneet pyrkimyksissämme tuoda näitä asioita tunnetuiksi.

Ilkka Halonen
Kenraaliluutnantti
Kadettikunta ry:n puheenjohtaja

Opettaja on runko, jonka ympärille koulu rakennetaan

Seuraavassa on poimintoja opetusministeriön kansliapäällikkö Jaakko Nummisen Kotitalousopettajien Liiton koulutuspäivillä 25.10.1986 pitämästä esityksestä "Suomen koulun tila tänään". Esitys ei ole laadittu turvallisuuspoliittista opetusta silmälläpitäen, mutta sen sisällöstä saa hyvin käsityksen, kuinka korkean opetusviranomaisen käsitys opettajan vastuusta opetettavien aineiden kohdalla on nimenomaan "opetustavoitteiden sisäistämisen" kohdalla. Lain kirjain antaa vain suuntaviivoja.

Kansliapäällikkö Numminen on antanut esityksensä Kylkiraudan käyttöön, mutta poiminnoista vastaa toimitus. Sitä on ollut pakko lyhentää, mutta se on pyritty tekemään mahdollisimman "hellävaraisesti", niin ettei katkeavia ajatuksia esiintyisi.

Olen viime aikoina tutustunut siihen, miten nuorempaan polven yhteiskuntapolitiikan harastajat ja kasvatustieteilijätkin ovat arvioineet parin viimeksi kuluneen vuosikymmenen koulutuspolitiikkaa. He ovat tarkastelleet toisaalta koulutuspolitiikan ideaalisten tavoitteiden ja toisaalta käytännön toteutuksen ja tulosten välistä suhdetta ja päätyneet arvioimaan, että tavoitteita ei ole saavutettu.

Turun yliopiston kasvatustieteen professori Erno Lehtinen – Suomen Teiniliiton puheenjohtaja vuodelta 1960- ja 1970-lukujen taitteen taisteluvuosilta kirjoittaa: "Suhteessa tämänhetkiseen yhteiskunnalliseen todellisuuteen näyttää koulutusjärjestelmä tuottavan vaikutukseltaan totaalisempaa mahdollisuuksien eriarvoisuutta kuin aikaisemmin. Tämä eriarvoisuus ei ole perinteiseen tapaan kuvattavissa vain erilaisina tutkintoina tai tietomäärinä, vaan kysymys on myös suurista laadullisista eroista ajattelussa, motivaatiossa sekä käsityksissä omista mahdollisuuksista oppia ja hallita ympäröivää todellisuutta." Näin Leh-

tin. Arviointi on erittäin kriittinen, lähes toivoton. Myös Joensuun yliopiston kasvatustieteiden professori, nytemmin Tampereen yliopiston koulutuspolitiikan professori Ari Antikainen on esittänyt varsin pessimistisiä arvioita.

Olin itse valmistelemassa uutta koululainsäädäntöä ja muistan hyvin, minkälainen pohdiskelu lainsäädännön tavoitepykälästä käytiin. 1970-luvun puolivälistä lähtien oli maassa käyty laajaa kasvatustavoitekeskustelua monine seminaareineen ja pohdintoineen. Tämän keskustelun tuloksena haluttiin uuteen koululainsäädäntöön ja sen perusteluihin ottaa tarkat kasvatustavoitteet. Tämä osoittautui kuitenkin käytännössä vaikeaksi puuhaksi; ei ollut helppoa kirjoittaa kasvatustavoitteita lakipykäläen muotoon. Vihdoin päädyttiin siihen, että laissa tulee luetella koko joukko nuoren ihmisen hyviä ominaisuuksia kasvatuksen tavoitteena. Itse olisin halunnut tyytyä vanhan kansakoululain ytimekkääseen sanontaan: "Peruskoulun tulee kasvattaa oppilaansa siveellisyy-

teen ja hyviin tapoihin sekä antaa heille elämässä tarpeellisia tietoja ja taitoja. "Pelkäsin, että sitä seuraava hyvien ominaisuuksien luettelo "tasapainoinen, hyväkuntoinen, vastuuntuntoinen, itsenäinen, luova, yhteistyökykyinen ja rauhantahtoinen" – niin hyviä sanoja kuin ne ovatkin ja niin oikeita ja muodinmukaisia ilmaisuja kuin ne tämän päivän julkisen keskustelun kannalta ovatkin – saattaa ennen pitkää käydä vanhanakaiseksi. Pelkäsin, että noiden sanojen sisältö voi vuosien ja vuosikymmenten mennen haalistua ja muuttua. Siinä toivossa, että nuo sanat kuitenkin tämän päivän ihmisen käsitemaailmassa osoittaisivat sitä suuntaa, johon peruskoulun kasvatusta tulisi ohjata, saatoin eräänlaisena tavoitepoliittisena kompromissina sanoihin yhtyä, kun kuitenkin myös vanhan kansakoululain sanonta saatiin lakiin pelastettua.

Viime aikojen julkisesta keskustelusta olen huomannut, että saatoin epäilyksissäni olla oikeassa. Viimeksi kuuntelin radiosta, kun muuan Lapin korke-

akoulun kasvatustieteen apulaisprofessori ironisoi koko sanalueteloa ja ihmetteli, miten syväisiin lapsen minäkuvan muutoksiin ja itsetunnon lannistamiseen opettajan tulee mennä pystyäkseen toteuttamaan lainsäätäjän tahdon ja saadakseen oppilaistaan esiin tavoitteina mainitut ominaisuudet.

Pelkään, että apulaisprofessori tässä tapauksessa luki lakia samaan tapaan kuin muuan vanhempi kollega Raamattua. Mutta hänen puheenvuoronsa osoittaa kuitenkin, miten hyvän lähtökohdan tarpeettomat sanahelinät lakitekstissä antavat pienemmillekin pahoille. Olen ollut likimain kauhistunut siitä, että opastusta käytännön koulutyöhön on haettu näistä tavoite-määrittelyistä. Ne eivät voi olla mitään käytännön opastuksen antajia, vaan opastuksen antaa jokaisen opettajan oma tietopääoma ja kokemus, oma opetustaito, hänen kykynsä luoda läheinen vuorovaikutussuhde oppilaiden kanssa, kykynsä luoda opetusryhmään turvallinen henki ja iloinen oppimisen mieli, hänen kykynsä ottaa huomioon jokai-

nen yksityinen oppilas ja hänen ongelmansa, ja myös hänen sosiaalinen taustansa ja kotiympäristönsä. Vasta tästä koululuokan hengestä syntyy oikea koulu. Vastaavalla tavalla koulun rehtori ja koulun opettajakunnan mielipidejohtajat luovat oikean opettajainhuoneen ilmapiirin, eivät tässä tapauksessa säännökset ja ohjeet opettajien yhteistoiminnasta.

On todella tajuttava se, että koulutuspoliittisia uudistuksia ei saada aikaan ylhäältä käsin, hallinnon virkapöydän äärestä, sääntämällä lakeja, lähettämällä kiertokirjeitä, kirjoittamalla toinen toistaan parempia opetussuunnitelmia, laatimalla uusia ja jälleen uusia oppikirjoja ja muita oppimateriaaleja tai viilauttamalla kalvoja ja niiden ih-

meeilisiä, rajusti yksinkertaistavia kuvioita toistuvilla VESO-päivillä tai muissa seminaareissa. Jos kouluhallinto mielii auttaa käytännön kouluelämää, sen on lähdeävä virkahuoneen turvallisuudesta rauhasta ja myös viikonloppuseminaarien audiovisuaalisista linnakkeista ulos kouluhin kertomaan ja ohjaamaan, mutta myös kuuntelemaan ja keskustelemaan, opettajien ja oppilaiden pariin. Kun uusi koululainsäädäntö on siirtänyt suuren joukon hallinnollisia päätöksiä tehtäväksi joko kunnissa tai itse kouluissa, niin tarkoituksena on muun ohella ollut, että tällä tavalla hallintoviranomaiset, muun muassa lääninhallitusten koulutoimentarkastajat, vapautetaan ohjaamaan ja auttamaan, neuvovaan ja innostavaan työhön itse kouluelämässä.

Opettajan tehtävä on ennen muuta hoitaa lapsen ja nuoren kokonaispersoonallisuutta. Totta kai opettajalla on opetussuunnitelmansa ja totta kai opettajalla on oppimateriaalinsa ja nykyään myös monet opetuksen teknilliset apuvälineet. Mutta on muistettava, että ne ovat kaikki vain välineitä, ja että varsinaisten tapahtumista koulussa merkitsee opettajan ja oppilaan vuorovaikutussuhde, ja tietysti myös oppilaiden keskinäiset suhteet, ylipäätään opetusryhmän sosiaalipsykologinen kenttä.

Tässä yhteydessä pitääkin muistaa, että suomalainen koulu on jo perinteellisesti hyvin opettajakeskeinen ja näin minusta tulee olla vastaisuudessaakin. Opettaja on se runko, jon-

ka ympärille koulu rakennetaan. Opettajalla on täällä suuri valta valita, mitä hän opettaa ja kuinka hän opettaa. Mitä itsenäisempi ja laaja-alaisempi opettaja on sitä suuremmat mahdollisuudet hänellä on opetuksessaan. Opettaja ei ole kuin kohtuullisessa määrässä sidottu opetussuunnitelmaan. Ja erityisesti opettajan tulee muistaa, että hän ei ole lainkaan sidottu oppikirjoihin, hän voi hyvin valita niistä hänen mielestään soveltuvia osia. Juuri oppikirjat ovatkin päässeet liikaa terrorisoimaan kouluelämää. Niihin on sisällytetty liikaa tietoa ja materiaalia, ne juuri saattavat estää sitä ongelmakesteistä, pohdiskelevaa opetusotetta, jonka me nyt olemme asettamassa opetuksen ja koulun tavoitteeksi.

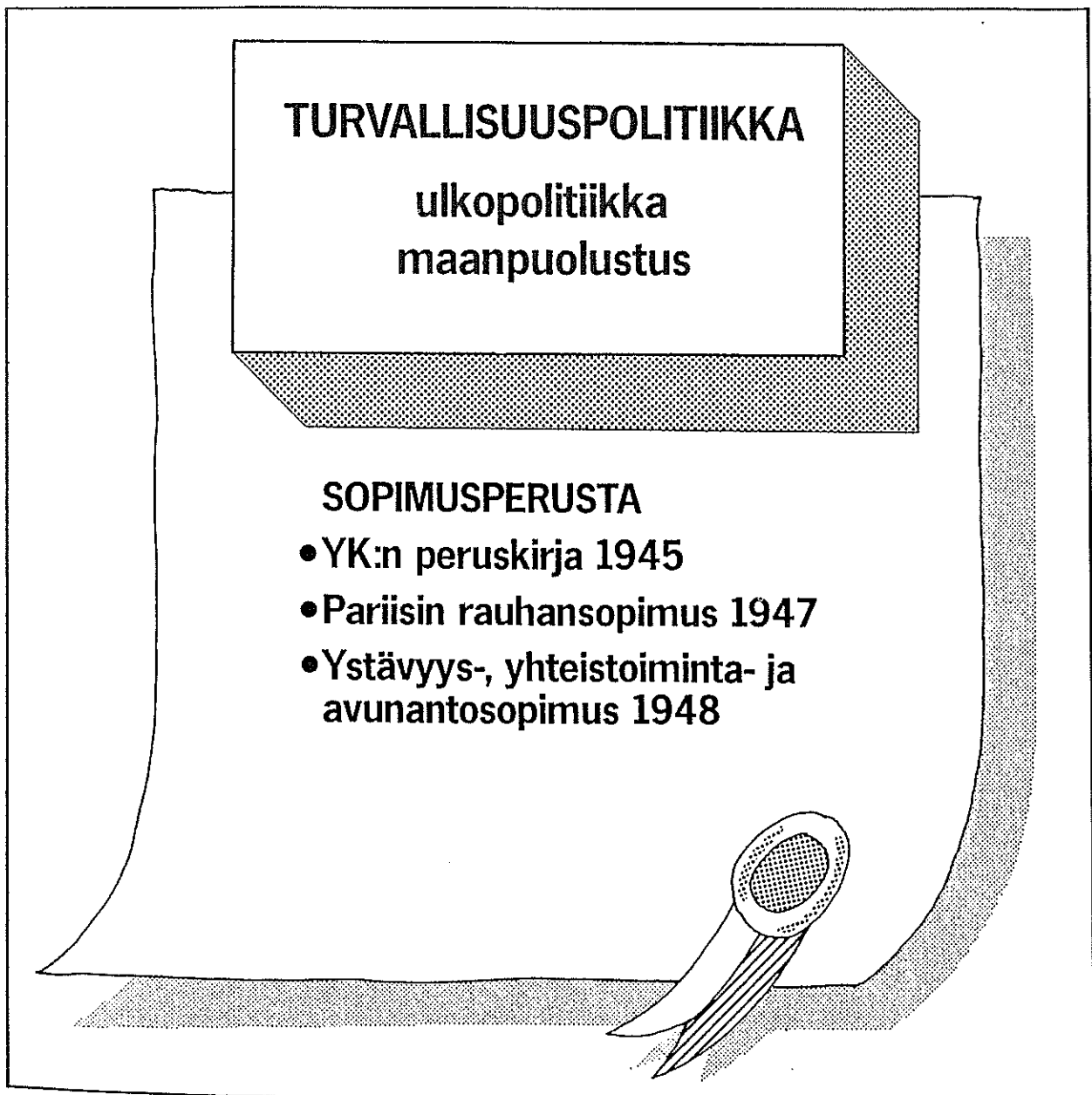

Turvallisuuspolitiikan toiminnallinen jako

Käsittelen kirjoituksessani turvallisuuspolitiikan opetusta lähinnä peruskoulussa ja lukiossa. Jätän tietoisesti tarkastelun ulkopuolelle seuraavat sinänsä tärkeät koulun turvallisuusopetuksen alueet:

- liikenneopetus, vesillä liikuminen ml
- paloturvallisuusopetus
- tapaturmien torjunta
- vaaralliset aineet
- väestönsuojelu ja
- ensiavun antaminen.

Käsitteiden tarkastelua

Turvallisuus voidaan ymmärtää yksilö-, valtio- tai maailman-keskeisesti. Yksilön, kansalaisen turvallisuus on luonteeltaan henkistä, fyysistä, taloudellista ja sosiaalista. Se on henkilökohtaisten tarpeiden toteutumisen ja arvojen säilymisen tunnetta. Henkinen turvallisuus on esim. puheen kirjoittamisen ja kokoontumisen vapautta. Fyysien turvallisuuteen kuuluu olennaisena osana turva sairauksia ja väkivaltaa vastaan. Taloudelliseen komponenttiin sisältyy elämän perusedellytysten turvaaminen ja sosiaaliseen taas mm. tutun ympäristön säilyminen.

Kansallinen turvallisuus on valtiollisen toiminnan perusarvo. Lähinnä se sisältää pyrkimyksen turvata valtion olemassaolo kaikissa olosuhteissa. Valtion suverenisuuden turvaaminen edellyttää mm. alueellista koskemattomuutta ja valtiollisen järjestelmän säilymistä.

Kansainvälinen turvallisuus tarkoittaa kansainvälisen yhteisön turvallisuuden varmistavien olosuhteiden kokonaisuutta. Se pohjautuu näkemykseen, jonka mukaan turvallisuusongelmaa ei voida ratkaista minkään erillisen valtion omilla menetelmillä. Maailmankeskeinen turvallisuusajattelu konkretisoituu pyrkimyksissä rauhantilan ylläpitämiseen esim. luomalla ns. kollektiivisen turvallisuuden järjestelmä (Kansainliiton ja YK:n pyrkimykset), harjoittamalla rauhanturvaamistoimintaa ja käynnistämällä alueellisia hankkeita turvallisuuden lisäämiseksi (ETYK).

Turvallisuuspolitiikka tarkoittaa valtion tarkoituksellisesti turvallisuuteen tähtäävien toimintojen kokonaisuutta. Tavallisesti turvallisuuspolitiikka ymmärretään kansalliseen turvallisuuteen liittyväksi. Kyseessä on tällöin kansallisen turvallisuus-

Turvallisuuspolitiikkamme ja turvallisuus-kysymysten opetus koululaitoksessa

ERKKI AHO

Turvallisuuspolitiikan opetuksessa on kyse nuorille hyvin etäisestä yhteiskuntapolitiikan alueesta. Kun aikaa opetukseen on käytettävissä varsin vähän on luonnollista, ettei opetuksessa annettava asiantieto hahmotu riittävästi laajemmiksi kokonaisuuksiksi. Turvallisuuspolitiikan opetuksen ongelmia tarkastelee kouluhallituksen pääjohtaja Erkki Aho.



den säilyttämiseen tähtäävä turvallisuuspolitiikka. Sen välineinä ovat ennen kaikkea ulkopoliitiikka ja puolustuspolitiikka. Suomen turvallisuuspoliittisessa doktriinissa on selkeästi omaksuttu ajatus ulkopoliitiikan ensisijaisuudesta turvallisuuspolitiikan menetelmänä. Näin asian ilmaisee kolmas parlamentaarinen puolustuskomitea:

"Suomen turvallisuuspolitiikassa on ulkopoliitiikalla etusija. Maanpuolustus on nähtävä ulkopoliitiikan tukijana niin rauhan kuin mahdollisen kriisin aikana. Talous- ja kauppapolitiikka liittyvät yhä kiinteämmin turvallisuuspolitiikkaan."

Lähtien edellä esitetystä kansalaisen turvallisuus-käsitteestä, voidaan puhua myös kansalaisten turvallisuuden säilyttämiseen tähtäävästä turvallisuuspolitiikasta. Sen välineitä ovat ennen kaikkea sosiaali-, terveys-, koulutus-, kulttuuri-, talous- ja oikeuspolitiikka, ts. ne yhteiskuntapolitiikan alueet, joiden avulla rakennetaan ns. hyvinvointiyhteiskuntaa.

Kansainvälisen turvallisuuden lisäämiseen tähtäävä turvallisuuspolitiikka taas hakee keinoja ulkopoliitiikan ohella rauhanturvaamistoiminnasta, kehitysyhteistyöstä, taloudellisesta yhteistoiminnasta ja kansainvälisyyskasvatuksesta sanan laajassa mielessä.

Yksilö-, valtio- ja maailmankeskeinen turvallisuus-käsitys eivät ole toisiaan poissulkevia. Riippumatta siitä, onko lähtökohtana ensisijaisesti kansalainen, kansa vai kansainvälinen yhteisö, turvallisuuspolitiikka tähtää aina turvallisuuden säilyttämiseen ja lisäämiseen. Hyvän esimerkin siitä, miten yksilö-, valtio- ja maailmankeskeinen turvallisuus-käsitys voidaan ja tulee niveltää eheäksi kokonaisuudeksi tarjoaa kolmannen parlamentaarisen puolustuskomitean määritelmä:

"Suomen turvallisuuspolitiikan päämääränä on valtiollisen itsenäisyyden ja kansalaisten elinmahdollisuuksien turvaaminen. Tavoitteena on elää rauhassa ja turvata kansalaisille mahdollisuudet kehittää yhteiskuntaansa ja elinehtojaan haluamallaan tavalla. Yleisen rauhantilan vahvistaminen edistää tätä päämäärää."

Nykyinen turvallisuuspolitiikan opetus

Turvallisuuspolitiikan opetuksessa peruskoulussa ja lukiossa voidaan hahmottaa kaksi rinnakkaista linjaa. Turvallisuuspolitiikka on historian ja yhteiskuntaopin opetuksen erityinen aihepiiri, mutta samalla turvallisuuspolitiikan perusteiden selvittämisen katsotaan kuuluvan myös koulun antamaan yleiseen kansalaiskasvatukseen. Näin turvallisuuspolitiikan opetus liittyy moneen eri oppiaineeseen sekä myös ns. yleiseen koulunpiitoon.

Peruskoulun opetus suunnitelmassa turvallisuuspolitiikka on sijoitettu yhdeksännen luokan yhteiskuntaopin oppimäärään. Aiheen käsittely ulottuu kuitenkin myös varsinaisen historian kurssin puolelle, jossa tarkastellaan turvallisuuspolitiikan keskeistä osa-alueita, Suomen ulkopoliittikkaa. Samanlainen opetus suunnitelmallinen perusratkaisu on voimassa myös lukiossa.

Peruskoulun IX luokalla turvallisuuspolitiikan opetukseen käytetään kaksi tuntia. Tällöin oppilaiden edellytetään tuntevan Suomen II maailmansodan jälkeisen ulkopoliitiikan päälinjat. Oppiaines voidaan tiivistetysti kuvata seuraavasti:

1. tunti:

- väestönsuojelu
- kansainväliset kriisit
- Suomen sotilas- ja talouspoliittinen asema
- Suomen turvallisuuspolitiikan toiminnallinen jako

2. tunti:

- Suomea sitovat kansainväliset sopimukset
- eri kansalaisryhmien velvollisuudet maanpuolustuksessa
- kansainvälinen vertailu (puolustusmenot ja palvelusaika).

Lukion kolmannella luokalla turvallisuuspolitiikan opetukseen käytetään kaksi tuntia. Oppilaat ovat edellisellä jaksolla tutustuneet Suomen ulkopoliitiikan nykypiirteisiin ja sen perusteisiin.

1. tunti:

- johdanto (kriisejä maapallolla, yleinen asevarustelu Suomen ulkopoliittinen asema)
- turvallisuuspolitiikka
- Suomea sitovat sopimukset

2. tunti:

- maanpuolustus
- väestönsuojelu

Kuten jo totesin, kouluhallitus on ohjeissaan lähtenyt siitä, että historian ja yhteiskuntaopin yhteydessä tapahtuvan keskustelun käsittelyn lisäksi turvalli-

suuspolitiikka opetetaan ns. läpäisyperiaatteen mukaisesti myös monissa muissa aineissa. Tämä oli jo nähtävissä mm. HMS:n vuonna 1972 valmistuneessa Turvallisuuspolitiikan opetussuunnitelmassa, jonka kouluhallitus on lähettänyt kouluille. Sama laaja-alaisen käsittelyn periaate on myös ETYK-opetusta koskevissa ohjeissa ja koulujen väestönsuojeluopetuksen ohjeistossa, jota on kesällä 1986 uusittu lähettämällä kaikille peruskoulun yläasteille Suomen Väestönsuojelun kehittämä opetuspaketti.

Yleisessä koulunpidossa luonnollisen tilaisuuden turvallisuuspolitiikan käsittelyn tarjoaa mm. itsenäisyyspäivä, valtiopäivät tai jokin Suomea koskettava merkittävä kansainvälinen tapahtuma.

Turvallisuuspolitiikan opetuksen tavoitteena on:

- selvittää oppilaille Suomen turvallisuuspolitiikan perusteet, perusratkaisut ja keskeiset toimintamuodot sekä turvallisuuspolitiikan kokonaisuuden että sen tärkeimpien osa-alueiden, ulkopoliitiikan ja maanpuolustuksen osalta
- luoda oppilaissa turvallisuuspolitiikkamme arvostavaa ja tukevaa asennetta, jonka eräs ilmenemismuoto on omakohtainen myönteinen suhtautuminen maanpuolustukseen
- osoittaa oppilaille yhteys turvallisuuspolitiikan ja yleisen rauhantilan välillä sekä
- osoittaa oppilaille, että turvallisuuspolitiikka ei ole ristiriidassa rauhankasvatuksen kanssa.

Kun arvioi koulujemme turvallisuuspolitiikan opetusta näiden tavoitteiden pohjalta, voi perustellusti sanoa, että opetuksen lähtökohtana on edellä kolmannen parlamentaarisen puolustuskomitean mietinnöstä lainaamani Suomen turvallisuuspolitiikan päämäärä ja tavoite, joka on varsin avara ja niveltää yhteen yksilö-, valtio- ja maailmankeskeisen turvallisuuspolitiikan. Opetussisällöt ja kokemukset käytännön opetustyöstä osoittavat kuitenkin, että työtä ohjaa kansalliseen turvallisuuspolitiikkaan nojaava lähestymistapa, jossa keinoina korostuvat ulkopoliittikka ja maanpuolustus. Kansalaisten ja kansainvälisen turvallisuuden lisäämiseen tähtäävä turvallisuuspoliittinen näkökulma jää mielestäni varsin vähälle huomiolle.

Opettajat pyrkivät vilpittömästi tavoitteisiin

Kun opetuksen kohteena on kaksi nuorelle ehkä kaikkein etäisintä yhteiskuntapolitiikan aluetta, ulkopoliittikka ja puolustuspolitiikka, kun aikaa opetukseen on käytettävissä varsin vähän ja kun opetusmenetelmät tästä johtuen ovat varsin opettajakohtaisia, on varsin luonnollista, ettei opetuksessa annettava asiatieta hahmotu riittävästi laajemmiksi kokonaisuuksiksi. Tieto ei kovinkaan monen oppilaan kohdalla kypsy ymmärrykseksi.

Tätä olettamusta vahvistavat eräät tutkimustulokset. Otan tässä esille 1980-luvun alussa tehdyn tutkimuksen, jossa selvitettiin peruskoulun yhdeksäsluokkalaisten ja lukiolaisten kuvaa Neuvostoliitosta. Tutkimuksen ensimmäinen tärkeä päätulos oli, että tutkitussa nuorisjoukossa ei ollut ainoatakaan, joka olisi kokenut Neuvostoliiton uhkaavan turvallisuuttamme tai esiintyvän Suomeen nähden aggressiivisena. Päinvastoin pidettiin turvallisena asua Neuvostoliiton naapurina. Tutkimus osoitti myös, että nuoret ovat tyytyväisiä Suomen ja Neuvostoliiton välisiin suhteisiin ja pitävät niitä hyvinä. He tuntevat ja hyväksyvät YYA-sopimuksen ja osoittavat ymmärtämystä Neuvostoliiton rauhanpolitiikkaa kohtaan. Nuorisomme tajuaa siis hyvien ja luottamuksellisten suhteiden merkityksen.

Yhtä ilahduttava kuin tämä ensimmäinen päätulos on koulun kannalta, yhtä hätkähdyttävä puolestaan oli toinen päätulos. Se osoitti, että suomalaisten nuorten neuvostotietous on todella heikko ja kuva Neuvostoliitosta kovin hämärä. Koululaisten suurelle enemmistölle Neuvostoliitto on tuntematon, outo, käsittämätön ja luoksepääsemätön. Kun tutkijat pyrkivät muodostamaan kuvaa nuorten yleisasteista Neuvostoliittoa kohtaan, noin 85 %:lla nuorista asenne oli kielteinen, 10 %:lla neutraali ja vain 5 %:lla myönteinen. Voi kai liioitteleman sanoa, että tällaisessa maaperässä versova luottamus on kovin haavoittuva. Samalla on luonnollisesti todettava, että nuorten neuvostokuva hahmottuu pääasiassa muiden vaikuttajien kuin koulun toimesta, mutta tämä ei vähennä koulun vastuuta tässä maallemme ensiarvoisen tärkeässä asiassa.

Käsitykseni mukaan opettajat

pyrkivät vilpittömästi turvallisuuspolitiikan opetukselle asetettuihin tavoitteisiin. Lähestymistapa, joka on vahvasti ulkopoliittikka- ja erityisesti puolustuspolitiikka painotteinen sekä käytettävissä olevan ajan rajallisuus pakottavat kuitenkin asettamaan tulostavoitteet varsin realistisesti. Tieto, jota jaetaan, on tyypillistä laajemmista asiayhteyksistä irrallaan olevaa faktatieta, oppiminen pääasiassa mieleenpainamista ja oppilas enemmänkin tiedon passiivinen vastaanottaja kuin sen aktiivinen prosessoija. Odotukset esim. puolustusvoimien suunnassa ovat kuitenkin varsin korkealla. Pääesikunnan koulutuspäällikkö Raimo Viita oli seuraamassa turvallisuuspolitiikan opituntia eräässä varuskunnassa ja totesi Helsingin Sanomien mukaan alokkaille tunnin jälkeen: "Odotin, että teillä olisi ollut enemmän kiinnostusta ja tietoa, eikä koulussa opetettu?"

Kun turvallisuuspolitiikan opetus on ulko- ja erityisesti puolustuspolitiikkapainotteista, se jättää liian vähälle huomiolle kansallisen turvallisuuden ja kansainväliseen turvallisuuteen liittyvät kysymykset. Näiltä alueilta kuitenkin löytyisivät ne aiheet, jotka tällä hetkellä nuoria kiinnostavat, ja jotka tekisivät mahdolliseksi opetuksen aktiivisuuden. Nykyinen lähestymistapa ylläpitää myös mielestäni tarpeetonta jännitettä turvallisuuspolitiikan opetuksen ja kansainvälisyyskasvatuksen välillä.

Turvallisuuspolitiikan opetuksen kehittäminen

Turvallisuus on keskeisen tärkeä arvo niin kansalaisen, kansan kuin koko maailman kannalta. Pyrkimys turvallisuuden säilyttämiseen ja lisäämiseen ohjaa syvällisesti kaikkea inhimillistä toimintaa. Valitettavan usein keinot ovat voiman ja väkivalan käyttöön rakentuvia. Valitettavan hitaasti laajenee näkemys, että keskinäisen kilpailun sijasta pitäisi korostaa keskinäisen riippuvuuden merkitystä niin yksilöiden kuin kansojen välisessä vuorovaikutuksessa.

Muutoksen välttämättömyys heijastuu hyvin uuden koululainsäädäntömme sisältämistä kasvatustavoitteista ja niiden taustalla olevasta ajattelusta. Samalla kun tavoitteet korostavat kansallisen kulttuurin ja kansallisten arvojen kannalta tärkeiden valmiuksien kehittä-

mistä ja kansallisen identiteetin vahvistamista, veloitetaan koulu kasvattamaan kansalaisia, jotka haluavat ja pystyvät kantamaan maailmanlaajuisista yhteisvastuuta sekä toimimaan aktiivisesti rauhan lujittamiseksi.

Turvallisuuspolitiikan opetusta kehitettäessä on edelleenkin pidettävä pohjana jo edellä siteeraamani turvallisuuspolitiikkamme päämäärää ja tavoitteita. Niissä edellytetään turvallisuuden hahmottamista niin yksilö-, valtio- kuin maailmankeksikeisesti. Tämä edellyttää puolestaan sitä, että opetuksessa on oltava mukana kaikki turvallisuuspolitiikan tasot tai alueet; yksilön, kansan ja maailman turvallisuuden lujittamiseen tähtäävä turvallisuuspolitiikka. Tästä pääsemme edelleen siihen, että turvallisuuspolitiikan keinoina eivät enää painotu nykyisessä laajuudessa vain ulkopoliittika ja puolustuspolitiikka, vaan yksilön turvallisuuden kannalta tärkeät sosiaali-, terveys-, koulu-, kulttuuri- ja talous- ja oikeuspolitiikka sekä kansainvälisen turvallisuuden lisäämisessä käytetyt keinot eli ulkopoliittika, rauhanturvaamistoiminta, kehitysyhteistyö, taloudellinen yhteistyö ja kansainvälisyyskasvatus.

Opetusta kehitettäessä on siis lähdeittävä liikkeelle turvallisuus-käsitteen syvällisestä analyysistä ja nähtävä turvallisuuspolitiikan moninaisuus.

Näin voidaan ensinnäkin kytkeä turvallisuuspolitiikan opetus entistä paremmin koulukasvatuksen uusiin tavoitteisiin. Opetuksen sisältöä voidaan avartaa ja ottaa paremmin huomioon oppilaiden ikä ja kehitystaso. Turvallisuuspolitiikan opetuksen tueksi voitaisiin laatia opetusta eheyttäviä aihekokonaisuuksia, joissa käytettäisiin hyväksi eri oppiaineissa omaksuttua tietoa. Opetusmenetelmät voisivat kehittyä vähitellen ongelmakeskeisiksi ja oppilaita aktivoiviksi. Turvallisuuspolitiikan opetuksen ja kansainvälisyyskasvatuksen välillä nyt vallitseva, ainakin osin täysin keinotekoisista jännitettä voitaisiin rakentavalla tavalla purkaa.

Oppilaiden kannalta olisi olennaisen tärkeää, että opiskeluun saataisiin nykyistä selvemmin tulevaisuuteen suuntautuva ote. Ei vain turvallisuuspolitiikan opetus, vaan kouluoppiminen yleisemminkin tähtää ns. säilyttävään oppimiseen, jolla

tarkoitetaan pysyvien näkemysten, menetelmien ja sääntöjen omaksumista tunnettujen ja toistuvien tilanteiden hallitsemiseksi. Säilyttävä oppiminen parantaa kykyä ratkaista tuttuja ongelmia. Se on välttämätön osa oppimista, mutta ei riitä tulevan kehityksen suuntaamiseksi. Tarvitaan myös oppimista, joka sisältää vapautumista olemassa olevasta ja tuottaa uudistuksia ja ongelmien uudelleen asettelua. Sitä nimitetään uutta luovaksi oppimiseksi. Sille on ominaista ennakointi, osallistuminen ja vastuuntunnon syvä kokeminen. Turvallisuuspolitiikan opetus jos mikään tulisi olla luonteeltaan uutta luovaa opiskelua.

Kasvavalle nuorelle aito turvallisuudentunne sisältyy omakohtaiseen kokemukseen, että parempi turvallisuus on mahdol-

lista saavuttaa aktiivisen työn kautta. Kansainvälisyyskasvatuksen opetuksessa onkin viime aikoina pyritty lisäämään oppilaiden mahdollisuuksia toimintaan. Mittavin hanke on käynnistysvaiheessa oleva Naapuri turuksi projekti, jonka tavoitteena on tutustuttaa nuorisomme Neuvostoliiton historiaan, luontoon ja kulttuuriin ja vastavuoroisesti avata neuvostomuurille nykyistä enemmän mahdollisuuksia tutustua suomalaiseen elämänmuotoon. Meillä on tällä hetkellä maamme väkilukuun verrattuna laajin Unescon ystävyyskoulujen (ASPRO-koulu) verkosto, sekä pohjoismaisessa että Suomen ja Neuvostoliiton välisenä ystävyyskuntatoiminnassa siirretään painopistettä nuorten kanssakäymisen suuntaan. Kouluissa järjestetään vuosittain useita erilaisia toimin-

tapäiviä kansainvälisyyskasvatuksen merkeissä jne. Tavoitteena on lisätä ihmisten välistä vuorovaikutusta sen sijaan, että paperilla kerrottaisiin vuorovaikutuksen olevan tärkeä asia.

Aktiivinen työ paremman turvallisuuden hyväksi ja siihen liittyvä ihmisten välitön kanssakäyminen osoittavat nuorelle hyvin konkreettisesti sen, että keskinäisen kilpailun ja voimakeinojen käytön sijasta on pyrittävä syvällisesti tiedostamaan keskinäisen riippuvuuden merkitys. Tätä pitäisin modernin turvallisuuspolitiikan opetuksen yhtenä keskeisenä lähtökohtana. Ja tähän suuntaan olemme nyt opetustamme määrätietoisesti kehittämässä.

Opetushallinnon vastuu

Turvallisuusopetuksen kehittä-

MAANPUOLUSTUKSEN TÄRKEIMMÄT OSA-ALUEET

OSA-ALUE

TEHTÄVÄ

A. SOTILAALLINEN

1. PITÄÄ yhdessä muiden turvallisuuspolitiikan keinojen kanssa **MAAMME SODAN ULKOPUOLELLA.**

2. **TORJUA** valtakunnan alueeseen kohdistuvat **LOUKKAUKSET** maalla, merellä ja ilmassa.

3. **PUOLUSTAA** valtakuntaa ja **ESTÄÄ** sen alueen kautta tapahtuvat **HYÖKKÄYKSET.**

B. **TALOUELLINEN** **SOPEUTTAA TALOUSELÄMÄ** kriisin luonteisiin **POIKKEUKSELLISIIN OLOIHIN.**

C. **VÄESTÖNSUOJELU** **TURVATA** väestöä sodan ja suuronnettomuuksien **TUHOILTA.**

D. MAANPUOLUSTUSTIEDOTUS

1. **ANTAA TIETOJA** **PUOLUSTUSPOLITIIKAN** perusteista, tavoitteista ja menetelmistä.

2. **LUODA EDELLYTYKSET** maanpuolustuksen **TIEDOTUSVALMIUDELLE.**

täminen ja toteuttaminen on tapahtunut opetusministeriön, ulkoasiainministeriön ja puolustusministeriön yhteistyönä. Kokemukset tästä yhteistyöstä ovat hyviä. Yhteistyötä on syytä jatkaa ja monipuolistaa. Vastuu koululaitoksessa annettavasta opetuksesta on kuitenkin opetushallinnolla. Sen on huolehdittava siitä, että turvallisuuspolitiikkankin opetus tapahtuu ensisijaisesti koulun kasvatustavoitteiden pohjalta ja että välttämätön kehittämistyö sijoittuu ennen kaikkia kasvatuksen viitekehykseen.

Vastuu kouluopetuksesta on opettajilla silloinkin kun käytetään ulkopuolisia asiantuntijoita.

Opettaja on avainasemassa turvallisuuspolitiikkankin opetuksessa. Hänen ammattitaidostaan on huolehdittava. Ennen kaikkea olisi syytä kiinnittää huomiota opettajankoulutuslaitosten opettajien jatkokoulutukseen.

Tämä on tiedostettu maanpuolustuskurssien johdon taholla ja siitä on lausuttava tunnustus.

Samalla kun pyrimme ajanmukaistamaan ja tehostamaan opetustamme koululaitoksessa, meidän on kuitenkin syytä realistisesti todeta se, että ns. myötäk kasvattajat, ensisijaisesti joukkotiedotus ja toveripiiri muokkaavat lapsen ja nuoren maailmankuvaa ja asenteita yllättävän voimakkaasti. Yksi Rambo tuhoaa enemmän kuin kymmenen opettajaa ehtii rakentaa.

Kodin merkitys on tälläkin kasvatuksen alueella ensiarvoisen tärkeä. Valitettavan usein

lapsen tietous esim. naapurimaistamme perustuu varsin värikkääseen ja asenteelliseen ”perimätietoon”, jota vanhemmat ja isovanhemmat välittävät.

Kansallinen identiteetti – kaiken kulmakivi

Yksilön turvallisuus on henkilökohtaisten tarpeiden toteuttamisen ja arvojen säilymisen tunnetta. Siihen kuuluu myös terve itsetunto, selkeä käsitys omista mahdollisuuksistaan ja rajoituksistaan. Kansallinen turvallisuus on valtiollisen toiminnan perusarvo. Jos ja kun yksilöt kokevat, että valtio haluaa ja pystyy huolehtimaan heidän turvallisuudestaan, sen kaikista osa-alueista, he ovat valmiit puolustamaan valtion olemassaoloa.

Rauhan aikana tätä puolustustyötä tehdään kaikissa kansainvälisissä yhteyksissä, joissa selvitetään ulkomaalaisille Suomen turvallisuuspoliittista doktriinia ja aktiivisen rauhanpolitiikkamme perusteita. Tätä työtä tekevät myös ne tuhannet nuoret, jotka vuosittain liikkuvat maailmalla. He ovat ylpeitä kotimaastaan, heillä on terve itsetunto ja he lujittavat terveellä tavalla kansallista identiteettiämme.

Työ kansainvälisen turvallisuuden lujittamiseksi edellyttää kansoilta vahvaa kansallista identiteettiä. Vain terveellä tavalla vahvan identiteetin omaava kansa voi täysin ymmärtää itsenäisyyden arvon ja on valmis tekemään työtä sen hyväksi, että muutkin kansat sen saisivat ja säilyttäisivät. Tätä on syytä korostaa näin itsenäisyytemme 70-vuotisjuhlavuoden kynnyksellä.



Lohja

LAURINKATU 50
08100 LOHJA 10

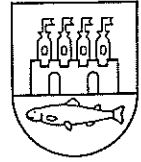

OULUN KAUPUNKI



TORNION KAUPUNKI



HAMINAN KAUPUNKI

Reserviupseerikoulu
kuuluu Haminaan



VEHKALAHDEN KUNTA

49400 HAMINA

VARATTU

Väestönsuojelu – osa suomalaista turvallisuuspolitiikkaa

RAIMO PENTTILÄ

Väestönsuojelumme syntysanat lausuttiin vuonna 1927, jolloin perustettiin Suomeen ensimmäisenä maana maailmassa väestönsuojelun vapaaehtoinen kansalaisjärjestö. "Suomen Kaasupuolustusyhdistys"-nimi muuttui talvisodan jälkeen nykyiseksi Suomen Väestönsuojelujärjestöksi, ja järjestö juhlii siis ensi vuonna 60-vuotistaivaltaan. Järjestön toiminta-alueena on koko valtakunnan alue kolmenkymmenen väestönsuojeluyhdistyksen kouluttaessa ja valistaessa kansalaisiamme väestönsuojeluasioissa.

Vapaaehtoista tietä käynnistänyt toiminta väestön suojaamiseksi siirtyi viranomaisten johtamaksi toiminnaksi juuri ennen talvisotaa. Vapaaehtoisten työllä oli suuri merkitys rajoitettaessa sodan tuhoja, sillä väestönsuojelulaki vuodelta 1939 ja sen velvoitteet olivat luonnollisesti myöhässä sodan syttyessä marraskuussa 1939. Perusta väestön suojaamiseksi oli luotu vapaaehtoistyöllä ja se kesti sodan raskaudet.

Nykyinen väestönsuojelulakimme on peräisin vuodelta 1958, ja se on luonteeltaan "valmius laki" velvoittaen tosin normaaliaikana valtiota, kuntia, viranomaisia ja yhteisöjä mm. rakentamaan suojatiloja kohdekunnissa, suunnittelemaan suojautumistoimenpiteitä ja järjestämään koulutusta. Koulutus on pääosin vapaaehtoista, ja näin ollen yleisen tietämyksen ja taidon taso jää vähäiseksi. Väestönsuojelu jaetaan yleiseen väestönsuojeluun ja omatoimiseen suojeluun. Valtioneuvoston päätöksellä 15.3.1973 veloitettiin myös muut hallinnon alat osavastuuseen väestönsuojelutoimenpiteiden suunnittelusta ja valmisteluista. Kyseinen päätös merkitsi mm. kuntatasolla oleellista voimavarojen lisäystä ja toiminnan tehostumista.

Uusi väestönsuojelulakiesitys on valmiina ja odottaa eduskunnan käsittelyä. Voimassaolevan lain velvoite "rakentaa suojatiloja" koskee vain kohdekuntia ja täten maaseudun väestö on käytännössä ilman suojatiloja.

Lakiesitys pitää sisällään korjausesityksen tähän epäkohtaan, mutta sen ratkaisu on uuden lain eräs avainkysymys ja saattanee viivyttää lain hyväksymistä.

Väestönsuojelulakimme on siis poikkeusoloja varten, jotka on määritelty kattamaan tilanteita suuronnettomuudesta aina sotaan saakka. Väestönsuojelun täysvalmius astuu kuvaan silloin, kun valtioneuvosto päättää lain 32 §:n voimaansaattamisesta. Täysvalmiuden saavuttaminen vienee aikaa useita vuorokausia ja on toimenpiteenä vielä mahdollinen hitaasti kehittyvässä kriiseissä.

Väestönsuojelulaisissa ei ole selkeästi määritelty alan vapaaehtoisten järjestöjen roolia poikkeusoloissa. Suomen Punaisen Ristin johtama koordinaatioryhmä työskentelee parhaillaan laatiakseen vapaaehtoisten järjestöjen tehtäväkenttää koskevan esityksen sosiaali- ja terveystieteille.

Yleinen väestönsuojelukoulutus

Viranomaisten vastuulla on yleinen väestönsuojelukoulutus, jota antaa lähinnä Valtion väestönsuojelukoulu Lohjalla. Viranomaiset toimeenpanevat myös väestönsuojelun läänikohtaisia johtamisharjoituksia, joista viimeinen toteutettiin loka-kuussa Vaasassa.

Kuntatasolla osallistuvat väestönsuojelun kouluttamiseen myös paikalliset väestönsuojeluyhdistykset.

Tietoa ja taitoa vaaroja vastaan

Suomen Väestönsuojelujärjestön vastuulle on normaaliaikana määritelty erityisesti omatoimisen suojelun koulutus, joka lyhyesti ilmaistuna kattaa ne toimenpiteet ja järjestelyt, jotka ovat tarpeen valmistella ja voimaansaattaa asuintaloissa, virastoissa, laitoksissa ja myös teollisuuden ja liikeyritysten piirissä.

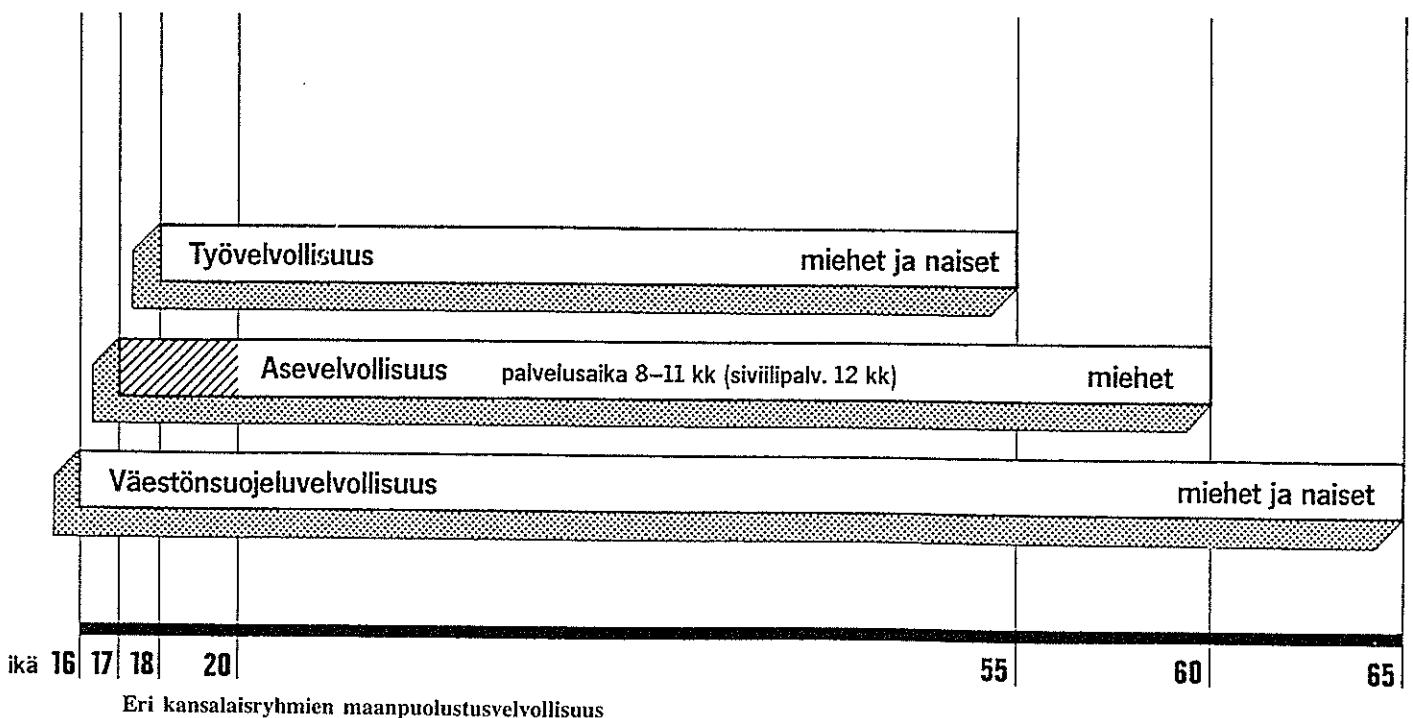

sä. Vakiintuneita käsitteitä oma-toimisessa suojelussa ovatkin talosuojelu, virasto- ja laitossuojelu sekä teollisuuden ja liikeyritysten suojelu. Omatoimisen suojelun koulutukseen osallistuu vuosittain noin 15000 kansalaista saaden väestönsuojelupöytästä poikkeusolojen varalta.

Koulutuksen hyötynä voidaan samalla saavuttaa hyvä valmius kohdata normaaliaikana ilmeneviä onnettomuuksia oppimalla mm. ensiapu-, pelastus- ja sammutustaitoja. Koulutustehtävän rinnalla tehdään jäsenyhdistyksissä merkittävää valistustyötä kertomalla niistä vaaratekijöistä, jotka saattavat uhata yhteiskuntaa. Samassa yhteydessä jaetaan myös tietoa oikeista menettelytavoista, joilla voidaan pelastaa ihmishenkiä vaaratilanteissa.

Suomen Väestönsuojelujärjestö tuottaa myös oppimateriaalia lähinnä omaa kurssitoimintaansa varten. Järjestö välittää lisäksi väestönsuojelualan materiaalia niin yksityisille kansalaisille kuin erilaisille yhteisöille.

Väestönsuojelu ja koulut

Suomen Väestönsuojelujärjestön toimintakentässä on ollut useita vuosia oppilaitoksissa annettava väestönsuojelupetus. Valitettavasti se on tähän saakka keskittynyt vain hoitoalan oppilaitoksiin. Parhailaan on käynnissä toimenpiteet opetuksen laajentamiseksi keskiasteen ammattillisiin oppilaitoksiin.

Tänä vuonna valmistui myös peruskoulujen 8. luokkia varten väestönsuojelun oppiaineistoa, joka kesän aikana toimitettiin maamme kouluihin. Koulutus on tarkoitus toteuttaa läpäisyperiaatteella ja on osaltaan korvaamassa entistä kansalaistaidon opetusta.

Väestönsuojelu on asennekysymys

Väestönsuojelua ei tule sekoittaa keskusteluun sodasta ja rauhasta niinkuin usein on tehty vähätellen samalla väestönsuojelun ja suojautumisen merkitystä. Näissä yhteyksissä on usein maalailtu kauhukuvia, mutta ihmisyyttä puoltavassa humanitäärisessä toiminnassa ei ole sijaa tuomiopäivän maalareille, joiden maailman parantaminen on vähemmän realistista.

Niinpä on suorastaan vastuutonta olla pyrkimättä suojele-

maan elämää kaikissa olosuhteissa.

Varojen niukkuus ei välttämättä sido käsiä, vaan ennen kaikkea asenteiden välinpitämättömyys.

Väestönsuojelu – normaaliaikana pelastuspalvelua

Normaaliajan turvallisuusky-symyksemme ratkaisu perustuu palo- ja pelastustointa koskevaan lakiin. Palo- ja pelastustoimen ylin johto, ohjaus ja valvonta kuuluvat sisäasiainministeriölle, jonka pelastusosasto vastaa myös väestönsuojeluasioiden valmistelusta ja toimeenpanosta. Lääninhallituksissa on pelastustoimisto pelastustarkastajan alaisuudessa. Kuntatasolla on vastuuviranomaisena palolautakunta ja toimeenpanovoimana mm. palokunnat. Valtioneuvoston päätös vuodelta 1973 merkitsi muiden viranomaisten toiminnan kytkemistä yhteistyöhön jo normaaliajasta alkaen. Viranomaisten johtaman pelastuspalvelun rinnalla on käytettävissä vapaaehtoinen pelastuspalvelu, jonka jäsenet edustavat alan vapaaehtoisia järjestöjä.

Edellä kuvattu järjestely, jossa käytetään hyväksi erilaisissa onnettomuustilanteissa jo voimassaolevia organisaatioita ja voimavaroja, erityisesti palokuntaa, poliisia ja sairaankuljetusta, on osoittautunut oleisammaksi toimivaksi ja taloudelliseksi. Muissa maissa ei ole samaa järjestelmää, joskin ajatuksia siirtymisestä vastaavaan on pohdittu.

Järjestelmä on toiminut hyvin ja tyydyttänyt kansalaisten turvallisuustarpeita. Eräänä etuna on pidettävä myös sitä, että perusratkaisu poikkeusoloja varten on jo normaaliaikana olemassa ja sitä täydennetään kohottamalla väestönsuojeluvälittäjä poikkeusoloissa.

Turvallisuuspolitiikasta

Puolueettomuuden hyväksi tehdään työtä joka hetki omissa ja välttämättömän uskotavuuden ja luottamuksen ylläpitämiseksi. Ulkopoliittikan varaan ei voi rakentaa yksipuolisesti, vaan tasapainoinen puolueettomuuspolitiikka vaatii maanpuolustuksen osa-alueidenkin ylläpitoa ja kehittämistä.

Uhrauksia on siis tehtävä

myös väestönsuojelun hyväksi ja luotava siltäkin osin riittävä koulutuksellinen ja materiaallinen valmius. Teknistyvä maailmamme on helpottaakseen jokapäiväistä elämääme samalla saanut aikaan vaaratekijöitä, jotka tulee huomioida turvallisuusjärjestelyissämme. Keväisen ydinvoimalaonnettomuus herätti Suomessa laajan keskustelun väestönsuojelumme tilasta ja keskustelu jatkuu yhä.

Tshernobyl – opiksi ja ojennukseksi

Elämme ydinennergian maailmassa, halusimme tai emme. Keväiset kokemukset, niin lieviä kuin ne lopultakin olivatkin Suomessa, olivat tosia – eivät kuvitteellisia. Oleellista koko tapahtumassa oli se, että onnettomuus oli monessa suhteessa poikkeava aikaisemmasta kokemuksesta. Se oli yllätys ydinvoiman kannattajille ja mikseipä moniselkoisuudessaan myös sen vastustajille. Onnettomuutta pyrittiin mitä ilmeisimmin käyttämään myös hyväksi kansainvälisessä politiikassa ja Suomessa-kin on tämä jouduttu kokemaan

taloudellisina menetyksinä. Kansainvälinen yhteistyö ydinvoimalaonnettomuustapauksissa osoittautui lähes olemattomaksi ja niinpä sillä forumilla keskustelut ovat käynnissä toiminnan tehostamiseksi.

Meillä keskustelu ydinvoimasta on lainehtinut puolesta ja vastaan. Sen paras anti on siinä, että lähestytään tilannetta, jossa todetaan ydinvoiman käytön olevan myös yhteiskuntapoliittinen kysymys, ei enää yksinomaan asiantuntijakysymys.

Energiäkysymys hakee oloisamme ratkaisua. Erään käsityksen mukaan sitoutuminen ydinennergiaan on ympäristönsuojelun takia välttämätöntä, toiset haluavat tilalle vaihtoehtoisia ratkaisuja energiankäytön vähentämisestä aina tuuli- ja turvevoimaloita myöten. Säteily ei tunne maantieteellisiä rajoja – totuus on kuitenkin tässä keskustelussa unohtunut. Suomalaisen yhteiskunnan turvallisuus ei lisääntynyt oleellisesti, jos luovumme omasta ydinvoimastamme ja pidättäydymme ydinvoiman lisärakentamisesta. Turvallisuuksi ydinennergian maailmassa lisääntyy parantamalla ydinvoim-

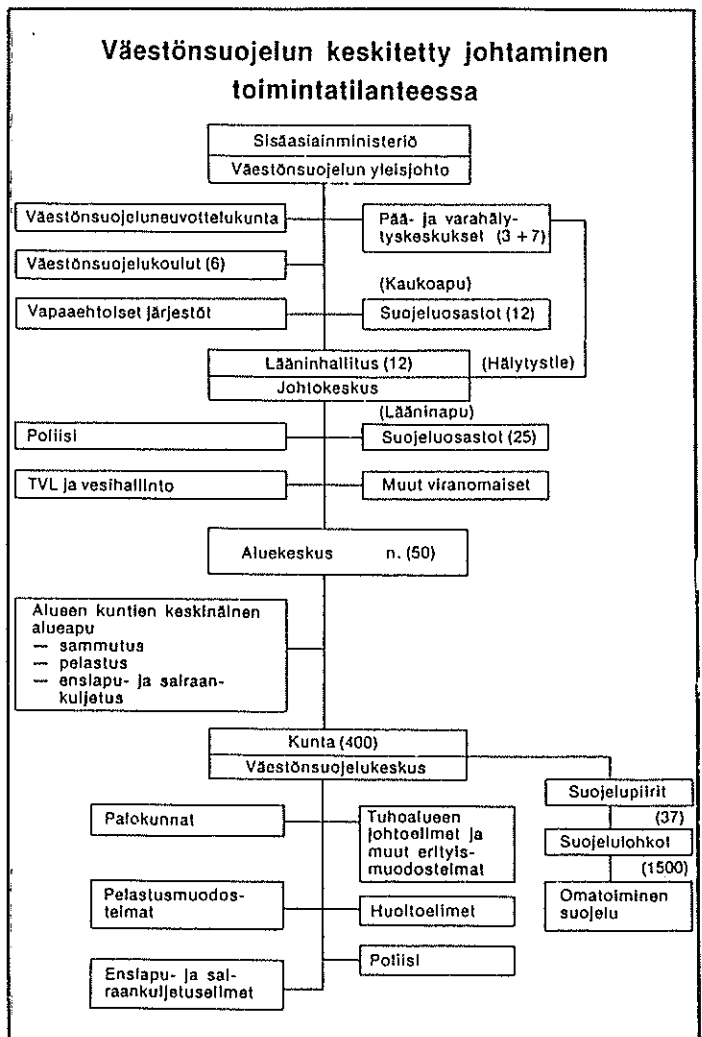

man käytön turvallisuutta ja toisaalta kehittämällä pelastuspalvelun ja väestönsuojelun toimintamahdollisuuksia.

Perusasennoitumisessamme turvallisuuteen on siis tapahtunut muutos. Ydinvoimat on nähtävä normaaliajan vaaroina, joiden ympäröimänä on kyettävä elämään. Ihmismielen erityisenä ominaisuutena on pyrkimys torjua ikävät asiat mielestä unohtamalla ne tietoisesti. Tämä ei ole kaikessa inhimillisyydessään kuitenkaan mikään ratkaisu.

Tiedon puute vaivaa

Säteily koetaan ihmisten mielessä tuntemattomana taustatekijänä, jota se sinänsä onkin huolimatta moninaisesta hyötykäytöstä. Keväinen kriisi syntyi lähinnä ihmisten mielissä, koska tiedotusvälineiden melko runsasta tietoaineistoa tapahtumasta ei kyetty hahmottamaan monesta eri syystä. Oleellista, vakuuttavaa ja luotettavaa tietoa ei löydetty ylenmääräisen tiedon seasta. Viranomaisista eivät välttämättä tunteneet ajan valtimon sykettä eivätkä aluksi tiedostaneet tilanteen pelottavuutta ihmisten ajatusmaailmassa.

Ydinvoimalaonnettomuus on tietenkin sensaatio, jonka uutiskynnys on matala. Uudella ja tuntemattomalla asialla on aina uutisarvoa, ja vastuullisten viranomaisten on puututtava asiaan osallistumalla tiedotukseen. Näin tapahtuikin, mutta vasta kiusallisen viiveen jälkeen.

Teknologiasta voi tulla ihmisestä vieraantunut voima ja pahimmassa tapauksessa elämme teknologian ehdoilla. Selviytyminen tästä edellyttää tiedon jakamista ja koulutusta yhteiskunnan vaaratekijöiden varalta. Väestönsuojelukoulutuksen tehostaminen on eräs tie turvallisuuden lisäämiseksi. Koululaitoksellamme on tässä työssä myös merkittävä osuus. Kaikki toiminta pohjautuu tietoon ja aikaisempaan kokemukseen, joka on saavutettavissa koulutuksen ja valistuksen myötä. Tiedollisen perustan luominen on siis välttämätöntä, jotta ymmärrettäisiin, mistä todella on kysymys suojauduttaessa – vaikkapa säteilystä.

Valmiutemme huhti-toukokuussa

Suomen säteilynturvontajärjestelmä osoittautui toimivaksi erinäisistä puutteistaan huolimatta ja edustaa monipuolisuudessaan hyvää kansainvälistä tasoa. Pelastuspalvelun käytössä olevat mittarit olivat liian järeitä mitta-asteikoltaan lievässä säteilytilanteessa. Tiedotusta haittasi tältä osin myös mittayksiköiden sekalaisuus, joka puolestaan aiheutti lukuisia virheitä.

Joka tapauksessa syntyi selkeä käsitys, mikä on säteilyn voimakkuus ja mitä radioaktiivisia aineita on maahamme kulkeutunut. Pitkäikäisin isotooppi cesium 137 esiintyy luonnossamme vielä pitkään ja sen vaikutusta elolliseen seurataan jatkuvasti. Säteilyturvakeskus on ansiokkaasti julkistanut joukon suosituksia, joita noudattamalla on mahdollista välttää ja rajoittaa kehon sisäistä altistumista. Verrattuna luonnon taustasäteilystä saatuun annokseen on Tshernobylin tuottama lisäannos vähäinen ja lieue ensimmäisenä onnettomuuden jälkeisenä vuonna noin 70 milliremiä, joka on siis kuudesosa vuotuisesta säteilymäärästä.

Eräs saaduista kokemuksista liittyy hallintoon. Tshernobylin tapaus osoitti jälleen, että hallinnon tulee toimia joustavammin tilanteen mukaisesti, ja vaatii siltä, kuten eduskunnan välityksymyskeskustelussa todettiin, älyä ja oivallusta odottamattomissa tilanteissa, ei ohjeisiin tuijottamista. Hallinnon ja vastuullisen ministeriön osuus rajoittui nyt tiedottamiseen, josta silti muodostui kompastuskivi. Radioaktiivisen laskeuman uhatessa, etenkin kun alkuhetkinä ei ole tietoa onnettomuuden vakavuudesta, ei voi olla kuin yksi ainoa ministeriö, joka vastaa tiedottamisesta, hälyttämisestä ja muista suojautumistoimenpiteistä. Vastuuta ei voi vaihtaa eikä rajata kesken uhkatilannetta. Ydinvoimalaonnettomuuden vakavuutta ei voi ennustaa, vaan suunnittelun ja toimenpiteiden pitää perustua pahimpaan mahdolliseen vaihtoehtoon.

Jos säteilyn voimakkuus olisi noussut suojautumista edellyttäväksi, mihin väestö olisi suojautunut, kuinka nopeasti väestönsuojelussa olisi saavutettu täysi toimintavalmius, ovat aiheellisia jatkokysymyksiä. Eräin paikoin järjestelyt ovat tyydyttävällä tasolla ja tämä pätee suurimpien kaupunkiemme kohdalla, joissa on tehty suunnitelmallista työtä

rakentamalla väestönsuojia, hankkimalla materiaalia ja kouluttamalla henkilöstöä.

Maaseudun asukkaat ovat huolestuttavassa tilanteessa. Valvonta-alueen kunnissa ei ole suojatiloja, vaan noin 2,5 miljoonaa ihmistä on vailla suojaa. Tämä on vakava puute, joka vaatii pikaista korjausta.

Väestönsuojelukoulutus perustuu vapaaehtoisuuteen, ja tämä on osasyynä siihen, että omatoimisen suojelun henkilövarauksessa ja koulutuksessa on vakavia puutteita. Väestön tietämättömyys on luku sinänsä ja heikentäisi oleellisesti väestön suojautumismahdollisuuksia vaaratilanteissa. Yleisen väestönsuojelun toimeenpanossa esiintyvät ongelmat ovat ilmeisesti minimaaliset verrattuna siihen ongelmakenttään, joka esiintyy omatoimisen suojelun alalla.

Tshernobylin tapauksessa perustuivat viranomaisten toimenpiteet palo- ja pelastustointa koskevaan lakiin, joka täydennettyä säteilynturvontaa koskevalla ohjeistolla onkin riittävä lievässä onnettomuustilanteessa. Täysvalmiuden saavuttaminen eli siirtyminen normaaliajan toiminnasta väestönsuojelun täysvalmiuteen vaatii aikaa useita vuorokausia ja omatoimi-

sen suojelun nykytilanne pidentää aikaa huolestuttavasti. Hietaasti etenevässä kriisissä ei ongelmia syntyne, mutta ydinvoimalaonnettomuustapauksessa mitoitaa pahimmassa tapauksessa tuntiluokkaa olevassa rytmisissä. Väestönsuojien tyhjentämisvaatimus 24 tunnissa voi jo osoittautua liian hitaaksi aika-vaatimukseksi.

Valmiuden tehostaminen ei ole pelkästään taloudellinen kysymys. Huolestuttavinta asiassa on asenteemme turvallisuuskykyä kohtaan. Arvostaessamme väestönsuojelutyötä nykyistä enemmän lähtee kehitys liikkeelle ja taloudellinen panostus ratkeaa samalla.

Väestönsuojelu on osa turvallisuuspolitiikan kokonaisuudesta ja se on sidoksissa kokonaisuuteen tavalla, jota emme ole aivan täysin tiedostaneet. Elämme nyt edelleenkin arviointivaihetta, miten väestönsuojeluumme tulee edelleen kehittää rakenteellisen suojelun, materiaalitilanteen ja koulutuksen osalta. Toinen ongelma normaalioloissa on koko tuleva energia- ja ydinvoimakysymys. Ensimmäisen ja toisen kysymyksen välillä tulee vallita tasapaino, muuten otamme riskejä, jotka eivät ole selitettävissä.

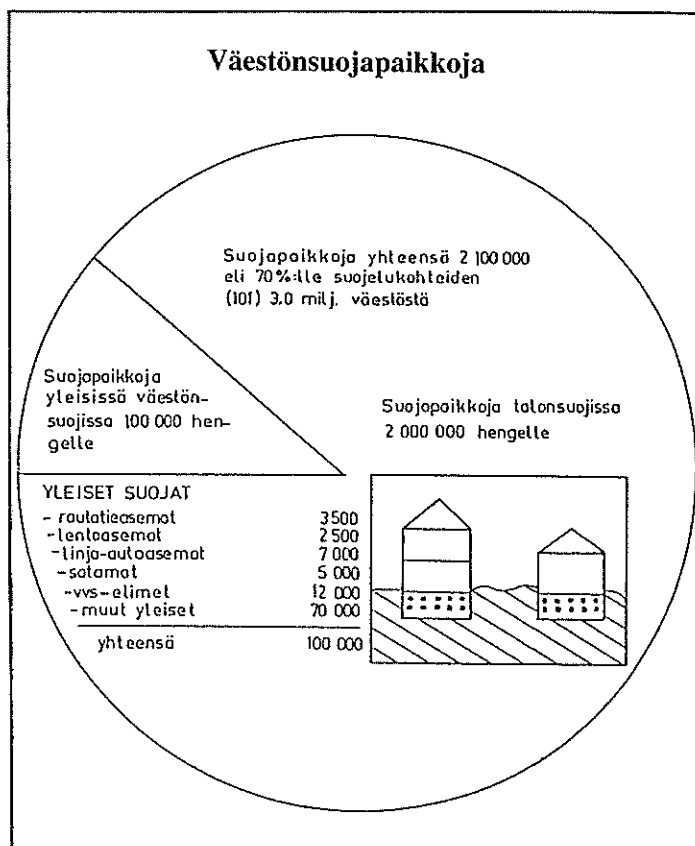

OY FORCIT AB

HANKO

SUOMEN UUTISET – LUKUUN OTETTAVA

TILAA

Puh. 90-790 299

SUOMENMAA

Keskustapuolueen pää-äänenkannattaja
Helsinki

– päivän politiikan tietopaketti –

ETELÄ-SUOMEN SANOMAT

– Maakunnan ykköslehti –

LAHTI

KAUHAJOEN KUNNALLISLEHTI

Puistotie 25 61800 Kauhajoki
Puh. 963-12 044

VEIKKA-NEULE OY

36600 Pälkäne
Puh. 936-2191

HOTEL INTER-CONTINENTAL

Puh. 90-441 331
Mannerheimintie 46
00260 Helsinki 26

STOP MOTEL KY

Tarkalleen Porin ja Vaasan puolivälissä pikatie 8 varrella
Viihtyisät huoneet – Cafeteria 60 henkeä
– Viihtyisä ravintola A-oikeuksin
Tanssia – Kahvila – Sauna
LAPVÄÄRTTI, puh. 962-21421
Joustavaa palvelua eteläpohjalaisittain!

HYVÄ
KALUSTEKAUPPA!

A. MUSAKKA KY

TEHTAANTIE 10 KEURUU PUH. 20282

KANSALLIS-MEIJERI- OSUUSKUNTA

86800 Pyhäsalmi
puh. 984-40025

Suomen 3M Oy

Sinimäentie 6
02630 Espoo 63
Puh. 90-52521



ALPPITUKKU OY



Naaraharju Oy — Marksteel

Kuutamokatu 2 A-B
02210 Espoo 21
puh. 90-882 033

AUTOAMPPERI OY

Lautamiehentie 2
02770 ESPOO
Puh. 90-8058020

ED OY ELEKTRO- DIESEL OY

Puh. 5633011
Vanha Kaarelantie 28
01610 Vantaa

Hitsauskaasu-Hengitysilma-Nestekaasu-
ym. säillöt ja Palosammuttimet

- käyttötarkastus • huolto
- myynti ja vaihto • täyttö

PRESSOTEKNO Oy

Siuntio puh. 90-298 6229

Taloudellinen maanpuolustus

MIKA PURHONEN

Maanpuolustus ymmärretään usein pelkästään sotilaallisena toimintana. Maanpuolustuksen kokonaisuuteen kuuluvat valmistelut ja varautumiset myös muilla aloilla. Taloudellisen maanpuolustuksen tehtävänä on pyrkiä

Taloudellisen maanpuolustuksen tarve

Poikkeusoloihin varautumisen tarve perustuu kansantaloutemme rakenteelliseen häiriöherkkyyteen, joka on viime vuosikymmenien aikana voimakkaasti lisääntynyt. Tähän kehitykseen ovat vaikuttaneet seuraavat ulkoiset ja sisäiset olosuhdetekijät:

- ★ kansainvälispoliittinen asema
- ★ kansainvälinen työnjako
- ★ kansantalouden pienuus
- ★ kansantalouden ulkomaanriippuvuus
 - primäärienergiasta
 - raaka-aineista ja tuotantotarvikkeista
 - teknologiasta ja know-how'sta
 - markkinoista
- ★ taloudellinen keskittyminen
- ★ tuotannon eriytyminen ja erikoistuminen
- ★ infrastruktuurin keskittymisen ja monimutkaistuminen
- ★ - atk-järjestelmät
 - tietoliikenne
 - energian tuotanto ja jakelu
 - kuljetukset ja niitä tukevat varastointijärjestelmät
- ★ yritysten pääoman käytön tehostaminen
- ★ - varastojen minimointi
 - materiaalitointojen hajauttaminen

Nykyaikainen, riippuvuuskiltaan monimuotoinen kansantalous on paitsi häiriöherkempi, myös aiempaa monin verroin kompleksisempi kokonaisuus. Tämä on vaikeuttanut taloudellisen varautumisen suunnittelua. Enää ei pelkästään riitä se, että tuotannon materiaaliset edelly-

tykset on varmistettu, vaan samalla on pyrittävä turvaamaan määrättyjen elintärkeiden järjestelmien toimivuus.

Suomen kansantalouden koko, rakenne ja sijainti sekä kansainvälispoliittinen asema edellyttävät näin kansantalouden omia voimavaroja täydentäviä erityisiä toimenpiteitä taloudellisen turvallisuuden varmistamiseksi erilaisissa poikkeusoloissa.

Tämä muodostaakin peruslähdekohdan taloudelliselle varautumiselle, jolla ymmärretään valtiovallan ja elinkeinoelämän etukäteistoimenpiteitä taloudellisen turvallisuuden kehittämiseksi poikkeusolojen varalle. Taloudellisen varautumisen suunnitteluviranomaiseksi perustettiin 1955 puolustustaloudellinen suunnittelukunta (PTS), jonka asema vakiinutettiin sittemmin omalla lainsäädännöllä (L 238/60; 609/83). Lainsäädäntö antaa hyvät lähtökohdat taloudelliselle valmiussuunnittelulle, jolle on leimallista kiinteä yhteistoiminta valtiovallan ja elinkeinoelämän välillä. Ratkaisumallia perusteltiin toisesta maailmansodasta saaduilla kokemuksilla. Myös PTS:n edeltäjän, taloudellisen puolustusneuvoston (1929-1939), toiminta oli perustunut olennaisesti samoihin lähtökohtiin.

Taloudellisen maanpuolustuksen perusteet

PTS:n tehtäväksi laki määrittelee sellaiset selvittely-, suunnittelu- ja järjestelytehtävät, jotka ovat tarpeen väestön toimeentulon, välttämättömän talouselämän sekä maan taloudellisen puolustusvalmiuden turvaamiseksi sodan vaaran, sodan tai vaikutuksiltaan niihin rinnas-

turvaamaan kansantaloutemme toimivuus kaikissa olosuhteissa. Näistä valmisteluista kertoo Puolustustaloudellisen suunnittelukeskuksen suunnittelujohtaja Mika Purhonen.

tettavien tapahtumien aiheuttamien poikkeuksellisten häiriötilojen varalta.

Tietyt yleisperiaatteet ovat vakiinnuttaneet asemansa taloudellisen varautumisen suunnittelussa. PTS:n toiminnassa tulevat näkyviin selkeästi seuraavat periaatteet:

- ★ taloudellisen varautumisen toimenpiteet keskitetään olennaisimpaan ja ne täydentävät kansantalouden perusvoimavaroja
- ★ toiminta perustuu olemassa olevaan lainsäädäntöön ja yhteiskunnan nykyisiin rakenteisiin
- ★ suunnittelu nivelletään joustavasti talouselämän lainalaisuuksiin ja luontaisiin riippuvuuksiin
- ★ viranomaiset huolehtivat tehtävistään ja toiminnastaan sekä normaali- että poikkeusoloissa

★ poikkeusoloissa pyritään toimimaan mahdollisimman vähäisin hallinnollisin muutoksin ja uusien järjestelyin

★ suunnittelutoiminta on hajautettu ja perustuu elinkeinoelämän omaehtoiseen ja itseohjautuvaan osallistumiseen.

Koska valtiovallan ja elinkeinoelämän materiaalisien varautumisen toimenpiteet ovat aina talouden perusresursseihin nähden marginaaliset, täytyy ne keskittää kaikkein kriittisimpiin kohteisiin, jolloin niillä saattaa olla olennainen kriisin haittoja lieventävä merkitys. Tästä seuraa, että voimavarat kohdennetaan siten, että tietyt perustoiminnot voidaan turvata kaikissa olosuhteissa. Tuotanto ja kulu- tus on varauduttava ohjaamaan sellaiselle tasolle, että ankaran kriisin olosuhteissa voidaan turvata väestön perustoimeentulo

ja tyydyttää maanpuolustuksen vähimmäistarpeet. Tästä on tullut suunnittelun keskeisimpään kriteeriin: perustoimintojen materiaalistien edellytysten turvaamiseen, joka on voimavarojen käytön lähtökohtana kaiken asieisissa kriiseissä.

Perushuollon turvaaminen ei tarkoita sitä, että kaikkien alojen toiminta pidetään tietyllä minimitasolla, vaan tietyillä väestön perustoimeentulon ja maanpuolustuksen kannalta kriittisillä toiminta-alueilla. Näitä ovat:

- ★ elintarvikehuolto
- ★ vaatetushuolto
- ★ asuminen ja yhdyskuntapalvelut
- ★ terveydenhuolto
- ★ maanpuolustuksen eri alat
- ★ julkinen hallinto ja rahatoimi
- ★ tiedotus ja viestintä
- ★ kuljetukset
- ★ energiahuolto
- ★ vientituotanto ja ulkomaankauppa.

Toinen keskeinen valmiussuunnittelun kriteeri on kriisityyppi, jonka varalle toimenpiteitä suunnitellaan. Taloudellisessa varautumisessa suunnittelu ja olemassa oleva lainsäädäntö perustuvat selkeästi kahteen kriisityyppiin. Tavoitteena on valmius ohjata ja järjestää eri alojen tuotanto ja niiden edellytykset siten, että

a) toiminta voidaan turvata taloudellisessa kriisissä (n. 4-6 kk kestäväksi ulkomaankaupan häiriössä)

b) tietty perushuoltotaso voidaan ylläpitää totaalisen tuontisulun olosuhteissa (vähintään 12 kk:n ajan).

Taloudellisen maanpuolustuksen organisaatio

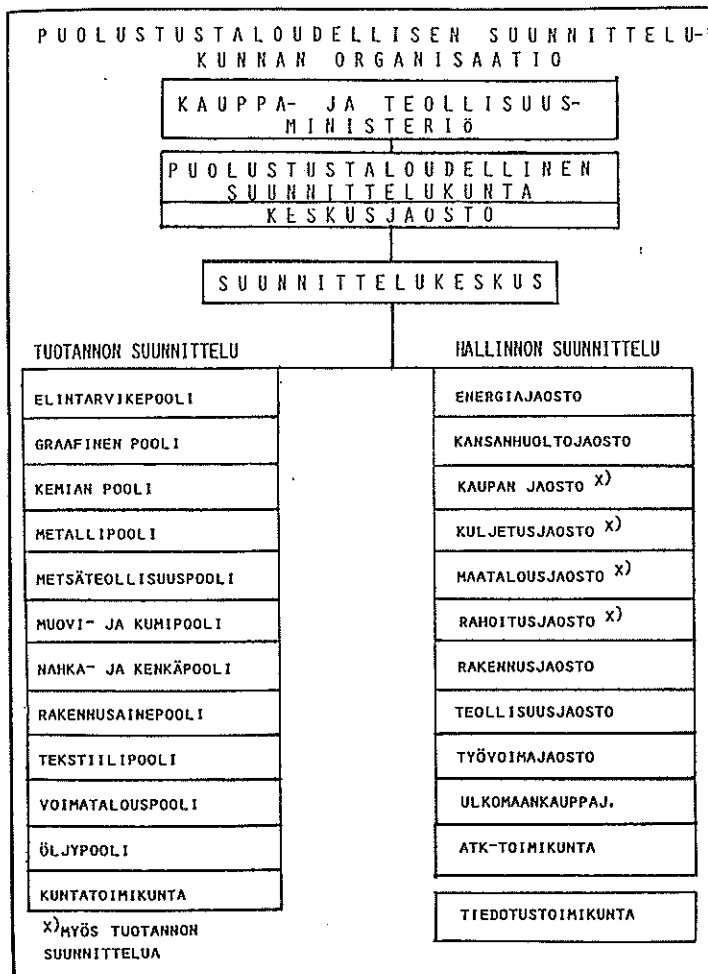

PTS:n organisaation luonteessa ja rakenteessa heijastuvat yleisesti vakiintuneet suunnitteluperusteet. Hallinnon ja tuotannon funktioiden suunnittelu on jaettu erillisille suunnitteluelimille. Hallinnonaloittain toimivat jaostot suunnittelevat niitä viranomaistoimenpiteitä, joilla poikkeusolojen voimavarat ja tuotanto ohjataan tarkoituksenmukaisesti perustarpeiden tyydyttämiseksi. **Teollisuuspoolit** suunnittelevat omaehtoisesti ja itseohjautuvasti perustoimintojen tarvitsemää poikkeusolojen tuotantoa sekä sen vaatimia toimialakohtaisia erityisjärjestelyjä. Poolit ovat toimialoittain järjestyneitä yritysten ja viranomaisten yhteistoiminta-elimä poikkeusolojen tuotannollista toimintaa varten. Myös eräissä jaostoissa tapahtuu tuotannon suunnittelua. Suunnittelukeskus hoitaa koordinointi- ja sihteeristötehtäviensä lisäksi suunnittelu- menetelmien kehittämistä, laajempia projekteja ja voimavara- suunnittelua erityisesti varmuus- varastoinnin ja materiaalihallinnon osalta.

Suunnittelukunta ja sen keskusjaosto ohjaavat koko järjestelmää ja tekevät jaostoissa ja pooleissa valmistettuja esityksiä suoraan niille ministeriöille, joi-

den hallinnonalaan asia kuuluu. Suunnittelukunta on edustava, kaikkien keskeisten talouselämän sidosryhmien sekä valtionhallinnon edustajista kokoonpantu valtionkomitea, jonka valtioneuvosto määrää neljäksi vuodeksi kerrallaan. PTS:ssa laadittujen ja ministeriöiden hyväksymien suunnitelmien pohjalta varaudutaan hallinnonaloittain poikkeusolojen talouden vaatimiin viranomaistoimintoihin.

Taloudellisen valmiussuunnittelun tavoitealueet

Materiaalisen valmiuden toimenpiteillä pyritään luomaan ja ylläpitämään edellytykset perustoimintojen aineellisten tarpeiden turvaamiselle. Materiaalisen valmiuden tavoitealue PTS:n suunnittelussa käsittää kriittisten raaka-aineiden, tuotantotarvikkeiden, varaosien ja komponenttien varastoinnin. Yleistavoitteena on kriittisten materiaalien identifiointi ja priorisointi sekä tältä pohjalta tapahtuva tavoitteiden yhteensovittaminen ja varastojen kehittäminen. Materiaalista valmiutta mitataan mm. varastojen riittävyydellä normaalikulutukseen

suhteutettuna. Materiaalisen valmiuden rinnalla käytetään usein termiä materiaallinen huoltovarmuus.

Poikkeusolojen hallinnollisen valmiuden kehittäminen luo perustan materiaalien voimavarojen tarkoituksenmukaiselle käytölle ja sitä kautta kriisien haittavaikutusten lieventämiselle. Hallinnollisin järjestelyin ja suunnitelmin tuotanto ja kulutus varaudutaan ohjaamaan sellaiselle tasolle, että se vastaa kulloinkin käytettävissä olevia voimavaroja ja turvaa väestön ja maanpuolustuksen vähimmäistarpeet kaikissa olosuhteissa. Hallinnollisen valmiuden kriteeriksi muodostuu valmius soveltaa keskeisiä valtuuslakeja sekä muita lakeja tarkoituksenmukaisesti erilaisissa niiden soveltamisedellytykset täyttävissä kriisitilanteissa. Tätä valmiutta poikkeusolojen talouden kannalta kehittävät jaostot.

Tuotannollisen toiminnan jatkuvuuden varmistaminen edellyttää paitsi materiaalien voimavarojen turvaamista ja viranomaisten luomia toimintapuitteita, myös määrättyä tuotannollista valmiutta. Tuotannollinen valmius on luonteeltaan organisaatorista toimintavalmiutta, jolla pyritään lisäämään yritysten tuotannon ja toimintaedellytysten sopeutumiskykyä poikkeusolojen varalle.

Poolit valvovat ja ohjaavat oman toimialansa tuotannollisen valmiuden kehittämistä. Poolien valmiussuunnittelu käsittää perushuoltotuotannon suunnittelua, vaihtoehtoisten tuotantotapojen ja toimintamuotojen kartoittamista, välttämättömien tukitoimintojen varmistamista, tarpeellisten työvoima- ja kapasiteettivarausten hoitamista, tärkeiden toimipaikkojen priorisointia sekä kriittisten tuotantopanosten identifiointia.

Keinovalikoima ja lähiajan tavoitteet

Keinot, joilla poikkeusolojen tuotanto ja sen voimavarat pyritään turvaamaan väestön toimeentulon ja maanpuolustuksen kannalta tärkeiden perustarpeiden tyydyttämiseksi, jaetaan seuraaviin osatekijöihin:

- talouden sopeutuminen
- tuotannon ohjaus ja sääntely
- kulutuksen säännöstely
- korvaava tuotanto sekä
- varmuusvarastointi

- infrastruktuurin toiminnan turvaaminen.

Talouselämän sopeutumiskyky on kuitenkin materiaallisen huoltovarmuuden turvaamisessa. Kun teollisuuden ja teknisen tukkukaupan vaihto-omaisuuden arvo on noin 70 mrd markkaa, on selvää, että materiaalliset varautumistoimenpiteet voivat olla tästä vain vähäinen osa.

Taloudellinen omavaraisuus on tärkeä kansallista turvallisuutta lisäävä tekijä. Omavaraisuuspyrkimykset ovatkin tulleet näkyviin talous- ja teollisuuspoliittisissa toiminnoissa sekä valtion investoinneissa perusteellisuuden eri aloille.

Hallinnollisen valmiuden toimenpiteillä pyritään varmistamaan julkishallinnon toimintavalmius poikkeusolojen taloudellisiin ohjaus-, sääntely- ja säännöstelytehtäviin.

Korvaavan tuotannon järjestelyt käsittävät korvaavat raaka-aineet, korvaavat tuotteet sekä vaihtoehtoiset tuotantomenetelmät ja -tekniikat. Korvaavalla tuotannolla tulee olemaan nimenaan pitkäaikaisissa kriiseissä huomattava merkitys. Korvaavalla tuotannolla on mahdollisuuksia lähes kaikilla aloilla ja merkittäviä tuloksia on jo nähtävissä mm. metallien perusteellisuudessa, konepajateollisuudessa, tekstiili- ja pakkaus-teollisuudessa kemianteollisuudessa ja jopa lääketieteellisuudessa.

Varastot ovat luonteeltaan kaupallisia tai erilaisia varmuusvarastoja. Kilpailun kiristytessä yritykset pyrkivät normaaliolosuhteissa minimoimaan kaupalliset varastonsa. Teollisuuden keskimääräisten varastojen riittävyys, joka on kymmenen viime vuoden aikana alentunut noin 1 kuukauden tuotantoa vastaavalla määrällä, riittää tällä hetkellä noin 3 kuukauden tarpeeseen. Näistä keskimääräisistä arvoista on suuria poikkeamia molempiin suuntiin. Huoltovarmuuden parantamiseksi onkin valtiovallan toimesta kehitetty varmuusvarastojärjestelmä, joka koostuu neljästä eri varmuusvarastointimuodosta: valtion varmuusvarastoista, turvarvarastoista, velvoitevarastoista ja valmiusvarastoista.

Valtion varmuusvarastoinnissa ovat keskeisellä sijalla olleet nestemäisten polttoaineiden, eräiden teollisuuden kriittisten raaka-aineiden sekä viljan varastointi. Valtion varmuusvaras-

TALouden KOMPLEKSISUUS

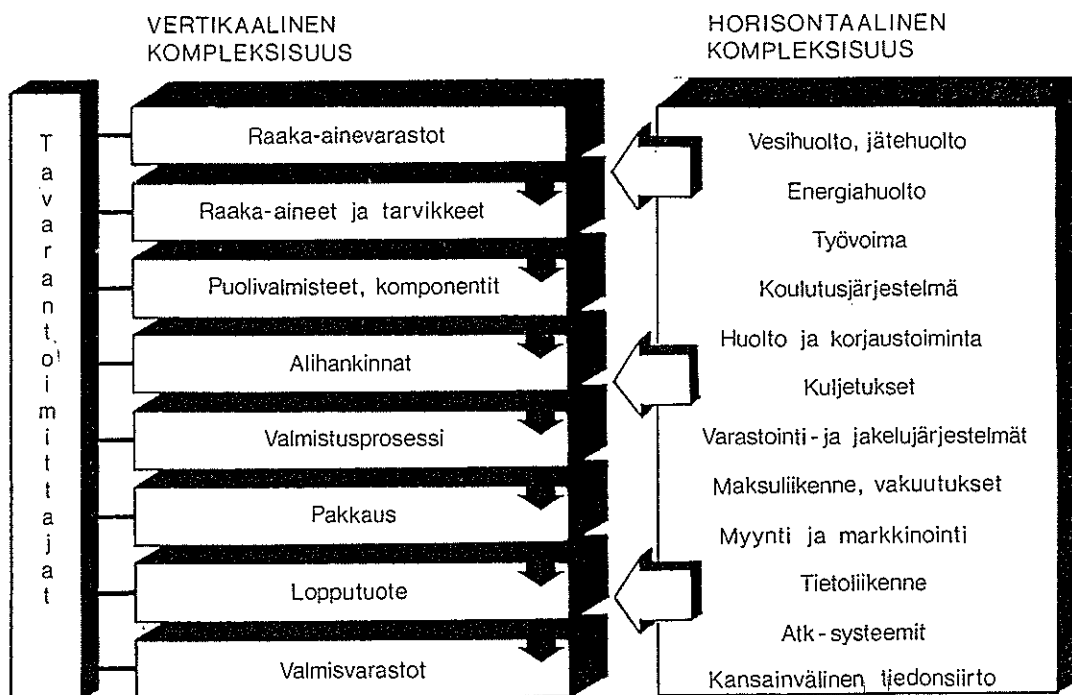

tot on tarkoitettu turvaamaan väestön toimeentulolle ja elinkeinoelämälle sekä maan huoltovarmuudelle välttämättömien raaka-aineiden ja tuotteiden saantia esimerkiksi ulkomaankaupan sulkutilanteen varalta. Viime vuosina varastojen tavaravaliokimia on tarkistettu ja pyritty monipuolistamaan muuttuvia raaka-ainetarpeita vastaviksi.

Turvavarastoilla tarkoitetaan yritysten ja valtiovallan välisiin määräaikaisiin sopimuksiin perustuvaa varastointia, jonka

kohteena ovat yritysten tuotantotoiminnan ylläpitämisen kannalta keskeiset tuontiraaka-aineet, tarvikkeet ja komponentit. Valtioneuvosto vahvistaa vuosittain järjestelmän piiriin kuuluvat tavat sisältävän turvavarastointiohjelman. Yritykset omistavat turvavarastot ja vastaavat niiden hankinta- ja ylläpitokustannuksista. Valtio osallistuu yrityksille turvavarastoinnista aiheutuviin kustannuksiin myöntämällä turvavarastohankintoihin otettaville lainoille korkotukea ja eräissä tapauksis-

sa varastointiavustusta tulo- ja menoarvion rajoissa.

Velvoitevarastoilla tarkoitetaan maahantuoajalle, valmistajalle tai käyttäjille asetettua velvoitetta ylläpitää kustannuksellaan raaka-aineiden tai tuotteiden varastoja vuosittain vahvistettavat määrät. Velvoitevarastoinnin avulla varaudutaan vastaavanlaisiin saantihäiriöihin kuin valtion varmuusvarastoinnilla. Nykyinen velvoitevarastointi tähtää tuontipolttoaineiden saannin sekä lääkehuollon turvaamiseen.

Valmiusvarastoilla tarkoitetaan valtion virastojen ja laitosten poikkeusolojen kannalta tärkeiden raaka-aineiden ja tuotteiden varastoja, joiden hankinnasta ja hoidosta asianomaiset virastot ja laitokset vastaavat niille myönnettyjen budjettivarojen puitteissa. Valmiusvarastoinnilla ei ole yhtenäisiä sää-döspuitteita.

Suomen kansantalous on varsin hyvin varautunut poikkeusoloihin elintarvike- ja energiahuollossa. Monien raaka-aineiden ja tuotantotarvikkeiden huoltovarmuutta sen sijaan pitäisi parantaa. Materiaalipulaan varautumista olisi syytä tehostaa erityisesti yrityksissä. PTS tulee jatkossa panostamaan erittäin voimakkaasti turvavarastointijärjestelmän edistämiseen ja talouselämän huoltovarmuuden kohottamiseen sen avulla.

Nykyaikaiselle talouselämälle on myös luonteenomaista erilaisista sisäisistä riippuvuuksista johtuva monimutkaisuus, kompleksisuus, joka on lisääntynyt sekä tuotannossa että yhteiskunnan infrastruktuurissa. Samalla on yhteiskunnan häiriöherkkyyden kasvanut.

Talouselämä on täysin riippuvainen yhä monimutkaisempien perusrakenteiden toimivuudesta. Monet näistä ovat puolestaan lähes täysin riippuvaisia tietotekniikasta, etenkin atk- ja tietoliikennejärjestelmistä. Yhteiskunnan kannalta keskeisiä, mutta varsin haavoittuvia järjestelmiä ovat erityisesti sähkön tuotanto ja jakelu, tietoliikenne, maksu- ja rahaliikenne sekä kaupan jakelujärjestelmät. Tuotantojärjestelmä ja sitä palveleva infrastruktuuri muodostavat vaikeasti hallittavan kokonaisuuden. Tällaisessa ketjussa yhdenkin lenkin heikentyminen tai katkeaminen vaarantaa vakavalla tavalla yhteiskunnan kannalta oleelliset toiminnot. Taloudellisen varautumisen kannalta monimutkaiset järjestelmät ovat erittäin vaikeasti hallittavia ja turvattavia kokonaisuuksia.

Taloudellisessa valmiussuunnittelussa meidän olisikin ehdottomasti kiinnitettävä enemmän huomiota tuotantoa ja hallintoa palvelevien rakenteiden toimintaan. Elinkeinoelämän tuotannon valmius ja materiaalien riittävyys eivät vielä takaa sitä, että itse tuotantojärjestelmä toimii häiriöttömästi poikkeusoloissa.

VARMUUSVARASTOINTIJÄRJESTELMÄT

Järjestelmä	Peruste	Tarkoitus	Tuotteet
1. VALTION VARMUUSVARASTOT	L 531/58 487/80 1036/80	Väestön toimeentulon ja elinkeinoelämän turvaaminen sulkutilanteen varalta	Polttonesteet Puuvilla, villa Seosmetallit, kemikaalit Vilja
2. TURVA VARASTOT	L970/82 TMAE Sopimus	Tuotantotoiminnan ylläpito ulkomaankaupan häiriössä	Kriittiset materiaalit (yritykset)
3. VELVOITEVARASTOT	L 303/83 402/84	Väestön toimeentulon turvaaminen sulkutilan varalta	Tuontipolttoaineet Lääkkeet, lääkeaineet ja -valmisteet
4. VALMIUS VARASTOT	—	Valtion laitosten toiminnan turvaaminen	Käyttömateriaalit

MONIKKO-TALO
SUUNNITELLAAN
RAKENNUSPAIKAN
VAATIMUSTEN JA
PERHEEN
TOIVEIDEN MUKAAN



Monikko-rakentaja saa alusta alkaen tuekseen joukon rakentamisen ammattilaisia, jotka hoitavat käytännön rutiinit ja takaavat sen, että talosta tulee rakennuspaikan vaatimusten ja asukkaiden toiveiden mukainen.

Monikko-rakentaja voi lisäksi saada ylimääräistä lainaa jopa 70.000 mk tai rahoituksen koko talopakettille.

Ota yhteyttä Veitsiluodon Talotehtaan aluepäällikköön, niin alkaa tapahtua.

Veitsiluodon Talotehtaan aluepäälliköt:

Lapin ja Oulun alue: Esko Ränä puh. (981) 223 457; Länsi-Suomen alue: Jari Kalliomaa puh. (964) 145 747; Keski-Suomen alue: Tapio Valpio puh. (941) 218 218; Tammermaan alue: Hannu Kosonen puh. (931) 559 970; Itä-Suomen alue: Antero Kerman puh. (971) 123 103; Uudenmaan alue: Markku Vihavainen puh. (90) 140 200; Kaakkois-Suomen alue: Kai Rauhamäki puh. (951) 45 500.

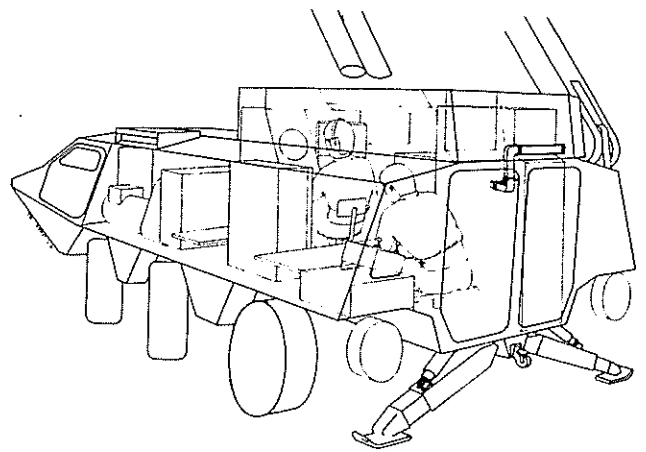

"ELEKTRONIIKKA JA
JÄRJESTELMÄVARUSTELUA
PUOLUSTUSVOIMILLE
NUMMI-PUSULASTA"



03870 Hyönölä

Puh. (913) 66562 telex 122680 Jan SF



josta löytyy kyllä muutakin

**Tammerkosken
Korva**

Laukontori 1, Kehäsaari
☎ 931-112 696

ma-pe 11-24, la 11-19
(+tilauksesta)

TERVETULOA

A-OIKEUDET

NYT
Tectyl 900
aseöljy
ASEEN KAIKKIIN
METALLIOSIIN

Tectyl 900 on erityisesti suunniteltu aseöljyksi. Se on ohut ja kylmänkestävä. Se voitelee, puhdistaa, poistaa liijyn ja suojaa ruosteelta. Hoida asettasi Tectyl 900:lla niin takaamme sinulle napakymptä radalla ja metsällä — sikäli kun se aseennunosta riippuu.

PIIPPUUN

Kätevän suuttimen avulla suuntaat suihkeen tehokkaasti sinne minne se kuuluukin; aseennpiippuun ja rihloihin. Aseöljyä ei tarvitse poistaa, kun ase otetaan käyttöön.

LUKKO- JA LAUKAISUKONEISTOON

Hienojakoinen suihke varmistaa, ettei pieninkään kolonen jää öljymättä.

MAAHANTUOJA:
OY VALVOLINE OIL AB

Myyrmäentie 2 C 43
01600 Vantaa
Puh. 90-566 44 66

MYynti:
Alan liikkeet



RAHA-AUTOMAATTIYHDISTYS
MARIANKATU 9 00170 HELSINKI 17 PUH. 17 381

Naisen mahdollisuudet maanpuolustuksessa

LEENA LÖYTTYNIEMI

Kun Lotta-Svärd – järjestö välirauhansopimuksen tulkinnan mukaan vuonna 1944 lakkautettiin, kuului järjestöön yli 220 000 maanpuolustuskoulutuksen saanutta naista. Sodan jälkeen puhuminen naisten osallistumisesta maanpuolustukseen on ollut tabu ja vielä nytkin, runsaan 40 vuoden päästä, naisten maanpuolustukseen otetaan kantaa enemmän tunteen kuin järjen varassa.

Naisten mahdollisuuksia osallistua maanpuolustukseen voi tarkastella tiedonsaannin ja toimintamahdollisuuksien kannalta. Maanpuolustustiedotuksen suunnittelukunta (MTS) on tutkinut kansalaisten tietoja ja mielipiteitä turvallisuuspolitiikasta. Turvallisuuspolitiikkaan kuuluvasta ulkopoliitikasta naisten ja miesten tiedot eivät kovin paljon eroa toisistaan. Mutta naisten tiedot maanpuolustuksesta ovat selvästi miesten tietoja vähäisemmät. Tietämyksen eroa kuvannee hyvin se, että vain vajaa viidennes (19%) naisista tietää, että puolustusvoimien ylipäällikkö on tasavallan presidentti. Miehistä tämän tiesi sentään yli puolet (53%).

Naisilta puuttuvat perustiedot

Varusmiespalvelun aikana miehille tulevat selväksi peruskäsitteet, joiden varassa on helppo lisätä maanpuolustukseen liittyvää tietoa mm. kirjoista ja joukkoviestimien avulla. Naisilta puuttuvat perustiedot ja sentähden tiedon hankkimisen kynnyks on niin korkea, että vain harvat sen ylittävät. Suomessa naisten maanpuolustustiedon hankkiminen on jätetty paljolti naisten oman aktiivisuuden varaan.

Kuvaavaa on, että MTS:n tutkimuksessa turvallisuuspoliittisen tiedon tarjontaa koskeneeseen kysymykseen naiset eivät

osanneet sanoa, onko po. tietoa tarjolla liikaa, sopivasti vai liian vähän.

Suomessa naiset ovat hyvin koulutettuja. Yli puolet lukioiden ja korkeakoulujen opiskelijoista on naisia. Naiset ovat lisäksi osuuttaan myös poliittisina päättäjinä. Vuonna 1983 valittiin eduskuntaan 61 naista eli 30,5 % kansanedustajista. Mikäli naiset haluavat osoittaa olevansa yhteiskunnallisesti valveutuneita, eivät he voi sulkea tietopiirinsä ulkopuolelle yhtä yhteiskuntamme virallista instituutiota, puolustusvoimia ja sen tuntemista.

Nykyaikana naiset joutuvat ottamaan kantaa asevarusteluun, ehdotuksiin ydinaseettomista vyöhykkeistä, rauhansäätöihin, aseriisuntaan, siviilipalveluun, puolustusmäärärahojen suuruuteen jne. Jos meillä ei ole tietoa esim. kansainvälisistä sitoumuksista, ei edes YYA-sopimuksesta ja sen velvoitteista, olemme helposti manipulotavissa ja teemme päätöksemme tunteen varassa.

Naisten tietoja maanpuolustuksesta lisättävä

Keväällä 1986 valmistui Maanpuolustusopetuksen neuvottelukunnan asettaman työryhmän muistio. ”Millaisin toimenpitein turvallisuuspoliittista tietoa voitaisiin nykyistä tehokkaammin lisätä naisten keskuu-

nessa”: Työryhmä, jonka jäseninä oli kymmmenen valtakunnallisen maanpuolustuskurssin käynyttä naista, on kiittävästi kirjoittanut naisten asemaa turvallisuuspolitiikassa mm. lainsäädännön ja mietintöjen valossa, mutta jättänyt kiperimmän kysymyksen, naisten osuuden varsinaisissa maanpuolustustehtävissä, lähes käsittelemättä.

Naisilla on periaatteessa samat mahdollisuudet kuin miehillekin saada tietoa turvallisuuspolitiikan tärkeimmistä alueista, ulkopoliitikasta. Samoin naiset voivat perehtyä turvallisuuspolitiikan toisen osa-alueen, maanpuolustuksen, useihin lohkoihin kuten väestönsuojeluun, taloudelliseen maanpuolustukseen ja maanpuolustustiedotukseen sekä sosiaali- ja terveydenhuoltoon samalla tavoin kuin miehetkin. Sensijaan puolustusvoimia ja sen tehtäviä koskevan tiedon saanti on yleensä naisille vaikeaa.

Naiset ovat merkittäviä vaikuttajia erityisesti kodin piirissä ja koulussa. Työryhmä toteaa em. mietinnössä seuraavasti: ”Kasvatus on ollut perinteisesti naisten tehtävä. Miten kasvatus tulisi hoitaa niin, että rauhantahtoinen nuori haluaa suorittaa asevelvollisuuden? Tehtävä ei ole yksinkertainen, mutta silti sen käsittelyä on julkisessa

keskustelussa väistetty.” Jotta nuori saisi mahdollisimman monipuolista ja asiallista tietoa ajatustensa ja päätöstensä rakennusaineiksi, olisi erityisesti naisopettajien tietoja maanpuolustuksesta lisättävä.

Maanpuolustus tukee rauhanaatetta

Lehtien palstoilta on voinut lukea jopa opettajia kouluttavan laitoksen naispedagogin kirjoituksen, jossa vedotaan maanpuolustuskielteisillä rauhanaatteilla sellaisiin naisopettajiin, joilla ei ole ollut mahdollisuutta saada tietoa turvallisuuspolitiikastamme.

Turvallisuuspolitiikan tuntemuksen ja rauhankasvatuksen asettaminen vastakkain on erittäin epäviisasta. Vuonna 1986 tehdyn tiedustelun perusteella 90 % sekä miehistä että naisista pitää yleistä asevelvollisuutta kansalaisten turvallisuuden kannalta tarpeellisenä. Turvallisuuspolitiikka ja rauhankasvatus on nähtävä samansuuntaisena toimintana, sillä rauhankasvatus on tärkeä asia myös niille 90 prosentille kansalaisista, jotka pitävät asevelvollisuutta yhtenä tärkeänä turvallisuuden elementtinä.

Naisetkin siis tarvitsevat tietoa kansainvälisistä sitoumuksis-



Sodan aikana naisten panos oli korvaamaton

tamme, puolustusvoimien tehtävistä, rakenteesta, toiminnasta jne. Tämän tiedon lisäämisessä on opettajankoulutuslaitoksilla, opettajien täydennyskoulutuksella ja erityisesti naistenlehdillä erityinen vastuu.

Puolustusvoimien taholla suhtaudutaan myönteisesti tiedon välittämiseen ja puolustusvoimien lisäksi MTS, Suomen Väestönsuojelujärjestö ja Kadettikunta ovat tuottaneet materiaalia opetuksen ja tiedotuksen käyttöön.

Reserviläisjärjestöjen naistomikunnat sekä useat naisjärjestöt ovat viime vuosina aktivoituneet ja järjestäneet jäsenilleen maanpuolustusseminaareja. Tähän toimintaan on varmasti vaikuttanut myönteisesti se, että valtakunnallisen tai alueellisen maanpuolustuskurssin käyneiden naisten määrä on vähitellen lisääntynyt. On välttämätöntä, että naisten osuutta maanpuolustuskursseilla lisätään, jotta naisten aktiivisuus turvallisuuspolitiikkaa kohtaan säilyisi jopa lisääntyisi.

Käytännön toimintaan vähän mahdollisuuksia

Naisten mahdollisuudet osallistua konkreettisesti maanpuolustustehtäviin ovat jokseenkin vähäiset. Puolustusvoimissa palvelee tällä hetkellä n. 12 000 siviilihenkilöä, joista noin puolet on naisia. Suurin osa naisista on keittiö, terveydenhoito-, kiinteistöhoito- ja toimistotehtävissä. Valitettavasti edelleen monet korkeamman tason virat edellyttävät sotilaskoulutusta ja ovat näin naisten ulottumattomissa. – Puolustusvoimissa on myös virkapukuisia naisia ns. värvättäjiä noin 600. He toimivat mm. tutkamittaajina ja viestittäjinä.

Puolustusvoimien sosiaalista ja aatteellista toimintaa tukee naisten vapaaehtoinen maanpuolustusjärjestö, Sotilaskotiliitto, johon kuuluu 42 sotilaskotiyhdistystä. Yhdistykset, joissa on yhteensä noin 9000 jäsentä, pitävät yllä sotilaskoteja varusmiesten ja reserviläisten vapaaajan viihtyvyyden lisäämiseksi. Sotilaskotisisaret myös tukevat puolustusvoimia myönteisten maanpuolustusasenteiden synty-miseksi.

Sotilaskodit tarjoavat kahvilapalveluja, oleskelutilan vapaa-aikana sekä sotilaille että heidän omaisilleen. Sotilaskodeissa

on mm. kirjasto musiikkiosastoinen, sanoma- ja aikakauslehtiä luettavaksi, sisä- ja ulkokelejä sekä urheiluvälineitä asevelvoitusten käyttöön. Sotilaskotiyhdistykset järjestävät mm. ohjelmallisia iltoja, ostavat elokuva-, konsertti-, teatteri- ja urheilukilpailulippuja varusmiehille. Sotilaskotijärjestön palveluksessa on lähes 500 palkattua henkilöä (kodinhoitajia, leipureita, taloudenhoitajia), muut tekevät vapaaehtoista, palkatonta työtä. Tämä on yksi seikka, jonka vuoksi hinnat sotilaskodeissa ovat suhteellisen edulliset ja vielä jää rahaa ilmaiskahvituksiin ja erilaisiin edellä mainittuihin palveluihin. – Vuonna 1985 sotilaskotijärjestö käytti n. 5 miljoonaa markkaa varusmiesten viihtyvyyden lisäämiseen.

Sotilaskotisisaret saavat harastuksensa välityksellä tietoa turvallisuuspolitiikasta ja voivat konkreettisesti osallistua maanpuolustustyöhön. Tähän työhön pääsee mukaan jokainen 16 vuotta täyttänyt, vapaaehtoisesta maanpuolustustyöstä kiinnostunut nainen.

Väestönsuojelu on humanitaarista toimintaa, jota johtavat siviiliviranomaiset. Väestönsuojelu varautuu materiaalisin hankinnoin sekä väestöä kouluttamalla poikkeuksellisten olojen kuten suuronnettomuuden, sodanuhan tai aseellisen hyökkäyksen varalle. Väestönsuojelun merkitys on tällä hetkellä kirkahtanut erityisesti Tshernobylin ydinvoimalaonnettomuuden ja baasellilaisen lääketehaan tulipalon ympäristölle aiheuttamien vaarojen vuoksi. Väestönsuojelua ei siis tarvita vain sodan varalta, vaan erilaisten suorkatastrofien aiheuttamien vahinkojen rajoittamiseksi ja seurausten lieventämiseksi.

Normaaliaikana väestönsuojelun ylin johto ja valvonta kuuluvat sisäasiainministeriön pelastusosastolle. Lääneissä vastuu on lääninhallituksella ja kunnassa väestönsuojelun suunnittelusta ja toimeenpanosta huolehtii väestönsuojelulautakunta.

Väestönsuojelulautakunnan jäsenenä voi olla nainen yhtä hyvin kuin mieskin Toimipaikkansa ja koulutuksensa perusteella naiset voivat toimia väestönsuojelutehtävissä. Erityisesti oma-toimiseen suojeluun, jota varten 200–500 henkeä käsittävistä alueista muodostetaan suojeluyksiköitä, tarvitaan naisia suojelujohtajiksi. Väestönsuojelulaki ei

tee eroa miesten ja naisten välillä, joten naisten mahdollisuudet tällä maanpuolustuksen loholla ovat erinomaiset. Valtioneuvoston päätöksessä vuodelta 1973 sanotaan, että "naisten osallistumista väestönsuojelutehtäviin pyritään lisäämään ja käyttämään vapaaehtoista kansalaistoimintaa tehokkaasti hyväksi".

Suomen Väestönsuojelujärjestön alaiset väestönsuojeluyhdistykset, joita on eri puolilla Suomea, ovat vapaaehtoisia kansalaisjärjestöjä ja ottavat varmasti mielellään vastaan myös naisjäseniä.

Naisille sopivia tehtäviä

Naisten mahdollisuudet käytännön maanpuolustustehtäviin ovat siis melko vähäiset. Kuitenkin naisille olisi paljonkin töitä puolustusvoimien piirissä. Naisten mahdollisuuksia kuvaa esim. toiminta ilmavoimien tehtävissä. Ilmavoimissa palvelee nyt n. 700 naista osallistuen il-mavalvontaan (tutkamittaajat, il-mavalvontatasohenkilöt, sektori-valvojat, säämittaajat), hallintoon (insinöörit, ekonomit, toimistosihteerit, kielenkääntäjät, kirjastonhoitajat, atk-henkilöt, toimistoapulaiset, kanslistit), huoltoon (lääkintä-, elintarvike-, vaatetus-, varustehuolto-, siivoushenkilöstö) ja viestiliikenteeseen. Näihin tehtäviin naiset sopivat huolellisuutensa ja tarkkaavaisuutensa vuoksi erittäin hyvin ja pystyisivät toimimaan kriisi-aikanakin, jos heille voitaisiin antaa il-mavalvontakoulutusta. Koulutus sisältäisi mm. turvallisuuspolitiikkaa ja puolustusvoimien tuntemusta, joukoissa elämisen opettelua, liikkumista maastossa ja oman yksikön perusteellista tuntemusta sekä laitteiden käytön opettelua.

Tällaisissa tehtävissä toimivat monet pohjoismaiset sisaremmet. Ruotsissa naiset voivat liittyä vapaaehtoisin maanpuolustusjärjestöihin, joiden asema ja velvollisuudet on asetuksin vahvistettu.

Järjestöjen jäsenet voivat sitoutua astumaan palvelukseen kriisitilanteessa. Sitoutuneet solmivat joko A- tai B-sopimuksen. A-sopimus tehdään joko sotilas- tai hallintoviranomaisen kanssa ja se velvoittaa ko. henkilön peruskoulutuksen jälkeen palvelemaan valmius- ja sotatilassa kuten miespuoliset asevelvolliset. Sopimukset tehdään neljäksi vuodeksi, jonka aikana

osallistutaan myös kertausharjoituksiin. B-sopimus solmitaan oman järjestön kanssa ja sijoitus on silloin pääasiassa kodinturvajoukoissa.

Viranomaiset huolehtivat valtion varoin yhdessä järjestön kanssa koulutuksesta sekä sitoutuneiden sijoittamisesta. Läänien työvoima lautakunnat pitävät sitoutuneesta henkilöstöstä valmiusrekisteriä. Myös Norjassa ja Tanskassa naisilla on mahdollisuus osallistua vapaaehtoisin maanpuolustustyöhön. Nais-sä maissa naiset voivat saada myös upseerin koulutuksen.

Neuvostoliitossa naiset valmennetaan maan puolustamiseen. Useimmissa oppilaitoksissa naiset perehdytetään maanpuolustukseen, erityisesti väestönsuojeluun. Sodan aikana naisia voidaan kutsua aseellisiin joukkoihin suorittamaan avustavia- ja erikoistehtäviä.

Ei asetta, mutta mahdollisuuksia

Suomalaisen naisen mahdollisuudet maanpuolustustehtävissä ovat paljon vaatimattomammat kuin monissa muissa maissa, joissa naista ei ole suljettu puolustusvoimien ulkopuolelle. Kansainvälisessä vertailussa suomalaiset naiset eivät tällä tasarvon loholla ole pysyneet kehityksen mukana.

Jo kahdenkymmenen vuoden ajan ovat erilaiset toimikunnat ja komiteat miettineet naisten asemaa ja tehtäviä poikkeusoloissa. Vuonna 1966 totesi maanpuolustuslainsäädäntötoimikunta, ettei Moskovan rauhansopimus vuodelta 1944 eikä Pariisin rauhansopimus vuodelta 1947 aseta esteitä naisten osallistumiselle maanpuolustustehtäviin. Jättämässään osamietinnössä (1966:B81) toimikunta antoi ehdotuksen naisten kouluttamisesta, henkilöstön luetteloinnista ja palvelukseen kutsumisesta poikkeuksellisesti oloissa. Mietintö sisälsi myös lakiehdotuksen naisten määräämisestä maanpuolustustehtäviin.

Vuonna 1977 asetettu parlamentaarinen valmiuslainsäädäntökomitea korosti naisten kouluttamisen tärkeyttä poikkeusolojen tehtäviin. Komitea esitti myös naisten taloudellisten ja sosiaalisten etujen korvaamista koulutuksen ajalta. Tämänkin komitea päätyi edellisen toimikunnan tavoin esittämään pysyvän neuvottelukunnan nimeämistä

asioita valmistelemaan.

"Rauhan ja sodan ajan aseetomiin tehtäviin tarvitaan puolustusvoimissa naistyövoimaa" totesivat valtion tilintarkastajat v. 1979 antamassaan lausunnossa. He pitivät epäkohtana sitä, ettei Suomessa ole naisten maanpuolustusvelvollisuutta koskevaa erityislainsäädäntöä.

Kolmas parlamentaarinen puolustuskomitea sanoo mietinnössään vuodelta 1981: "Komitea pitää tarpeellisena erillistä selvitystä naisten asemasta ja heille soveltuvista tehtävistä puolustusvoimissa".

Syksyllä 1983 kysyttiin eduskunnassa. "Milloin hallitus aikoo ryhtyä toimenpiteisiin parlamentaarisen valmiuslainsäädäntökomitean mietinnössään esittämän pysyvän neuvottelukunnan perustamiseksi koskien naisten osallistumista poikkeusolojen tehtäviin?" Tähän puolustusministeri Veikko Pihlajamäki vastasi: "Puolustusministeriö toivoo, että tässä tarkoitettu pysyvä neuvottelukunta voitaisiin asettaa vielä tämän hallituksen aikana". - Näin ei ole käynyt. Asian ratkaisemiseksi ei ole löytynyt tarvittavaa poliittista tahoa.

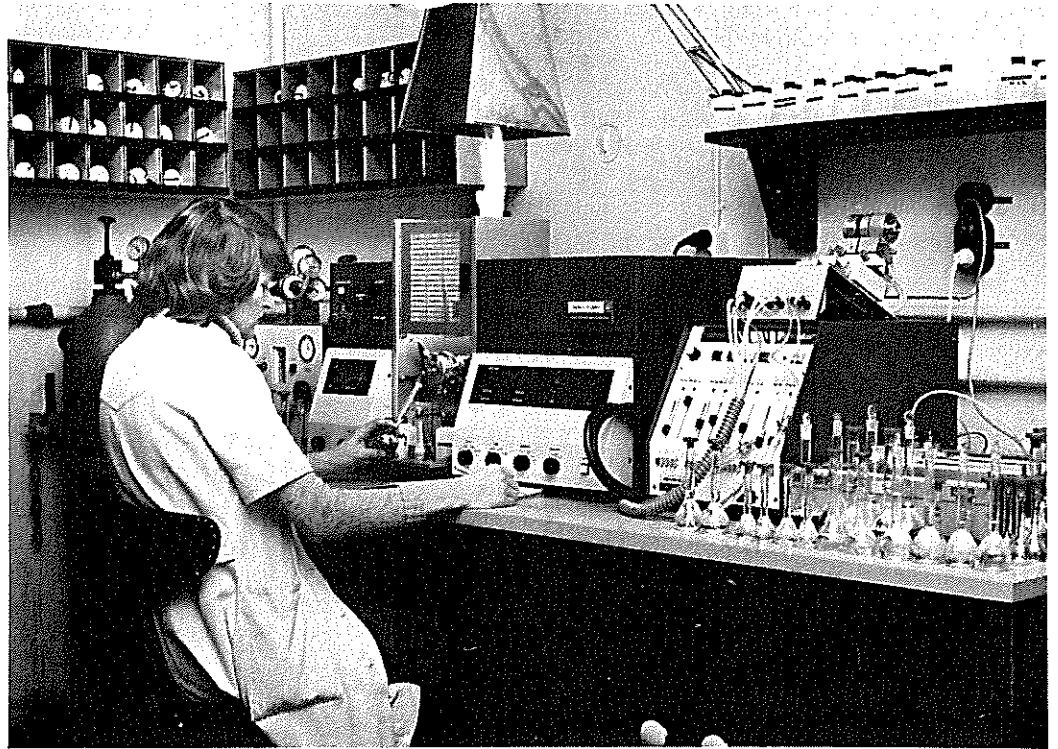

Puolustusvoimien palveluksessa on noin 7000 naista

Maassamme ei mikään tahoo ole esittänyt naisten kouluttamista eikä osallistumista aseellisiin maanpuolustustehtäviin, mutta useat komiteat ja kansa-

laisjärjestöt ovat toivoneet, että naiset voisivat saada koulutusta pystyäkseen täysivaltaisina kansalaisina toteuttamaan hallitusmuodon 75 §:n velvoitteen, jona-

ka mukaan jokainen Suomen kansalainen on velvollinen olemaan osallisena isänmaan puolustuksessa.

Ferrex ruosteenesto saranasta siltaan



TEKNOS-WINTER OY

Takkatie 3, 00370 HELSINKI. Puh. 55 44 58

**DET GAMLA BORGÅ
VANHA PORVOO**

PORVOON KAUPUNGIN MATKAILUTOIMISTO

**ELÄMYS KAIKKINA VUODENAIKONA
EN UPPELVESE UNDER ALLA ÅRSTIDER**

Rauhankatu 20, 915-170 145



BORGÅ STADS TURISTBYRÅ

Puh. 915-170 145, Fredsgatan 20

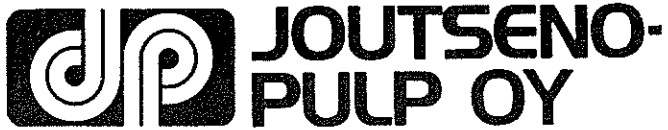

**JOUTSENO-
PULP OY**



**OSUUSKUNTA
MAITO-AURA**

TURKU – SALO



ORION-YHTYMÄ OY
normet

74510 PELTOSALMI, FINLAND

**VAIHDA
VANHA LEHTESI
UUTEEN SUOMEEN.**

UUSI SUOMI

Tilaaajapalvelu puh. 90-530 31

**Finn-
Match oy**

40800 VAAJAKOSKI Puh. 941-263 811

SILMÄOPTIKKO



VALANTA

MIKKELI, Maaherrankatu 12
Puh. 360200

LAHTI, Aleksanterinkatu 1
Puh. 37200

Ilmastointityöt
eduksenne

PELTISEPÄNLIIKE

VILJO KUULA

03100 NUMMELA
puhelin 913/23 066



Perustettu 1902
LAIVANSELVITYS- JA HUOLINTALIIKE
Valhde 221144 Andersson
Telex 32-146 anson sf
PL 142 90101 OULU

Turvallisuuspolitiikan opetuksen lähdeaineistoa ja oheismateriaalia

Turvallisuuspolitiikasta ja erityisesti maanpuolustuksesta on lähde- ja oheisaineistoa saatavilla erittäin runsaasti, vaikka niiden osuminen näkökenttään saattaa ollakin joskus työlästä. Tässä on esitetty joukko kirjallisuutta ja painotuotteita, jotka eivät edes pyrikään kattamaan kaikkea julkaistua. Silti tämän luettelon kirjallisuudesta on hyötyä turvallisuuspolitiikan opetusaineistoa koottaessa.

Aineistoon tutustuttaessa on huomattava, että jokunen teos on iältään jo kohtalaisen vanha, joten sen jotkut yksityiskohdat ovat saattaneet muuttua. Silti kokonaisuus tai yleisesitys on paikkaansa pitävä. Erityisesti em. huomautus koskee lukuja ja joitain organisaatioita mm. puolustusvoimien piirissä, mutta niiden tarkistaminen tarvittaessa ei tuottane vaikeuksia.

Yleisesti turvallisuuspolitiikkaan liittyvää aineistoa

Wulff, Torgil: **Sota, ihmisyden vaatimukset ja kansainvälinen oikeus**, Lounais-Suomen Kirjapaino Oy, Turku, 1978. 140 sivua. Sotiin ja selkkauksiin liittyvät kansainväliset oikeudet, kuten maa-, meri- ja ilmasotaa koskevat säännökset, epäinhimilliset aseet, sotavankien ja siviili-väestön kohtelu, kiistojen ratkaiseminen rauhanomaisesti.

Suomen Punainen Risti: **Geneven sopimukset**, Suomalaisen Kirjallisuuden Kirjapaino, Helsinki, 46 sivua

Pääkohdat elokuun 12. päivänä 1949 allekirjoitetusta Geneven sopimuksesta selityksineen. Haavoittuneet, sairaat ja haaksirikkoutuneet, sotavangit ja siviilihenkilöt ja heidän kohtelunsa sodan aikana.

Ulkoasiainministeriön julkaisuja: **Euroopan turvallisuus- ja yhteistyökonferenssin päätösasi-**

akirja, Valtion painatuskeskus, Helsinki, 1975, 109 sivua

Ulkoasiainministeriön julkaisuja: **Euroopan turvallisuus- ja yhteistyökonferenssi, Suomen kanta**, Valtion painatuskeskus, Helsinki, 1976, 41 sivua. Presidentti Kekkonen puheenvuoro Helsingissä 31.8.75 ja hallituksen selonteko eduskunnalle. Komiteamietintö 1971: A 18: **Parlamentaarisen puolustuskomitean mietintö**, Valtion painatuskeskus, Helsinki, 1971, 54 sivua

Komiteamietintö 1976: 37: **Parlamentaarisen puolustuskomitean mietintö**, Valtion painatuskeskus, Helsinki, 1976, 56 sivua
Komiteamietintö 1981: 1: **Kolmannen parlamentaarisen puolustuskomitean mietintö**, Helsinki 1981, 82 sivua

Tervasmäki, Vilho: **Puolustusneuvosto vuosina 1958–1983**, Gummerus, Jyväskylä, 1983, 123 sivua

Puolustusneuvoston historia em. vuosilta. Puolustusneuvoston synty, kokonaismaanpuolustuksen perustan luominen, parlamentaariset suositukset, poikkeusoloihin varautumisen kehittämistä.

Reima TA Luoto (toim.): **Tavoitteena turvallisuus – Suomen Reserviupseeriliiton neljä vuosikymmentä**, Hämeen Kirjapaino Oy, Tampere, 1971, 231 sivua

Suomen Reserviupseeriliiton neljäkymmentävuotishistoriikki. Käsittelee erityisesti liiton syntyä ja toiminnan laajentumista sodan jälkeen.

Jouko Manninen (toim.): **Suomen turvallisuuspolitiikka** (Maa-seudun Sivistysliitto), Pohjolan Sanomat Oy, Kemi, 1975, 88 sivua.

Suomen turvallisuuspolitiikan kehittyminen sotien jälkeen,

puolustusvoimien kehittyminen, maamme suhteet Neuvostoliittoon, yya-sopimus, etyk sekä Suomen yk- ja kehitysmaapolitiikka.

Vilho Harle ja Pertti Joenniemi: **”Valkoinen kirja”**, Lounais-Suomen Kirjapaino Oy, Turku, 1978, 159 sivua

Sotilaallisen maanpuolustuksen ja siihen käytettyjen varojen vertailua kansainvälisesti sekä arvioita niiden merkityksestä kansantalouteemme.

Hannu Särkiö ja Gustav Häglund: **Mitä tapahtuu jos...**, Kirjayhtymä, Tampereen Kirjapaino Oy, Tampere, 1975, 160 sivua

Sotilaspoliittinen arvio maailman, Fennoskandian ja erityisesti Suomen asemasta mahdollisessa kriisitilanteessa ja miten Suomi on siihen varautunut.

Oppaita tai oppikirjan luonteisia:

Sisäasiainministeriö: **Suojele itseäsi ja muita**, Valtion painatuskeskus, Helsinki, 198 , 128 sivua

Pelastuspalveluun ja väestönsuojeluun liittyvä oppimateriaali kirja, johon kuuluu diakuvasarja sekä äänikasetteja.

Rauno Kärki (toim.): **Reservin johtaja** (Suomen Reserviupseeriliitto), Pohjois-Karjalan Kirjapaino Oy, Joensuu, 1986, 566 sivua.

Kirja on tarkoitettu lähinnä johtajakoulutuksen saaneille reserviläisille, mutta sen parisataa ensimmäistä sivua sisältävät tiiviissä muodossa tietoja turvallisuuspolitiikasta sekä mm. nykyaikaisesta sotatekniikasta. Erittäin hyvä kuvitus.

Pääesikunnan koulutusosasto: **Tietoja maanpuolustuksesta – maanpuolustus turvallisuuspoli-**

tiikan osana, Gummerus, Jyväskylä, 1984, 416 sivua

Maanpuolustuskurssien oppikirja. Ehkä täydellisin yleisesitys turvallisuuspolitiikastamme ja erityisesti sen maanpuolustussektorista.

Maanpuolustustiedotuksen suunnittelukunta: **Suomen turvallisuuspolitiikan käsikirja**, Valtion painatuskeskus, Helsinki, 1982, 224 sivua

Opettajille tarkoitettu lähdeaineisto maamme turvallisuuspolitiikasta. Sisältää mm. valmiita oppituntirunkoja sekä 18 kpl kalvopohjiksi sopivia kuvia, taulukoita ja diagrammoja.

Muuta yleisaineistoa:

Pääesikunnan julkaisuja: Kenraali Lauri Sutela – **Komentajan linja 1974–1983**, Pohjois-Karjalan Kirjapaino Oy, Joensuu, 1983, 192 sivua

Puolustusvoimain komentajan puheita, päiväkäskyjä ja haastatteluja toimikaudeltaan. Selviä kannanottoja, joista ilmenee puolustusvoimien asema ja tarpeet turvallisuuspolitiikkamme kokonaiskentässä.

Suomen maanpuolustus, SKK Oy, Helsinki, 1978, 44 sivua

Vihkonen selvittää maanpuolustuksemme perusteita, sen johtoa ja yleisjärjestelyjä sekä maanpuolustuksen eri aloja.

Taskutietoa maanpuolustuksesta, Savon Sanomain Kirjapaino Oy, Kuopio, 1980, 50 sivua

Taulukoita, kaavioita ja piirroksia sekä tiivistettyä asiantietoa turvallisuuspolitiikastamme, maanpuolustuksesta ja erityisesti sen sotilaallisesta sektorista.

Pääesikunnan tiedotusosaston julkaisuja:

Puolustusvoimien toiminta, Vuotuinen toimintakertomus, 50–60

Vuonna 1987 merkkipäiväänsä viettävät Kadettikunnan jäsenet.

KADETTIKUNTA TOIVOTTA A ONNEA!

Huom!

Luetteloon on merkitty vain Kadettikuntaan kuuluvat jäsenet. Niiden nimet on jätetty luettelosta pois, jotka ovat sitä erikseen toivoneet. Havaituista virheistä pyydetään ystävällisesti ilmoittamaan toimistoon, jotta ne voidaan oikaista seuraavassa Kylkiraudan numerossa.

90 vuotta

Haäen, Lauri Nikolai	maj	1.k.	20. 8.87
Hiisi, Lauri	evl	1.k.	20. 8.87
Rauramo, Kaarlo Gustaf	ev	3.k.	26. 4.87

85 vuotta

Avellan, Henrik	maj	1.k.	15. 5.87
Becker, Karl Hardy	komkapt	2.mek	21. 9.87
Catani, Pedro	evl	6.k.	2. 3.87
Heinänen, Heikki Vesa	maj	8.k.	15.11.87
Karejärvi, Einar	maj	2.rtk	20. 2.87
Kivikko, Viljo Frans Ilmari	ev	8.k.	26.10.87
von Konow, Holger Adolf Berndt	evl	4.k.	8.10.87
Lindeman, Kurt-Erik	evl	5.k.	25. 8.87
Magnusson, Gustaf Erik	ev	6.k.	8.12.87
Peitsara, Tapio Nyyrikki	ev	6.k.	24. 8.87
Sawela, Herman Mikael	maj	4.k.	17.12.87
Schildt, Rolf Wilhelm Christoffer	evl	5.k.	27. 9.87
Swendelin, Torsten Johan Gustaf	evl	3.k.	2. 4.87
Vuorela, Ilmari	maj	10.k.	30. 9.87

80 vuotta

Artola, Reino Evert	kenrl	10.k.	10.10.87
Auvinen, Tanu Eino	maj	2.rtk	10. 7.87
Heinilä, Erkki Ilmari	evl	11.k.	16. 7.87
Helminen, Aarne Anselm	evl	3.rtk	28. 3.87
Huuskonen, Eino Emil	ylil	2.rtk	17. 4.87
Jyränki, Viljo Einar	maj	11.k.	16. 8.87
Karvinen, Väinö Ilmari Mikael	kenrm	1.rtk	27.11.87 matk.
Kaski, Ilmari	maj	13.k.	21. 4.87
Komulainen, Viljo Juuso	maj	12.k.	28. 8.87
Korjula, Keijo Kalervo	maj	13.k.	28.10.87 ei vast.ottoa
Kotiaho, Antti Johan	evl	12.k.	4. 6.87
Lumiala, Otto Olavi	maj	12.k.	29. 3.87
Mansala, Theodor Olavi	maj	15.k.	25. 8.87
Muroma, Olavi Johannes	kapt	16.k.	3. 4.87
Ravila, John Emil	maj	16.k.	16.10.87
Reunanen, Kaarlo August Ensio	maj	19.k.	9. 6.87
Roste, Helmer Johannes	evl	10.k.	1. 5.87
Seppälä, Kaarlo Varma	evl	10.k.	20. 3.87
Sotarauta, Erkki Einar	evl	17.k.	25. 3.87
Toppola, Aimo Harras Kustaa	evl	14.k.	8. 9.87
Tuori, Into Aukusti	evl	14.k.	18. 6.87
Vahla, Esko Martti Armas	kenrm	14.k.	31.12.87 ei vast.ottoa

75 vuotta

Ahonius, Per-Eric Kristian	kapt	19.k.	5. 5.87
Ailio, Veli Pellervo	evl	19.k.	6. 5.87
Alitalo, Kustaa Mauri	maj	26.k.	22. 9.87
Gustafsson, Karl Gerdt Kasimir	ev	4.rtk	1.12.87
Haikala, Olavi	komdri	8.mek	7. 4.87
Heinonen, Erkki	maj	20.k.	12. 1.87
Heinsalmi, Jorma Voitto	ev	18.k.	11.10.87
Innamaa, Eero Olavi	komkapt	10.mek	14. 9.87
Kaila, Yrjö Paavo Ilmari	maj	17.k.	30. 7.87
Kairinen, Paavo Antero	maj	18.k.	5. 3.87
Karttunen, Hannes Kustavi	ev	18.k.	26. 8.87
Killinen, Paolo Kullervo	komdri	9.mek	15. 3.87
Knuutila, Armas	evl	19.k.	1. 1.87
Korvenheimo, Jorma Kalervo	ev	16.k.	1. 1.87 matk.
Koskinen, Reino Topias	evl	17.k.	2.11.87
Laakso, Eino Johannes	evl	19.k.	10. 8.87
Louhivuori, Erkki Harry	maj	26.k.	19.11.87
Lukkarinen, Toivo Armas	maj	23.k.	8.10.87
Luukkanen, Vilho Olavi	evl	21.k.	12. 7.87
Mattelmäki, Urho Aapo	maj	18.k.	18.12.87
Merilä, Aake Pellervo	evl	5.rtk	22. 9.87
Niemi, Matti Olavi	evl	26.k.	6.11.87
Nikkanen, Pertti	maj	26.k.	10. 4.87
Paimela, Kauko Antero	evl	23.k.	12. 6.87
Palosuo, Erkki	maj	21.k.	28. 6.87
Pesu, Toivo	kapt	26.k.	11.12.87
Pimiä, Mikko Uolevi	kaptl	12.mek	22. 5.87
Puolakka, Erkki	evl	16.k.	12.11.87
Ravanko, Sulho Aleksander Nikolai	maj	15.mek	29.12.87 ei vast.ottoa
Roininen, Arvo Ensio	ev	19.k.	13. 1.87
Salokannel, Timo Kaarlo	maj	25.k.	6. 1.87
Sarasalo, Lauri	komkapt	9.mek	27. 9.87
Silanterä, Martti Olavi	evl	16.k.	3. 3.87
Smolander, Jorma Ilmari	komkapt	16.mek	24. 8.87
Syrjänen, Mauno Olavi	kom	12.mek	2. 9.87
Talaskivi, Soini Juhana	maj	29.k.	2. 2.87
Talvitie, Arvo Kalervo	maj	25.k.	16. 6.87 ei vast.ottoa
Tiili, Kauko Valio	maj	20.k.	14. 1.87
Uotinen, Erkki Olavi	evl	19.k.	6.10.87
Vuorinen, Eero Armas Volmari	maj	18.k.	25.11.87
Åström, Åke Johannes	evl	17.k.	16. 3.87

70 vuotta

Ahokas, Yrjö Veikko	evl	22.k.	3. 5.87 matk.
Euramo, Aimo Veli Päiviö	maj	23.k.	30. 6.87
Granbohm, Bror Torsten Viking	kom	23.mek	26. 3.87
Gylling, Arthur Valdemar	maj	24.k.	12. 2.87
Hakulinen, Reino	kapt	25.k.	30.12.87
Heiskanen, Lauri Veikko	maj	26.k.	2. 8.87
Helenius, Johan Erik Torsten	komdri	14.mek	2.11.87
Hyttinen, Teppo	maj	23.k.	18.10.87
Häikiö, Juuso	evl	21.k.	2. 3.87
Hämälä, Mikael Johannes	ev	23.k.	29. 9.87

Hämäläinen, Paavo Juhani	ev	26.k	1.12.87	Laamanen, Kauko Pentti Ilmari	ev	32.k	24.12.87	matk.
Jaakkola, Heikki Eero	evl	26.k	26. 2.87	Lappalainen, Niilo Johannes	ev	29.k	22.11.87	
Juntunen, Esko Akseli	ev	20.k	1. 6.87	matk.	kom	22.mek	24. 6.87	matk.
Kaarnakari, Urpo Bernhard	kapt	23.k	9. 2.87	Lohi, Eero Olavi	evl	33.k	14. 8.87	
Kangas, Lauri Usko Unto	maj	24.k	30. 1.87	Metso, Aimo Ensio	evl	32.k	9. 4.87	matk.
Karmela, Per-Erik Mathias	kapti	13.mek	24. 2.87	Mikkola, Alpo Edvard	insevl	43.k	26. 3.87	
Kinnunen, Juho Kalervo	ev	24.k	23.10.87	Muinonen, Matti Jaakko Johannes	maj	40.k	8.12.87	
Koskenranta, Unto Kalervo	maj	24.k	25. 9.87	matk.	evl	32.k	12. 3.87	
Kouri, Jouni Aito Matias	maj	24.k	25. 2.87	Palmujoki, Erkki Johannes	ev	33.k	5. 6.87	
Kumpula, Martti	ev	26.k	15.11.87	Poutanen, Esko Ensio	maj	31.k	15. 4.87	
Kuosa, Tauno Ilmari	ev	25.k	6. 8.87	Poutanen, Kyösti Seppo Juhani	evl	32.k	1. 8.87	
Kuusamo, Matti-Veikko	ltn	26.k	9. 8.87	Raatikainen, Rauno Kalevi	evl	30.k	18. 7.87	
Kärki, Tauno Johannes	maj	23.k	23.12.87	Raitasaari, Reino Kalevi	ev	31.k	27. 5.87	
Lanu, Kaarlo Edvin	maj	24.k	28. 4.87	Rosenqvist, Rainer Valdemar	maj	39.k	31. 1.87	
Lehto, Alpo Leo	evl	22.k	11. 2.87	Saikku, Raimo Valio	kapt	32.k	27.11.87	
Leppälä, Wilhelm Kustaa Alfred	ev	22.k	31. 5.87	Sallinen, Mauri Esko	evl	38.k	28.11.87	
Lindroos, Karl Runar Mathias	kapt	26.k	8. 5.87	Savolahti, Raimo Antti Mies	ev	29.k	22. 4.87	
Luoma, Väinö	maj	12.mek	21. 7.87	Siikki, Matti Olavi	maj	32.k	24. 2.87	matk.
Majjala, Helge Juhani	maj	24.k	10. 4.87	Sipponen, Kauno	maj	37.k	6.11.87	
Moberg, Arthur Ernst Robert	kapt	24.k	11. 2.87	matk.	kapt	36.k	26. 4.87	
Muona, Aarno Ensio	evl	25.k	22. 4.87	Sjögren, Nils Börje	kenrl	29.k	15. 9.87	
Mäki, Veli Niilo	maj	24.k	6.12.87	Stewen, Rolf Wilhelm	ev	31.k	4. 8.87	
Mäntyvaara, Erkki Johannes	evl	24.k	15. 6.87	matk.	Suviniemi, Jukka Ilmari	maj	42.k	9. 3.87
Nousiainen, Martti Tapio	maj	25.k	4.11.87	Tikkanen, Pentti Henrik Juhani	evl	31.k	23. 3.87	
Paasi, Kauko	kapt	13.mek	14. 3.87	Vainio, Simo Heikki	evl	31.k	23. 3.87	
Pallasvirta, Esko Daniel Fjalar	ev	25.k	24.10.87	Waris, Reino Matti	komdri	22.mek	11. 3.87	matk.
Pauhakari, Lasse Väinö	komdri	12.mek	10.11.87	Wasama, Seppo Kaarlo	evl	34.k	11. 9.87	
Pitkäkoski, Eino Johannes	evl	28.k	14.12.87	Vilkko, Kauko Andreas	maj	34.k	14. 4.87	
Pohjanvirta, Yrjö Erik	ev	13.mek	21. 5.87	Väänänen, Jouko Kaarlo Olavi	maj	37.k	8. 7.87	
Rainio, Pauli Rafael	evl	23.k	16. 2.87					
Ramström, Sven Arvid Valdemar	maj	11.mek	16. 4.87					
Ranua, Veikko Olavi	kapt	26.k	7.10.87					
Raunio, Esko Erkki	ev	24.k	30. 3.87					
Roselius, Oskar	maj	23.k	23. 1.87					
Römpötti, Kalevi	evl	17.mek	30. 4.87					
Saari, Aarno Vilhelm	maj	25.k	3. 8.87					
Saarve, Erkki Birger	maj	26.k	2. 9.87					
Savunen, Aatos Päiviö	evl	25.k	14. 5.87					
Siltala, Antero Kalervo	maj	40.k	10. 3.87					
Similä, Antton Veli	maj	11.mek	30. 3.87					
Skyttä, Kaarlo Fjalar	evl	26.k	8. 9.87					
Sundqvist, Claës Pehr Alexander	maj	27.k	8.12.87					
Tirronen, Reino Ilmari	evl	24.k	15. 1.87					
Tokkola, Yrjö Kullervo	evl	23.k	18.10.87					
Uggeldahl, Birger Alvar	maj	24.k	30. 7.87					
Varala, Veikko	kapt	26.k	3.12.87					
Varjoranta, Mauri Ilmari	maj	26.k	19.11.87					
Vartiainen, Lauri Ilmari	evl	22.k	23. 3.87					
Vehmanen, Aimo Uljas	kapt	25.k	19.10.87					
Vennala, Tapani	maj	23.k	16. 2.87					
Westerlund, Aarne Albert	maj	25.k	15. 4.87					
Vierro, Pekka Päiviö	maj	25.k	28. 6.87					
Vihma, Osmo Juhani	maj	22.k	21.10.87					
Wikberg, Stig Olof Aksel	kontra-amir	14.mek	16.10.87	matk.				
Vilanko, Leo Paavali	maj	26.k	29. 3.87					
Wisakanto, Rejo Johannes	evl	24.k	7. 8.87					
Väisänen, Väinö Aukusti	evl	14.mek	30. 9.87					

50 vuotta

Ahonen, Juho Heikki	evl	46.k	25. 9.87					
Aittoniemi, Antti Juhani	ev	45.k	27. 4.87					
Alanko, Martti Alvi Kalevi	maj	46.k	23. 7.87					
Aro, Kari Juhani	evl	46.k	13. 8.87					
Autti, Erkki Juhani	maj	45.k	10. 9.87					
Auvinen, Esko Petteri	maj	44.k	5. 7.87					
Erve, Erkki Tapani	ylil	47.k	19.12.87					
Hakala, Seppo Juhani	maj	46.k	15. 1.87					
Hakala, Venni Vaalimo	evl	47.k	29. 7.87					
Heikkilä, Tauno Kalevi	evl	47.k	9. 9.87					
Helander, Hannes Heikki	komkapt	32.mek	29. 7.87					
Helasterä, Kaarlo Juhani	ev	43.k	8. 4.87					
Hurskainen, Raimo Kalevi	komkapt	31.mek	7. 5.87					
Hälvä, Jouko-Juhani Pellervo	ev	45.k	10. 2.87					
Hämäläinen, Arvo Alpo Ossian	evl	46.k	26. 7.87					
Järviö, Pentti Aukusti	evl	46.k	30.12.87	ei vast.ottoa				
Kalliomäki, Atte Kalevi	maj	48.k	7. 2.87					
Kare, Juha Kustaa	maj	46.k	19.10.87					
Karjalainen, Mauno Esa	maj	46.k	23. 6.87	matk.				
Kiiskilä, Mauno Henrik	komkapt	32.mek	5.11.87					
Kiviö, Veikko Antero	maj	49.k	25. 6.87					
Koskimies, Jouko Heikki Juhani	ev	46.k	27.12.87					
Kumpulainen, Kalevi Mikael	evl	45.k	20. 5.87					
Kuosa, Tauno Antero	maj	47.k	10. 8.87					
Lamminparras, Tuomo Ensio	evl	46.k	2. 9.87	matk.				
Lampinen, Matti Otto Juhani	maj	48.k	17. 2.87					
Larinen, Pertti Antero	ylil	48.k	12. 3.87					
Lavento, Arto Juhani	maj	47.k	13. 1.87	matk.				
Lindell, Jaakko Juhani	evl	47.k	28. 2.87					
Lintula, Seppo Ilmari	kom	31.mek	28.11.87					
Loikkanen, Jyrki Heikki Antero	maj	28.mek	28. 6.87					
Lähteinen, Reijo Jussi Tapani	kom	31.mek	12. 6.87					
Markkanen, Matti Kalevi Mikael	evl	46.k	24. 2.87					
Maunula, Yrjö Antero	ev	42.k	4.10.87					
Melanen, Simo Uolevi	maj.	46.k	23. 4.87					
Mustonen, Jorma Aatos	maj	46.k	7. 7.87					
Mäkinen, Asko Juhani	maj	46.k	8. 9.87					
Niemelä, Eero Sakari	maj	48.k	12.12.87					
Nieminen, Seppo Olavi	evl	44.k	16. 4.87					
Nieminen, Veli Sakari	maj	46.k	21. 9.87					

60 vuotta

Aitero, Pekka Akseli	ev	31.k	16. 3.87					
Anttinen, Jussi	kom	22.mek	9. 8.87					
Halonen, Kauko Kalervo	evl	35.k	23.12.87					
Heinara, Aimo Leo Edvard	ev	30.k	22. 4.87					
Järvilehto, Antti Jaakko	evl	33.k	28. 4.87					
Kahelin, Ernst Henrik Gabriel	maj	31.k	1.12.87					
Kekarainen, Matti Kalevi Antero	maj	37.k	26. 6.87					
Kemppainen, Aulis Matias	evl	33.k	25. 5.87					
Koponen, Paavo Asser	maj	37.k	31. 8.87					

Niemistö, Kalle Väinö Juhani	maj	47.k	29. 8.87
Niska, Juhani Antero	ev	29.mek	2. 9.87
Numminen, Veli Tapani	maj.	26. 2.87	
Nuorala, Jaakko Juhani	maj	46.k	11. 1.87
Ollikainen, Pentti Sakari	maj	47.k	30. 5.87
Palosaari, Kalevi Johannes	maj	48.k	27. 8.87
Pitkänen, Toivo Johannes	maj	43.k	25. 4.87
Pärssinen, Juho Antero	ev	45.k	12. 3.87
Rajamäki, Väinö Matias	ev	45.k	20. 3.87
Rantanen, Kalle Iiro Juhani	komdri	29.mek	16.10.87
Rasehorn, Raimo Heikki	evl	44.k	15. 7.87
Reitkari, Seppo Veikko Ilari	maj	46.k	13. 3.87
Roiha, Martti Juhani	maj	48.k	2. 2.87
Räty, Antti Johannes	maj 44.k	30. 4.87	
Rötsä, Mauri Kalevi	evl	45.k	17. 3.87
Salas, Jukka Olavi	evl	46.k	9. 5.87

Salonen, Paavo Antero	evl	46.k	20. 8.87
Salovaara, Aarno Kalevi	maj	47.k	20.11.87
Sankkila, Hannu Tapani	kom	31.mek	17. 4.87
von Schantz, Jan Axel Fredrik	maj	50.k	13. 7.87
Sivilä, Paul Kaleva	maj	48.k	24. 3.87
Suomala, Jarmo Viljo Henriikki	maj	43.k	8. 4.87
Susi, Toivo Antero	maj	48.k	2. 4.87
Särkiö, Hannu Johannes	ev	43.k	30. 4.87
Tarvonen, Arto Tapio Juhani	komkapt	32.mek	29. 4.87
Tiittanen, Aarno Kari Juhani	maj	46.k	22. 7.87
Tuomi, Osmo Onni	kom	29.mek	20. 8.87
Turtia, Matti Olavi	maj	47.k	7. 1.87
Varjola, Paavo Johannes	kom	31.mek	4.10.87
Virta, Kalervo Veikko Johannes	maj	46.k	1.12.87
Wächter, Lasse Erik	ev	45.k	10. 8.87
Åkerman, Pentti Juhani	maj	46.k	31. 1.87

ITSE ASIASTA

Ylennetty kenraaliluutnantiksi

Valo Jorma Johannes 37.k. 1.2.1987

Ylennetty kenraalimajuriksi

Christensen Hans Henrik Sweijstrup 40.k. 1.2.1986

Ylennetty everstiksi

Kainulainen Juha Niilo Taavi 47.6. 1.10.1986
Lehtimäki Pentti Johannes 46.6. 1.11.1986

Ylennetty everstiluutnantiksi

Juntunen Seppo Heikki Johannes 50.k. 1.10.1986
Rossi Risto Pekka 50.k. 1.10.1986
Maijanen Antti Toivo 50.k. 1.11.1986
Tilander Heikki Tapani 51.6. 1.11.1986

Ylennetty majuriksi

Pihl Esko Olavi 58.k. 1.10.1986
Heinonen Kari Santeri 58.k. 1.11.1986
Rantasaari Juha Antti 53.k. 1.11.1986
Toivonen Hannu Kaarlo 58.k. 1.11.1986

Ylennetty komentajakapteeniksi

Haapalinna Ilkka Osmo Kalervo 42.mek. 1.10.1986

Ylennetty kapteeniksi

Airaksinen Urpo Ilmari 63.k. 1.10.1986
Antila Simo Juha Eelis 63.k. 1.10.1986
Björkman Öjvind Fredrik 63.k. 1.10.1986
Elonen Osmo Tapani 63.k. 1.10.1986
Hämäläinen Pertti Johannes 63.k. 1.10.1986
Kejonen Markku Jorma 63.k. 1.10.1986
Lindell Olli Juhani 63.k. 1.10.1986
Östring Matti Vilhelm 63.k. 1.10.1986

Jaakkola Jarmo Rainer	63.k.	1.11.1986
Karilainen Olavi Tapio	63.k.	1.11.1986
Kinnarinen Simo Sakari	63.k.	1.11.1986
Klemetti Eero Juhani	63.k.	1.11.1986
Korhonen Ahti Erkki Olavi	63.k.	1.11.1986
Kujala Risto Kalevi	63.k.	1.11.1986
Laukkanen Lassi Kullervo	63.k.	1.11.1986
Lindqvist Antti Juhani	63.k.	1.11.1986
Partanen Harri Juhani	63.k.	1.11.1986
Rautava Risto Sakari	63.k.	1.11.1986
Silvennoinen Kari Juhani	63.k.	1.11.1986

Ylennetty kapteeniluutnantiksi

Tervahartiala Markku Sakari 47.mek. 1.11.1986

Myönnetty ero

Kenrl Meriö Rauno Martti	39.k.	1.2.1987
Evl Leino Ilkka Aarre Juhani	37.k.	29.12.1986
Evl Ahto Sampo Ilmari	46.k.	1.2.1987
Evl Aremo AraArto Aulis	40.k.	1.2.1987
Evl Hautaniemi Antti Matias	42.k.	1.2.1987
Evl Hämäläinen Arvo Alpo Ossian	46.k.	1.2.1987
Evl Knuutila Jukka Sakari	32.mek.	1.2.1987
Evl Lehtola Antti Jalmari	41.k.	1.2.1987
Evl Sivuoja Pentti Eljas	44.km	1.2.1987
Evl Yli-Ketelä Antti Jaakko	46.k.	1.4.1987
Maj Inananen Jouko Juhani	45.k.	1.12.1986
Maj Ristolainen Osmo Juhani	48.k.	1.12.1986
Maj Siitonen Martti Juhani	46.k.	1.12.1986
Maj Paakkanen Tauno Antero	47.k.	1.12.1986
Maj Lampinen Matti Otto Juhani	48.k.	1.2.1987
Maj Suomela Jarmo Viljo Henriikki	43.k.	1.2.1987
Maj Tanninen Matti Ilmari	47.k.	1.2.1987
Komkapt Heinistö Pertti Ossi	32.mek.	1.2.1987
Komkapt Porkka Jaakko	31.mek.	1.2.1987
Kapt Laihanen Kauko Juhani	49.k.	1.11.1987
Kapt Laihanen Kauko Juhani	49.k.	1.11.1987
Kapt Skön Kimmo Harry Tapio	50.k.	1.3.1987

Everstiluutnantti

Rantalainen
Veikko

s. 23.7.1916
k. 23.9.1986

Kad. N:o 1754
23. kurssi

Majuri

Paatero
Pentti Valio

s. 29.4.1911
k. 27.9.1986

Kad. N:o 1122
16. kurssi

IN MEMORIAM

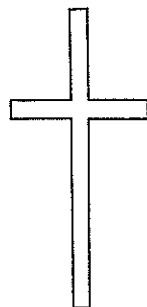

Kadettikunta kiittää

apurahoin, tukimaksuin, ilmoituksin ja muulla tavoin työtämme tukeneita ja toivottaa Teille

Onnellista Vuotta 1987

Hallitus

Kadettikunnan vuosipäivä 27.1.1987 Helsingissä

Kadettikunnan vuosipäivänä 27.1.1987 lasketaan perinteisesti seppeleet Sankariristille ja Suomen Marsalkka Mannerheimin haudalle klo 12.00.

Kokoontuminen klo 11.45 Hietaniemen hautausmaan pääportilla.

Konsertti Kaunialan sotavamma- sairaalan hyväksi 17.2.1987

Kenttätykistön Pääkaupunkiseudun Kilta ry. järjestää arvokkaan-
maanpuolustushenkilön konsertin 17. päivänä helmikuuta 1987 klo
19.30 Yliopiston juhlasalissa.

Konsertissa esiintyvät

Helsingin Varuskuntasoihtokunta mus. majuri Esko Juuren johdol-
la

Viipurin Lauluveikot dir.mus. Martti Neuvosen johdolla
sekä maineikas laulutaiteilija, oopperan johtaja Jorma Hynninen.
Konsertin juontaa Raimo Lintuniemi

Pääsylippujen (ohjelmien à 30 mk) myynti alkaa tammikuun alku-
puolella mm. Sotainvalidien Veljesliiton keskustoimiston myyntiosas-
tolla, Sotainvalidien Veljesliiton Helsingin piirin toimistossa, Maan-
puolustuskiltojen liiton toimistossa, Suomen Sotilas - Suomen Mies-
lehden toimituksessa sekä Suomen Sotaveteraaniliiton toimistossa.

On varmasti paikallaan jo nyt merkitä muistiin konsertin ajankoh-
ta.

Kadettiupseerimatrikkeli joululahjaksi

Matrikkeliä "Kadettiupseerit 1920-1985" on saatavissa Upseeriliiton ja
Kadettikunnan toimistoista hintaan 180 mk (+ postituskulut).

TILAA TOIMISTOSTA – TUE TALOUTTA

TILAUSLOMAKE OS:LLA: KADETTIKUNTA RY, PUNAVUORENK. 14 B 32, 00150 HELSINKI 15 TILAUKSET
MYÖS PUHELIMITSE: 90-665 739 TAI 90-665 137 MYYNTIARTIKKELEITA SAATAVISSA MYÖS PIIRIEN
SIHTEEREILTÄ (OSOITTEET TOISAALLA TÄSSÄ LEHDESSÄ) TILAUSHINTOIHIN LISÄTÄÄN POSTIMAKSU.

ADRESSIT (korutekstauksesta eri maksu)

4-lehtinen à 25,—

2-lehtinen suruadr.

teksti painettu à 25,—

Keinonahkakantiset à 80,—

PIENOISADRESSIT

"Kolme kadettia" à 2,—

tunnuksella à 2,—

SOLMIOT

Tummansiniset à 25,—

Viininpunaiset à 25,—

PIENOISMERKIT (hopea) à 50,—

VIIRIT à 100,—

KORTIT

Ilman tekstiä (tunnus) à 1,50

Kutsukortit à 1,—

Kiitoskortit à 1,—

Pöytäkortit à 0,50

JOULUKORTIT

"Klassikko" s à 2,—

"Klassikko" r à 2,—

"Pohjoinen maisema" (poro) s à 2,—

"Kynttilä" s, r à 2,—

Uusi joulukortti (hinta ei vielä tiedossa)

KIRJEENSULKIJAMERKKI (arkki) à 25,—

- kpl à 1,—

s = suomenk., r = ruotsink.

TILAAJAN NIMI: _____

TILAAJAN OSOITE + PUH: _____

Opettaja ja turvallisuuspoliittinen tieto

MEKLARI

Tämän päivän opettajan työtä arvioitaessa ainakin ulkopuolista – toki joskus oppilaana ja opettajan työn kohteena olleena – tuntuu hyvinkin siltä, että vaikeinta työssä on erottaa todella tarpeelliset opetettavat asiat vähemmän tarpeellisista. Yhteiskunnassa olevan tiedon määrä lisääntyy päivä päivältä ja mitä ilmeisimmin opettajille säilytetään yhä suurempi vastuu sen ahtamisesta ”raukkojen” oppilaiden päähän.

Kaikkea ei voi mitenkään opettaa. Ohjeet opettajille ovat hyvin pääpiirteiset. Hyödylliset asiat tulisi ottaa esille, mutta kukaan ei yksiselitteisesti kerro, mitkä niitä hyödyllisiä asioita ovat. Tai tietenkin on kertojia. Kaikki yrittävät perustella oman alansa tärkeyttä ja merkitystä. Yritä nyt siinä sitten jotenkin koota järjellinen kokonaisuus.

Jos kaikki hyvät asiat olisi koulun päätyttyä hallittava, todennäköisesti suurin osa kansalaisista kävisi vielä eläkeiässäkin koulua! – En totisesti kadehdi opettajan roolia ja nimenomaan vastuuta, kunnioitan kyllä.

★ ★ ★

Opetusministerinä toimissaan RH Oittinen joutui erään

seen tilaisuuteen yllättäen sairastuneen kauppaministerin tilalle juhlapuhujaksi. Hän myöhästyi muutamia minuutteja, nousi puhujankorokkeelle ja tunnusti olevansa huonosti valmistautunut tilaisuuteen, josta ei vähää aikaisemmin vielä tiennyt mitään. Tunnelma kääntyi jo hieman takakireäksi, mutta Oittinen vapautti sen hienosti: – Minä sanon kuten PE Sivinhuftvud aikoinaan joutuessaan puhumaan varsinaisen ammattialansa ulkopuolelta. ”Katsootaanpa, mitä ne pojat ovat kirjoittaneet.”

Tämän sanottuaan Oittinen veti taskustaan paperiliuskan, johon ulkoministeriön kauppapolitiittisen osaston ”pojat” olivat kirjoittaneet päivän tekstin.

★ ★ ★

Turvallisuuspolitiikan ja erityisesti puolustuspolitiikan ja sotilaallisen maanpuolustuksen opettaminen kansantajuisesti taikka vieläkin ymmärrettävämmin ei ole helppoa. Se on jopa kohtuuttoman vaikeaa. Siksi opettajien tulisikin paneutua aiheeseen vakavasti.

En toki epäile, etteivät he olisi sitä tehneet – ainakin suurin osa – mutta asiasta saatavat tie-

dot avautuvat vaikeasti, jollei ole riittävästi perehtynyt yhteiskuntamme tähän sektoriin. Pelkkä varusmiespalvelus ei riitä asian ytimen selvittämiseen, joskin siitä on melkoista hyötyä. Kuitenkin on muistettava, että yli puolet opettajista ei ole tätäkään tietoa saanut.

Naisopettajat olisivat nykyistä huomattavasti tehokkaammin otettava turvallisuuspolitiikan koulutuksen piiriin. Siinä olisivat haastetta monelle taholle.

★ ★ ★

Eduskunnan pöytäkirjassa oli joskus 1930-luvulla seuraava merkintä:

Kares:

– Minä ihmettelen, ettei hallitus, jossa on niin viisaita miehiä...

Puhemies Kallio (koputtaa):

– Ei saa käyttää ivallista puhetapaa.

★ ★ ★

Kerran muudan nuorimies ihmetteli, miksi meidän pitäisi koulussa opiskella turvallisuuspolitiikkaa, kun kerran on rauha. Taisi olla tuhannen taalan kysymys. Siihen hän vielä lisäsi, ettei ainakaan maanpuolustuksesta tarvitsisi puhua.

No, makunsa kullakin. Tietenkin meidän turvallisuuspolitiikkamme selvittely on mitä parhaita rauhankasvatusta. Jos joku niin Suomi pyrkii säilyttämään omilla pituus- ja leveysasteilla rauhan. Siihen olemme saaneet kovan ja opettavaisen koulutuksen vuosisatojen vieressä.

Ainakin vielä vuosikymmeniä tulevaisuuteen tarvitaan puolustusvoimia osana turvallisuuspolitiikkamme. Ja koska suomalainen yhteiskunta on valinnut ainakin näillä näkymin myös aseellisen maanpuolustuksen, on siitä ehdottomasti kerrottava jo kouluopetuksessa.

★ ★ ★

Tykistökenraali Nenonen tunnettiin opettajana, joka kirjoitti taululle pitkiä ja vaikeita kaavoja. Kerran eräs kadetti uskalsi huomauttaa, että kaava on hieman vaikea ymmärtää. Nenonen lupasi miettiä asiaa, ja seuraavalla tunnilla hän sanoikin:

– Vähän vaikeahan se kaava olikin. Minä muutin sitä. Katso kaahan, tämän gamman minä muutin lambdaksi. Nyt kaava on helppo!

★ ★ ★

sivua. Havainnollistettu taulukoin ja piirroksin.

Varusmieheksi. Vuotuinen opas varusmiespalvelukseen astuville nuorille miehille

Maanpuolustustiedotuksen suunnittelukunta: Suomalaiset ja turvallisuuspolitiikka, Valtion painatuskeskus, Helsinki, 1986, 264 sivua

Monipuolinen turvallisuuspoliittinen tietopaketti. Sisältää myös kantaa ottavia kirjoituksia.

Hannu Särkiö: YYA, Kirjapaino Jaarli, Hämeenlinna, 1973, 116 sivua

Tutustuttaa yya-sopimuksen syntyyn, sisältöön ja sen merkitykseen.

Kadettikunta ry:n julkaisut:

Väitteitä ja vastaväitteitä maanpuolustuksesta, Länsi-Savoo Oy, Mikkeli, 1984, 128 sivua

Teos vastaa moniin julkisuudessa esiintyneisiin väitteisiin maanpuolustuksesta, kuten Suomi harjoittaa asevarustelua, emme pärjää ydinsodassa, väestönsuojelulla ei ole merkitystä tai kristitty ei voi suorittaa asepalvelusta.

Puolustamme Suomea, Länsi-Savo Oy, Mikkeli, 1984, 102 sivua

Osin poleemisia siviilien puheenvuoroja maanpuolustuksen eri sektoreilta.

Maamme puolustus, Länsi-Savo Oy, Mikkeli, 1985, 115 sivua
Turvallisuuspolitiikan ”pienoiskäsikirja”.

Turvallisuuspoliittisia ja maanpuolustuksellisia aikakauslehtiä:

Ulkopolitiikka 10 numeroa vuodessa, kustantaja Ulkopoliiti-

kan instituutti

Reserviläinen 10 numeroa vuodessa, kustantaja Reserviläisten Tuki Oy

Ruotuväki 25 numeroa vuodessa, kustantaja Pääesikunnan tiedotusosasto

Sotilasaikakauslehti, 12 numeroa vuodessa, kustantaja Upseeriliitto ry

Suomen Sotilas – Suomen Mies, 6 numeroa vuodessa, kustantaja Maanpuolustuskiltojen Liitto ry
Myös Kylkirauta sisältää maanpuolustuksen henkiseen sektoriin liittyvää aineistoa jokaisessa neljässä numerossaan.

Kuluneen 30 vuoden aikana on suomalaisia rauhanturvaajia toiminut eri kriisialueilla noin 22 000. Maamme ensimmäinen rauhanturvasotilas oli kenraali A.E. Martola, joka jo vuoden 1956 marraskuussa nimitettiin YK:n pääsihteerin Dag Hammarskjöldin sotilaalliseksi neuvonantajaksi.

Suomalaisten rauhanturvaajien toiminta on saanut tunnustusta sekä itse maailmanjärjestyksen että kriisialueiden eri osapuolten taholta. Voidaankin sanoa, että Suomen osallistuminen rauhanturvaamistoimintaan näin näkyvällä tavalla on muodostunut merkittäväksi osaksi pienen maan aktiivista puolueettomuuspolitiikkaa.

Toiminnan edellytykset

Ensimmäisen suomalaisen rauhanturvaosaston lähtö tapahtui varsin kiireisesti. Valmistelu-aikaa oli vain muutama viikko ja kokemusta sekä sopivaa varustusta puuttui. Eduskunta sääti kiireisesti lain, joka määritteli mm. kyseisen joukon juridisen aseman ja myönsi tarvittavat määrärahat.

Nykyistä toimintaa säätelee laki Suomen osallistumisesta YK:n rauhanturvaamistoimintaan (514/84). Suomi voi YK:n pyynnöstä asettaa YK:n käyttöön valvontajoukkoja, valvontayksiköitä ja sotilastarkkailijoita.

Päätöksen Suomen osallistumisesta tekee Tasavallan Presidentti Valtioneuvoston esityksestä. Valtioneuvoston on ennen esityksen tekemistä kuultava eduskunnan ulkoasiainvaliokuntaa.

Rauhanturvaamisorganisaatio on toiminnallisesti YK:n ja hallinnollisesti puolustusministeriön alainen. Se muodostetaan vapaaehtoisista, jotka sitoutuvat olemaan toimintavalmiudessa ja kutsuttaessa saapumaan joko palvelukseen tai koulutukseen.

Palvelusaika rauhanturvaamisorganisaatiossa on kahdeksan kuukautta ja sitä voidaan anomuksesta jatkaa neljä kuukautta kerrallaan.

Merkittävä osa puolueettomuuspolitiikkaa

Suomen ulkopolitiikan johtaviin periaatteisiin kuuluu YK:n toiminnan tukeminen. Suomi pitää YK:ta ensisijaisena välineenä pyrittäessä kansainvälistä



Libanon 1985

Suomalaiset 30 vuotta rauhanturvaajina

OSMO KOLEHMAINEN

Joulukuun 10 päivänä tulee kuluneeksi 30 vuotta ensimmäisen suomalaisen rauhanturvaosaston lähdöstä YK-palvelukseen Suezille. Kyseessä oli tuolloin 258 miehen Suomen Komppania (YKSK), joka osallistui Lähi-Idän rauhanturvaamisorganisaation UNEFin toimintaan yhden vuoden ajan. Suomi oli YKSK:n lähtöön mennessä ehtinyt olla YK:n jäsenenä vasta yhden vuoden.

rauhaa ja turvallisuutta uhkaavien kriisien rauhanomaiseen ratkaisuun. Jäseneksi tulonsa jälkeen Suomi onkin tukenut kaikkia YK:n rauhanturvaoperaatioita luovuttamalla joukkoja, tarkkailijoita tai taloudellista tukea. Puolueettomana maana Suomi on osoittautunut hyvin sopivaksi rauhanturvaajamaaksi.

Rauhanturvaamistoiminnan tavoitteena on estää, rajoittaa tai lopettaa valtioiden väliset tai tietynt valtion sisäiset vihollisuudet ja näin palauttaa ja ylläpitää rauha alueella. Tehtävään asetettu henkilöstö pyrkii läsnäolollaan estämään uusien taistelujen puhkeamisen ja täten myös auttamaan neuvotteluratkaisun saavuttamista kiistassa.

Tien alku, Suez

Ensimmäinen suomalainen rauhanturvaosasto lähti YK:n palvelukseen Suezille joulukuun 10 päivänä vuonna 1956. Yhdistyneiden Kansakuntien Suomen Komppania (YKSK) osallistui tuolloin Lähi-Idän rauhanturvaorganisaation, United Nations Emergency Force'in (UNEF I) toimintaan yhden vuoden ajan.

UNEF I perustettiin valvomaan Israelin ja Egyptin välistä aselepoa sekä myös varmistamaan ranskalaisten ja englantilaisten joukkojen poistuminen Suezin kanavavyöhykkeeltä. Kahdeksan maata mm. Suomi, Norja, Tanska ja Ruotsi, osallistui tähän ensimmäiseen YK:n rauhanturvaoperaatioon.

Port Said oli Suomen komppanian ensimmäinen palvelupaikka. Varastojen vartiointi satamassa kuului joukkomme yleisimpiin tehtäviin, kunnes vuoden 1957 alussa komppania siirtyi Suezin lahden itärannalla olevalle El Torin alueelle. Sieltä miehet jatkoivat kuukautta myöhemmin Sharm el Sheikkiin meriliikennettä valvomaan Tiranin saaren ja Siinain niemimaan välisessä salmassa.

Jo vuoden palveluksen jälkeen täytyi suomalaisten palata kotiin lähinnä varustamis- ja materiaalivaikeuksien takia. UNEF I:n toiminta jatkui kuitenkin vielä vuoteen 1967 saakka.

Polkupyörin Kyproksella

Suurin joukko suomalaisista rauhanturvaajista on palvellut Kyproksella. Peräti 1 007 sotilasta lähti vuonna 1964 UNFI-

CYPin (United Nations Force in Cyprus) perustamisen yhteydessä Kyprokselle. Heidän tehtävänä oli turvata väestön vähemmistön elinehdot.

Melkoista hämmästystä ja riemua aina maailmanlehdistöä myöten herätti maamme YK-joukot, kun ne saapuivat polkupyörillä Nikosiaan, Kyproksen pääkaupunkiin. Puhuttiin suomalaisten salaisesta aseesta, polkupyörästä. Se on liikkumavälineenä outo muiden maiden armeijoille.

YK-joukkojen saapuminen rauhoitti kreikkalaisten ja turkkilaisten välisen taistelun, mutta osapuolet eivät kuitenkaan päässeet poliittiseen ratkaisuun.

Vuonna 1974 Turkki valtasi kreikkalaisilta lisäalueita, jonka jälkeen tilanne muuttui ratkaisevasti. Saari jakautui kahtia ja UNFICYPin oli nyt turvattava rauha kansanosien välisellä puskurivyöhykkeellä sekä hoidettava myös suuri pakolaisongelma.

YK:n Suomen Pataljoona kotiutettiin lokakuussa 1977, kun tilanne oli rauhoittunut. Kyprokselle jäi vielä 10 miehen vahvuinen esikunta- ja sotilaspoliisiosasto.

YK-lippua nyrkein puolustamassa Siinailta

Vuonna 1973 perustettiin UNEF II (United Nations Emergency Force II) valvomaan Egyptin ja Israelin välistä aselepoa. Suomen hallituksen suostumuksella siirrettiin Suomen pataljoonan osia Kyprokselta Suezin alueelle. Myöhemmin lähetettiin Suomesta erillinen pataljoona Suezin alueelle.

Suomalaisten väliintuloon liittyi tällä kertaa tavallista enemmän dramatiikkaa. Aseleposopimus Israelin ja Egyptin välillä oli juuri solmittu ja tilanne oli vielä epäselvä, kun suomalaiset perustivat YK:n valvonta-aseman osapuolten väliin. Israelilaiset olivat kuitenkin eri mieltä aseman perustamisesta ja repivät YK-lipun alas sekä käskivät suomalaisten poistua. Tällöin joukkomme panivat aseensa syrjään ja kävivät nyrkein heitä piirittäviä israelilaisotilaita vastaan. Molemmipuolisen tönimisen ja tappeluajan jälkeen israelilaiset vetäytyivät kauemmas ja YK-lippu pystytettiin jälleen. Suomalaiset pitivät asemansa.

Israelin ja Egyptin päästyä sopimukseen UNEF II lopetettiin vuonna 1979 ja israelilaiset ve-

täytyivät Siinailta.

Iranin vallankumous toi suomalaiset Golanille

Syyrian ja Israelin välillä päästiin loitontamissopimukseen vuoden 1974 keväällä. Tätä sopimusta valvomaan YK asetti UNDOF-joukon (United Nations Disengagement Observer Force). Kun Ajatolla Khomeini otti hallitusvallan, katkaisi Iran diplomaattisuhteensa Israelin kanssa. Iranin pataljoona kutsuttiin pois ja suomalaiset rauhanturvaajat saapuivat heidän tilalleen Golanille 1979 maaliskuussa.

UNDOFin tehtävänä on ollut jatkuvasti partioimalla valvoa Israelin ja Syyrian välistä aseista riisuttua aluetta. Tällä hetkellä Golanilla palvelee 411 suomalaista.

Libanon, maa ilman järjestystä

Jo itsenäistymisestään lähtien on Libanon ollut jakautunut selvästi kahteen osaan, kristittyjen ja muslimien leireihin. Sisäinen kahtiajako johti sisällissotaan vuonna 1975. Israelin hyökättyä Etelä-Libanoniin maaliskuussa 1978 perustettiin UNIFIL (United Nations Interim Force in Lebanon) eli YK:n väliaikainen rauhanturvajoukko Libanonissa.

UNIFIL perustettiin toteamaan Israelin vetäytyminen Libanonin alueelta, palauttamaan kansainvälinen rauha ja turvallisuus sekä auttamaan Libanonin hallitusta palauttamaan sen arvovalta alueelle.

Suomea pyydettiin mukaan UNIFILiin vuonna 1982 Israelin miehittettyä uudelleen alueen. YK:n pyyntö Suomen hallitukselle tuli 28.10.1982 ja Suomen pataljoona otti vastuun toimialueellaan 10 päivänä joulukuuta. UNIFILin noin 6000 henkilön vahvuudesta on noin 500 suomalaista. Kaikkiaan Libanonissa on palvellut tähän mennessä 2793 suomalaista.

YK:n tehtävä Libanonissa on osoittautunut muihin rauhanturvaoperaatioihin verrattuna varsin vaikeaksi. Tämä johtuu lähinnä siitä, että kaikki konfliktin osapuolet eivät ole varauksettomasti tukeneet YK-joukkojen läsnäoloa.

Suomalaisetkin ovat saaneet osansa näistä vaikeuksista. Kesäkuussa 1985 otti Israelin tukema ns. "SLA" (Etelä-Libanonin armeija) 24 suomalaista rauhan-



Lähtö Suezille 10.12.1956

turvaajaa panttivangeiksi. Pitkällisten neuvottelujen jälkeen saatiin heidät vapaaksi.

Vapautuneet panttivangit saivat vastaanottaa Tasavallan Presidentti Mauno Koivistolta seuraavanlaisen sähkeen:

"Olette näinä päivinä osoittaneet ihailtavaa kurinalaisuutta ja itsehillintää. Toimintanne ky-

syy jatkossakin valppautta ja harkintaa. Olette vieraalla maalla toteuttamassa maailmanjärjestön antamaa tehtävää vaihtuvissa ja ennalta arvaamattomissa oloissa. Olette suojaamassa suojattomia itse huonosti suojattuina. Olette katsooneet vaaraa silmiin, ettekä järkkyneet. Isänmaa on ylpeä Teistä."



Golan 1985

Puolustusministeri Veikko Pihlajamäki kävi kuluvana syksynä tutustumassa mm. Libanonissa toimivien suomalaisten rauhanturvaajien olosuhteisiin. Vaikutelmistaan hän kertoi mm., että suomalaispataljoonan suhteet siviiliväestöön ovat erittäin hyvät. "Paikalliset kyläläiset sanoivatkin, etteivät he voisi kuvitellakaan, mitä tapahtuisi, jos suomalaiset lähtisivät pois."

Ministeri korostikin, että UNIFILin joukkojen erääksi erittäin merkittäväksi työsaraksi on muodostunut kaikinainen humanitäärinen toiminta paikallisen väestön keskuudessa.

Tällaisista toimista ministeri mainitsi mm. teiden korjaukset, veden jakelun turvaaminen, ruoan kuljetukset vaikeuksiin joutuneille asukkaille, talojen korjaukset, peltojen raivausten avustaminen, loukkaantuneiden ja haavoittuneiden evakuointi ja ensiapu sekä lääkinnällisten palveluiden järjestäminen erityisesti lapsille ja heidän äideilleen.

Suomalaiset sotilastarkkailijat

YK:n sotilastarkkailijat ovat ryhmä aseistamattomia eri maiden upseereita. He tekevät puolueettomia havaintoja kriisialueiden tapahtumista YK:ta varten.

Ensimmäiset suomalaiset sotilastarkkailijat lähtivät vuonna 1958 Libanoniin. Vuoden ajan kahdeksan maamme upseeria toimi Libanonin itsenäistymistä valvovassa UNOGIL-organisaatiossa.

Seuraavaksi YK pyysi Suomelta sotilastarkkailijoita vuonna 1961 Kashmiriin Intian ja Pakistanin välisen tulitauon valvontaan. Tässä UNMOGIP-nimisessä organisaatiossa (United Nations Militar Observer Group in India and Pakistan) toimii edelleen neljä suomalaista sotilastarkkailijaa. Kaikkiaan tässä suomalaisten kaukaisimmassa palvelupaikassa on toiminut 78 suomalaista upseeria.

YK:n Lähi-Itään perustama ensimmäinen sotilastarkkailijaorganisaatio on nimeltään UNTSO (United Nations Truce Supervision Organization in Palestine). Se perustettiin jo vuonna 1948 Israelin valtion syntyvaiheessa valvomaan arabien ja Israelin välistä tulitaukoa.

Kuuden päivän sodan päätyttyä v. 1967 UNTSON tarkkailijoiden määrää lisättiin. Tällöin myös Suomi sai pyynnön tark-

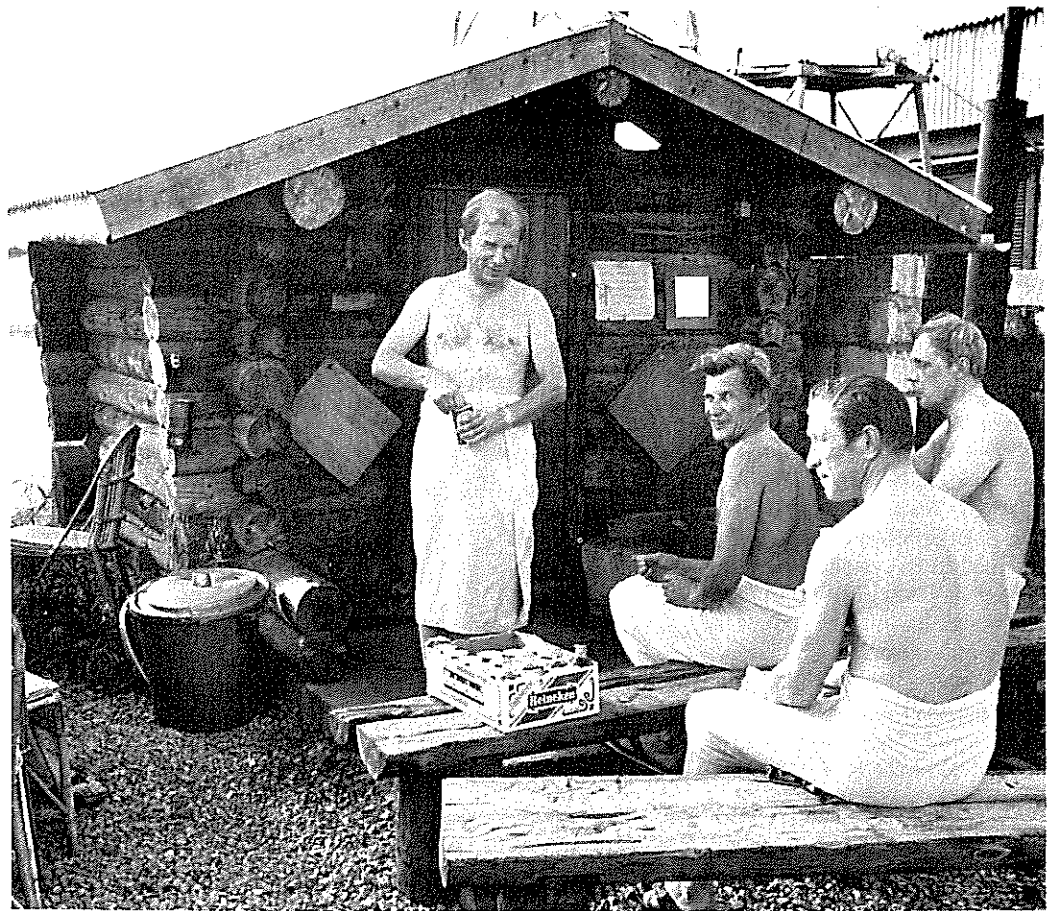

Sauna nousee sinne, missä on suomalaisia

kailijoiden lähettämiseksi ja järjestön palvelukseen lähetettiin 6 upseeria. Suomalaisten tarkkailijoiden määrä on tällä hetkellä 22. Suomalaisia on tähän mennessä UNTSOssa palvellut 428.

Niinisalon YK-koulutuskeskus

YK:n koulutuskeskuksessa Niinisalossa järjestettävissä koulutus- ja valintatilaisuuksissa valitaan, koulutetaan ja varustetaan rauhanturvatehtäviin lähetettävä henkilöstö. Koulutusjakso kestää noin kolme-neljä viikkoa, jonka jälkeen tehtäviin valittu henkilöstö siirtyy toimintalueelleen. Tämän lisäksi YK-koulutuskeskuksessa koulutetaan yhteispohjoismaisen sopimuksen perusteella kaikki pohjoismaiset sotilastarkkailijat.

Tappioilta ei ole välttytty

Suomalaiset valvontajoukot ja sotilastarkkailijat ovat kaikkialla joutuneet toimimaan sota- toimialueilla joskus vihamielisyyksien vielä ollessa käynnissä. Tästä johtuen tappioilta ei ole välttytty. Varsinaisissa sotatoi-

missa tai miinaonnettomuuksissa on kuitenkin kuollut vain viisi valvontajoukon jäsentä. Haavoittumisia, joista suurin osa lieviä, on tapahtunut muutamia kymmeniä. Vaikeista ja oudoista palvelusolosuhteista johtuen ovat erilaiset onnettomuudet, erityisesti liikenneonnettomuudet, ja sairaudet vaatineet em. kaatuneiden lisäksi 28 muun suomalaisen rauhanturvaajan hengen. Kaikkiaan YK:n rauhanturvaoperaatioissa on kuollut noin 700 henkilöä eri jäsenmaista.

Pohjoismainen yhteistyö

YK-tehtäviin lähetettävien upseerien koulutus tapahtuu pääosiltaan yhteispohjoismaisesti siten, että Ruotsissa pidetään vuosittain kurssi esikuntaupseereille. Suomi puolestaan kouluttaa kaksi kertaa vuodessa sotilastarkkailijoita YK-koulutuskeskuksessa Niinisalossa kaikkien pohjoismaiden tarpeisiin.

YK:n rauhanturva-asioita käsitteleville pohjoismaisille virkamiehille järjestetään YK-seminaari kerran kolmessa vuodes-

sa. Lisäksi kaksi kertaa vuodessa pidettävissä pohjoismaiden puolustusministerien kokouksissa käsitellään pelkästään YK-rauhanturvatoimintaan liittyviä kysymyksiä.

Suomalaisia sotilaita johtotehtävissä

Kautta YK-rauhanturvatoiminnan historian on suomalaisia sotilaita tarvittu eri operaatioiden johtotehtävissä. Heistä mainittakoon kenraali A.E. Martola, joka toimi ensin YK:n pääsihteerin sotilasneuvonantajana vuosina 1956 – 1958 ja myöhemmin 1966 – 1969 Kypros-joukkojen komentajana. Kenraali Ensio Siilasvuo toimi Lähi-Idässä mm. UNTSON ja UNEFin komentajana ja myöhemmin kaikkien Lähi-Idän alueen YK-joukkojen pääkoordinaattorina yhteensä 10 vuoden ajan vuoden 1979 loppuun saakka. Kenraali Lauri Koho toimi vuosina 1965 – 1977 YK:n päämajassa. Kenraalimajuri Erkki Kaira toimi UNTSON päällikkönä vuosina 1980 – 1981, jonka jälkeen UNDOFin komentajana Golanilla

vuosina 1981 – 1982. Kenraali-majuri Gustav Hägglund komensi UNDOFin joukkoja 1985 – 1986. Kesäkuusta 1986 alkaen hän on toiminut UNIFILin joukkojen komentajana Etelä-Libanonissa.

Kustannukset

Rauhanturvatoiminnan kustannusten maksaminen kuuluu periaatteessa YK:lle eli yhteisvastuullisesti kaikille jäsenvaltioille. Maailmanjärjestön toimintaa ovat kuitenkin varjostaneet taloudelliset vaikeudet, josta syystä myös rauhanturvatoiminnasta saatavia korvauksia on jouduttu odottamaan jopa useita vuosia.

Suomen valtio on tähän mennessä myöntänyt n 989 milj. markkaa rauhanturvaamistoiminnan menoihin. Suomi on laskuttanut YK:ta valvontajoukkojen aiheuttamista menoista 710 milj. markkaa. Korvauksia on saatu noin 625 milj. markkaa eli laskutetuista kustannuksista on saamatta noin 14 %. Koska Suomi maksaa kuitenkin itse kaikki joukkojen koulutuksesta ja sotilastarkkailijoista aiheutuvat kulut voidaan sanoa, että Suomen maksettavaksi jää nykyisin lähes 50 % kaikista rauhanturvakustannuksista.

Alue	Tehtävä-yksikkö	Palveluksessa 1.5.1985		Yht. vuodesta 1956 alk.	Aika
		akt	yht		
New York	YK:n päämaja	—	—	2	1956—58 1965—77
Jerusalem	YK-joukk. esik.	—	—	1	1975—79
Siinai	UNEF 1/YKSK 1—2	—	—	437	1956—57
Libanon	UNOGIL	—	—	8	1958
Kashmir	UNMOGIP	2	4	74	1961→
Kypros	UNFICYP/YKSP/YKSO	3	10	9939	1964— 77/ 1977→
Lähi-Itä	UNTSO	14	21	403	1967→
Lähi-Itä, Siinai	UNEF 2/YKSV 1—13	—	—	4829	1973—79
Lähi-Itä, Golan	UNDOF/YKSV 13—23	44	411 ¹	2837 ²	1979→
Lähi-Itä, Libanon	UNIFIL/YKSL 1—6	35	499	1908	1982→
		98	945	20 438	

¹) YKSV 13/UNDOF siirtyi Golanille Siinailta 28.—30.8.1979 UNEF 2:n lakauttamisen yhteydessä. Sitä ennen pataljoonan yksi komppania oli ollut Golanilla 15.3.1979 alkaen.

²) 1.9.1979 jälkeen Suomesta YKSV/UNDOF:iin lähteneet.

Rauhanturvatoimintaan osallistuminen on olennainen ja yleisesti hyväksytty turvallisuuspolitiikkaamme kuuluva osa. Se tuo

näkyvällä tavalla maailman tietoisuuteen Suomen rauhantahitoisuuden ja puolueettomuuden. Toiminnasta koituu myös

maanpuolustukselle merkittävä hyöty rauhanturvaajien saaman kokemuksen ja koulutuksen myötä.

PISARI-TALLI

PÄIVÄSSÄ PYSTYYN

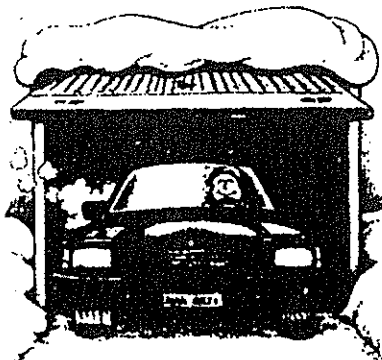

- Valmiista PISARI-elementeistä kokoat tallin yhdelle tai useammalle autolle.
- PISARI-talli on paras vaihtoehto autosi peltejä ajatellen
- PISARI-talli suojaa autosi viimalta - kylmäkäynnistyvyys paranee
- PISARI-tallissa autosi ikkunat eivät jäädy
- Raaputtamatta liikenteeseen.

HUOM. Tukevarakenteinen PISARI-telttatalli esim. vapaa-ajan asunnollesi.

Solta, niin kerromme Sinulle PISARI-suojista lisää, tai lähetä meille oheinen lipuke, niin saat esitteet.



Pisari oy

PL 28, 68601 PIETARSAARI Puh. 967-13 255, Telex 7552.

VASTAUSLIPUKE

zsn

Nimi.....

Lähiosoite.....

Postinumero.....

Postitoimipelike.....

Puhelinnumero.....

ykättäistalli rivi talli teittamaili

Yleinen asevelvollisuus

PEKKA VISURI

Asevelvollisuus ja oppivelvollisuus ovat vakiintuneet lähes yhtäläillä suomalaisen yhteiskunnan perusrakenteiksi. Tässä vakiintuneisuudessa piilee samalla vaara, että päämäärät ja taustat jäävät unohduksiin, kun asioita aletaan pitää itsestäänselvyyksinä.

Ajoittain voimistuva asevelvollisuuskeskustelukin saattaa lukkiutua heti alkuunsa jyrkkään asetelmaan – joko puolesta tai vastaan – eikä etene lainkaan syiden ja vaikutussuhteiden pohdintaan.

Historialliset juuret

Nykyaikaisen asevelvollisuuden juuret ovat paljolti Ranskan vallankumouksessa ja sen tasavertaisuusaatteissa, vaikka esimerkiksi Suomessa oli jo aiemminkin toteutettu sotaväen otossa myös muita kuin pelkkiä palkkasperiaatteita. Asevelvollisarmeijoiden tehokkuutta ja luotettavuutta epäiltiin vielä pitkään, ja vasta Preussin voittoisan armeijan esimerkki myötävaikutti ratkaisevasti asevelvollisuuden yleistymiseen Euroopassa 1860-luvulta lähtien.

Autonomisessa Suomessa asevelvollisuuslakiin vuodelta 1878 liittyi samantapaista symbolimerkitystä kuin oman rahan ja suomen kielen tasavertaisuuden saavuttamiseenkin. Kansallisen sotaväen lakkauttaminen sortovuosina 1901 – 05 koettiin kovana iskuna, joka voimisti itsenäistymisajatusta ja Venäjän-vas-taista mielialaa.

Itsenäistymisen jälkeen yleinen asevelvollisuus ja siihen pohjautuva vakainainen kaaderiarmeija toteutettiin verraten yksimielisesti, vaikka vasemmistossa esiintyi voimakasta vastustusta "valkoisen armeijan" piirteitä ja perinteitä kohtaan. Myös miliisijärjestelmällä oli kannatusta etenkin maalaisliiton piirissä, mutta yleisesti sellaista pidettiin Suomen oloja ajatellen liian tehottomana torjumaan yllättäen alkavaa hyökkäystä.

Talvisota antoi vakuuttavan näytön siitä, että puolustusratkaisu oli ollut oikea. Vakinaiset joukko-osastot kykenivät täyttämään suojajoukkotehtävänsä,

ja reserviläisistä muodostetut yhtymät taistelivat lähes yhtäläisellä taidolla ja hämmästyttävällä sitkeydellä. Koulutuspuutte-takin toki todettiin. Miestistö hallitsi yleensä tehtävänsä hyvin, mihin myötävaikuttivat osaltaan tottumus maatalous- ja metsätöihin sekä suojeluskunnissa saatu vapaaehtoinen sotilas-koulutus. Johtajien taktillisissa taidoissa oli sen sijaan puutteita, joita edes pitkä YH-aika ei riittänyt täysin korjaamaan.

Tärkein kokemus talvisodasta oli kansallinen eheytyminen. Sitä oli ollut rakentamassa merkittävästi yleinen asevelvollisuus, joka saattoi hyvin erilaisista oloista tulleet varusmiehet palvelemaan samoissa tehtävissä ja asumaan yhdessä. On huomattava, että Suomessa myös upseerit joutuivat käymään läpi yhtenäisen miehistökoulutuksen. Puolustuslaitos oli ehkä kansakouluakin tehokkaampi tasa-arvon levittäjä.

Asevelvollisuuslaki 1950

Jatkosodan jälkeisessä tilanteessa puolustusvoimien tehtävät ja rakenne joutuivat kriittiseen tarkasteluun huolimatta sodissa osoitetusta kunnosta. Tutkimusta varten muodostettiin keväällä 1945 puolustusrevisio-omitea, johon kuului kansanedustajia ja upseereita. Vasemmiston edustus oli vahva, mikä kuvastuu myös siinä, että komitean puheenjohtajaksi nimitettiin kaupunginjohtaja J W Keto, joka toimi silloin SKDL:n liittoneuvoston puheenjohtajana.

Puolustusrevisiion tärkeimpiin

tehtäviin kuului asevelvollisuuslain uusiminen. Tähän liittyi läheisesti kysymys puolustusvoimien koulutuksen yleisperiaatteista ja osuudesta kansalaiskasvatuksessa. Näistä aiheista tehtiin laajoja tutkimuksia: vertailtiin sotalaitosjärjestelmiä, tutkittiin sotakokemuksia ja arvioitiin puolustusvoimien yhteiskunnallista roolia. Kansalaiskasvatus-tehtävien uudistuksessa, erityisesti "valistusohjeiden" muotoilussa oli komitean ensimmäisellä sihteerillä, professori Yrjö Ruudulla keskeinen osuus.

Vasta rauhansopimuksen ja yya-sopimuksen solmimisen jälkeen oli riittävästi perusteita tehdä esitys asevelvollisuuslaiksi. Puolustusrevisio julkisti asevelvollisuutta koskevan mietintönsä osan marraskuussa 1948. Selvitysten perusteella oli päädytty suosittelemaan vuoden 1932 asevelvollisuuslain periaatteiden säilyttämistä edelleen uudessa asevelvollisuuslaissa. Muutostarvetta oli lähinnä palvelusajoissa rauhansopimuksen rajoitusten ja kireän taloudellisen tilanteen vuoksi. On huomattava, että komitean mukaan koulutukselliset syyt olisivat vaatineet pitempää palvelusajaa, mutta esitettiin kuitenkin yhdeksän kuukautta peruspalvelusajaksi miehistölle ja 12 kuukautta päällystölle ja erikoismiehille. Esitykseen liittyi eriävät mielipiteet pitemmän ja lyhyemmän palvelusajan puolesta, peruslinjoista ei sen sijaan vallinnut erimielisyyttä.

Hyväksytyssä laissa vuonna 1950 palveluajoiksi määrättiin 8

ja 11 kuukautta, mikä vastasi pääpiirtein puolustusrevisio esitystä. Myös kertausharjoitukset (40 – 100 vuorokautta) olivat muuten puolustusrevisiion kannan mukaisia, mutta toteutumatta on sittemmin jäänyt vapaaehtoinen lisäkoulutus. Komitea nimittäin esitti, että reservin luutnanteiksi koulutettaville vaaditaan 120 päivän ja kapteeniksi koulutettaville edelleen 120 päivän jatkokoulutus. Tämä vaatimus perustui nimenomaan sodan ajan kokemuksiin.

Toinen unohduksiin jäänyt tärkeä periaate-esitys koski naisten kouluttamista. Komitea totesi, että totaalisen sodan vaatimien tehtäviin tarvitaan entistä enemmän naisia, joita on myös koulutettava jo rauhan aikana. Viitattiin hallitusmuodon asettamaan yleiseen maanpuolustusveloitteeseen jolloin vapaaehtoisuuden lisäksi on tarvittaessa turvauduttava lakiin, kuten miesten kohdalla jo tehtiin.

Puolustusrevisiion työskentelyn aikana oli vallinnut yksimielisyys siitä, että maanpuolustus on koko kansan asia ja pakonomaaisuutta tulisi melko pitkälle välttää. Oli todettu, että Lotta Svärd -järjestö ja suojeluskunnat olivat pystyneet vapaaehtois-pohjalta järjestämään tehokkaan koulutuksen, ja jotain vastaavaa tulisi edelleen harkita. Komiteassa todettiin kuitenkin, että sodanjälkeisessä tilanteessa ei ollut vielä aiheellista kiirehtiä vapaaehtois-koulutuksen järjestämistä.

Vuoden 1950 asevelvollisuuslaki vakinaisti vihdoin puolustus-

Asevelvollisuusajaksi Suomessa					
Ikävuodet					
17	20	21	25	50	60
Nostoväen III luokka	Varusmiehet vakinaisessa väessä 8 tai 11 kk	Upseerit, toimiupseerit ja aliupseerit reservissä			
		Miestistö reservissä		Nostoväen I luokassa	
Nostoväen II luokka: rauhan aikana vakinaisesta palveluksesta vapautetut					

voimien toiminnan sotia seuranneen epävarmuuden jälkeen. Laki on osoittautunut tarkoitukseenmukaiseksi, eikä siihen ole tarvinnut tehdä kuin pienten tarkistuksia.

Militarismia vai ei?

Asevelvollisuutta vastaan esitetystä kritiikissä on usein vilahdellut väite, että yhtäläinen asepalvelus militarisoisi kansaa. Tuon käsityksen mukaan varusmiespalveluksesta siirrettäisiin siviiliyhteiskuntaan tottumuksen myötä liiaksi sotilaallisia piirteitä. Väite oli hyvin yleinen vuosisadan alkupuolen vasemmistolaisessa ja anglosaksisessa propagandassa Saksan armeijaa vastaan, mutta yhtäläisiä sitä on kuultu myös Ranskassa ja Sveitsissä, joskus jopa Suomessa. Silti lähes yhtä yleinen on vastakkainen käsitys, että ammattiarmeija se vasta onkin varsinainen militarismien pesä. Kuten odottaa sopii, mitään pätevää näyttöä ei loppujen lopuksi ole voitu osoittaa noiden väitteiden tueksi.

Kysymys militarismista ei tunnu vakavasti otettavalta ainakaan Suomen oloissa. Ehkä enemmän tapahtuu kehittyneissä maissa kaiken aikaa asevoimien siviilisoitumista. Demokraattisten valtioiden asevelvollisarmeijoissa yhteiskunnan kontrolli on viety hyvin pitkälle, ja onkin parempi puhua jatkuvasta vuorovaikutussuhteesta siviili- ja sotilasyhteisön välillä. Tästä osoituksena on muun muassa johtamis- ja opetusmenetelmien jatkuva lähentyminen tai vaikkapa strategisen ajattelun leviäminen talouselämän eri aloille.

Aseistakieltäytymiskeskustelussa on toisteltu samoja teesejä kuin militarismia pohdittaessa. Vanha perusväittäminen on, että aseistakieltäytyminen lopettaisi armeijat ja samalla sodat. Mitään historiallista näyttöä ei ole tukemassa tuotakaan teesiä. Aseistakieltäytyminen on kaikkialla jäänyt marginaali-ilmiöksi, joka ei ole paljonkaan vaikuttanut asevoimiin.

Joitakin negatiivisia kokemuksia aseistakieltäytymisistä on kylläkin tullut. Tiedetään kuinka pasifistiset virtaukset heikensivät Englannin, Norjan ja Ranskan puolustusta 1930-luvulla ja auttoivat suuresti Hitlerin aikeita Länsi-Euroopan valtaamiseksi. Yhdysvalloissa Vietnamin sodan jälkeen lopetettiin

asevelvollisten kutsuminen palvelukseen ja siirryttiin kokonaan ammattiarmeijaan. Pienentyntä henkilöstömäärää kompensoitiin uudenaikaisella tekniikalla ja osaksi myös ydinaseilla. Niillä on paikkailtu henkilöstövajetta myös Englannissa, Ranskassa ja Länsi-Saksassa. Tuskin kukaan väittää enää, että asevelvollisuuden poistaminen tai supistaminen jotenkin voisivat vähentää sodan vaaraa, jos valtioiden tarve ylläpitää asevoimia säilyy entisellään.

Tehokkuuskysymys

Sotavarustuksen teknistymisen ja kasvavat vaatimukset joukkojen taistelukyvyille tuottavat paineita asevelvollisuusjärjestelmän ylläpidolle. Totta onkin, että lyhyen palvelusajan puitteissa ei ehditä kouluttamaan tehokkaasti toimivia joukkoja. Moniin tehtäviin tarvitaan vuosien mittaista harjaantumista. Aseiden ja kuljetusvälineiden hintojen nousu on pakottanut kaikkialla luopumaan maailmansotien aikaisista "massarmeijoista". Suurvalloillakin on entistä vähemmän taistelujoukkoja, mutta ne on toisaalta varustettu yhä tehokkaammin. On selvää, että miljoonia maksavilla helikoptereilla tai rynnäköpanssarivaunuilla ei kannata kuljuttaa heikosti koulutettua ja huonosti motivoitunutta miehistöä.

Kohonneet taistelukelpoisuusvaatimukset ovat pakottaneet tarkastelemaan kriittisesti koulutusta ja rekrytointia. "Meren-takaisiin" tehtäviin ei tietenkään kannata enää lähettää asevelvollisia vaan palkkajoukkoja, mutta oman maan puolustamisessa asevelvollisuusperiaate ei suinkaan ole vanhentunut. Päinvastoin: Länsi-Saksan Bundeswehrissä pyritään tehostamaan asevelvollisten käyttöä pidentämällä palvelusaikaa ja lisäämällä kertausharjoituksia päämääränä kohottaa erityisesti maavoimien taistelukykyä ydinaseriippuvuuden vähentämiseksi.

Palkatun henkilöstön suhteellinen osuus on kuitenkin lisääntymässä myös asevelvollisuusjärjestelmissä. Näistä ehkä tyyppillisin, Sveitsin miliisarmeija, pohjaa parhaillaan keinoja vakinaisten valmiusjoukkojen aikaansaamiseksi. Myös Suomessa joudutaan uusimman sotavarustuksen käyttäjiksi palkkaamaan

3. parlamentaarinen puolustuskomitea

Asevelvollisuudesta

Komitea katsoo, että yleiseen asevelvollisuuteen perustuva järjestelmä on meille soveliaa myös tulevaisuudessa. Se vastaa sekä tarkoituksenmukaisuuden että demokraattisen yhteiskunnan vaatimuksia. Se mahdollistaa puolustusrasitteen pitämisen varsin alhaisena rauhan aikana, valmiuden joustavan sääntelyn kriisin aikana ja sodan uhatessa sekä tarvittaessa kansan kaikkien voimavarojen suuntaamisen hyökkäyksen torjuntaan.

Kertausharjoitusten lisäämisestä

Kertausharjoitusten lisääminen on reservien liikekannallepääntöön perustuva puolustusjärjestelmän toimivuuden kannalta oleellinen tekijä. Komitea pitää välttämättömänä, että suosituskautella 1982–1986 saavutettaisiin 50 000 miehen vuositaso suojajoukkojen kouluttamiseksi viiden vuoden välein. Komitea suosittaa, että kertausharjoitettavien määrää lisättäisiin vuosittain 3 000 miehellä ja harjoitusten kestoajaksi pidennettäisiin noin kahdella vuorokaudella.

Parlamentaarinen puolustustoimikunta 1986 Koulutuksesta

1. Koulutuksen rationalisointiin, tason nostamiseen ja asevelvollisten pohjakoulutuksen hyödyksikäyttöön on kiinnitettävä jatkuvaa huomiota.
2. Kertausharjoitusten lisääntymisen myötä on harjoitusten tehokkuusastetta kohotettava. Tämä on otettava huomioon myös kouluttajahenkilöstön sijoittamisessa. Toimikunta pitää tärkeänä, että suunnitelmassa esitettyä reserviläisten määrää lisätään vuosittain III PPK:n suosittamalla tavalla (3000) sekä harjoitusten kestoa pidennetään kahdella vuorokaudella.

yhä lisää vakinaista henkilöstöä.

Kaluston teknistymisen ei silti aivan yksiselitteisesti vähennä varusmiesten ja reserviläisten käyttökelpoisuutta. Mikroelektronikka on itse asiassa helpottanut monien aseiden, viestintävälineiden ja ajoneuvojen käsittelyä. Yleinen koulutustason nousu ja teknisen tietämyksen leviäminen vaikuttavat myös samaan suuntaan. Pulmaksi koetaankin johtajien ja etulinjan taistelijoiden koulutus, sillä heidän tulee hallita yhä vaativampia tilanteita yhä lyhyemmässä ajassa. Tästä aiheutuu paineita erityisesti kertausharjoitusten lisäämiseksi ja tehostamiseksi.

Asevelvollisuus Suomessa vakiintunut

Suomalaisella asevelvollisuudella on pitkät ja kunniaakkaat perinteet, eikä mitään merkittä-

viä yhteiskunnallisia tai poliittisia syitä ole esitetty järjestelmän muuttamiseksi. Kaikki asiaa tutkineet komiteat tai toimikunnat ovat todenneet nykyisenkaltaisen järjestelmän perusteiltaan tarkoituksenmukaiseksi. Mutta samalla on todettu tarve kehittää koulutusta erityisesti reservin kertausharjoitusten muodossa.

Maamme koko ja strateginen sijainti vaativat edelleen suuria joukkomääriä puolustustehtäviin. Paikallisuontoisissa taisteluissa tullaan toimeen verraten yksinkertaisella sotavarustuksella, eivätkä koulutusvaatimuksetkaan ole kohtuuttomat. Kuitenkin on myös paljon tehtäviä – ilma- ja meripuolustus ja maavoimien liikuntataistelut – joissa tarvitaan ensiluokkaista kalustoa ja sen käyttäjiä yhä enemmän pitkälle koulutettua ammattihenkilöstöä.

Kuvia suomalaisten turvallisuusajattelusta

MARKKU HARANNE

Maanpuolustustiedotuksen suunnittelukunnan tehtävänä on mm. tiedotusalan valmiussuunnittelu poikkeusoloja varten. Suunnittelukunta tekee myös tiedotus- ja opetusaineistoa. Eräs sen näkyvimpiä työmuotoja on mielipidetutkimusten teko suomalaisten turvallisuuspoliittisesta ajattelusta. Näistä tutkimustuloksista kertoo suunnittelukunnan pääsihteeri Markku Haranne.

Maanpuolustustiedotuksen suunnittelukunta (MTS) ja sen edeltäjä Henkisen maanpuolustuksen suunnittelukunta (HMS) ovat tehneet vuodesta 1964 lähtien lähes 20 laajaa mielipidetutkimusta suomalaisten turvallisuuspoliittisista asenteista ja tiedoista. Useat tutkimukset ovat saaneet paljon julkisuutta, vaikka niiden tuloksissa ei ole mulistavia yllätyksiä ilmennyt. Halitseva uutinen on useimmiten ollut havainto, että suomalaisten tuki ulkopoliittiselle linjalle ja maanpuolustukselle on varsin vakaa.

Kysymyksiä puolustustahdosta ja puolustusmäärärahoista on esitetty myös muissa maissa, erityisesti Skandinavian maissa. Suomen turvallisuuspoliittinen tutkimusperinne on lainannut monia ajatuksia ja suorastaan kysymyksiäkin Ruotsista, jossa viranomaiset käyttävät meihin verrattuna moninkertaisesti varoja mielipideselvitysten tekoon. Laajoja kansainvälisiä aineistoja ei ole vertailun pohjaksi paljoa, mutta on näyttöä siitä, että Suomi yhdessä Ruotsin ja Norjan kanssa on puolustustahdoisimpia kansakuntia – tutkimustieto rajautuu vajaan kahteenkymmeneen monipuolueeseen.

Pohjoismaiden välillä on enemmän vertailukelpoista aineistoa. Sekin viittaa Suomen, Ruotsin ja Norjan jotensakin yhtä korkeaan puolustustahdoton. Kiintoisaa on myös se, et-

tä suomalaiset ja ruotsalaiset ovat monena vuonna olleet oman maansa puolustusmäärärahoista lähes samaa mieltä.

Vaikka Ruotsissa on panostettu paljon perinteiseen turvallisuuspoliittiseen mielipidetutkimukseen, ovat toiset tutkijat

esittäneet myös voimakasta arvostelua menetelmän luotettavuutta vastaan. Perusväite on ollut: ihmisten yleisillä toteamuksilla yhteiskunnastaan ja sen puolustettavuudesta on vähän yhteyttä heidän käyttäytymiseensä kriisitilanteessa. Näiden kriitikoiden mielestä käyttäytymistä poikkeustilanteessa ennakoivat paljon paremmin luottamus ja yhteistyövalmius eri pienryhmien sisällä. Nämä kokemukset on selvästikin saatu taistelukentän havainnoista, lähinnä Lähi-Idästä.

Varsin mahdollista on, että joukon toimintaa taistelutilanteessa ennustaa paremmin luottamus lähimpään esimieheen kuin valtion korkeimpaan poliiti-

tiseen johtoon. Kun ajatellaan yhteiskuntaa kokonaisuutena – ei vain sotilasyhteisöjä – on luottamuksella lähiympäristöä abstraktimpiinkin asioihin, ulkopoliittikaan, valtionjohtoon ja maanpuolustuksen toimintakykyyn, painava merkitys yhteiskunnan tilan kuvaajana. On yhteiskunnan toiminnan legitimitetin kannalta varsin ratkaisevaa, pitääkö maan ulkopoliittikaa hyvänä ja puolustusvoimia tarpeellisenä yhdeksän kymmenestä kansalaisesta vai yksi kymmenestä. Vaikka kriisitilanne voisi muuttaa tutkimustuloksia suuntaan tai toiseen, on normaaliajan turvallisuuspoliittista mielipideilmastoa kuvaavilla tiedoilla sekä arvoa oman maan päättäjille ja tavallisille kansalaisille että signaalivaikutus maan rajojen ulkopuolelle.

Suomalaisten laaja tuki ulkopoliitikalle ja maanpuolustukselle

Notoriseksi tiedoksi on muodostunut se, että suomalaiset ovat ulkopoliittisesti yksimielisiä. Lähes vuosittaisissa tutkimuksissa 1960-luvun puolivälistä alkaen on havaittu, että maan ulkopoliittikaa on pitänyt hyvin hoidettuna 83–93 % suomalaisista. Kielteistä arviota ei ole minään vuonna esittänyt edes joka kymmenes. Viime tutkimuksessa tammikuussa 1986 93 % esitti myönteisen arvion, 4 % kielteisen ja 3 % ei osannut sanoa mitään.

Samankaltaisia ovat näkemykset myös YYA-sopimuksesta. Tammikuussa 1986 sitä piti Suomen kansainväliselle asemalle myönteisenä 83 %, kielteisenä 5 % ja vaikutuksettomana 8 %. Vielä 1960-luvulla YYA-sopimukseen suhtauduttiin varauksellisemmin, esimerkiksi vuonna 1964 sitä piti myönteisenä 57 % ja kielteisenä 12 %.

Todettakoon tasapuolisuuden vuoksi, että tämänkaltaisia kysy-



Suomalaiset ovat valmiita puolustamaan maataan

myksiä kohtaan on esitetty arvostelua: ihmiset vastaavat niin kuin heidän mielestään kunnan kansalainen vastaisi, eikä siten kuin he pohjimmiltaan ajattelevat. Vaikka tämä olisi osittain totta – muissakin Gallup-kysymyksissä ihmiset pyrkivät tuomaan esille ”paremman minänsä”, joka ei paljon juo eikä tuijota televisiota, vaan ulkoilee ja lukee hyviä kirjoja – tutkimustiedot kertovat suomalaisten ulkopoliittisesta minäkuvasta.

Eräät muut kysymykset osoittavat, että suurin osa suomalaisista on myös tyytyväisiä ulkopoliittikkamme nykyiseen aktiivisuuteen; runsas kymmenesosa toivoisi suurempaa aktiivisuutta ja vajaa kymmenesosa vähä-

sempää aktiivisuutta.

Maanpuolustusta koskeviin kysymyksiin voivat päteä jotkin niistä huomautuksista, joita on tehty ulkopoliittikkaa koskevista kysymyksistä. Kun puolustuspolitiikan alalta on kuitenkin esitetty ulkopoliittikkaa alaa useammin selvästi vastakkaisia näkemyksiä, täysin pasifistisista alkaen, on kansalaisilla tarjolla malleja, jotka poikkeavat vallitsevasta turvallisuuspoliittisesta linjasta. Kuten seuraava asetelma osoittaa, valtaosa suomalaisista valitsee myös puolustuspoliittisesti moniarvoisessa keskusteluilmapiirissä maanpuolustuksen ja sen pääalat hyväksyvän ratkaisun.

Suomalaisten mielipiteitä maanpuolustuksesta 1980-luvulla

MTS:n tutkimusten mukaan (edustavia otoksia aikuisväestöstä):

	%	Kyllä	Ei	Ei osaa sanoa
Tarvitseeko Suomi maanpuolustusta (1984)		87	11	2
Onko puolustusvoimat tarpeellinen (1984)		90	7	4
Onko Suomessa aseellisesti Puolustettavia asioita (1982)		83	9	7
Pitäisikö suomalaisten puolustautua kaikissa tilanteissa, vaikka tulos olisi epävarma (1986)		79	14	6
Pitäisikö suomalaisten puolustautua aseellisesti, jos (1984)				
– pääkaupunkiseudulle hyökättäisiin		87	7	6
– Suomen ilmatilaan hyökättäisiin		81	9	10
– Lappiin hyökättäisiin		87	5	8
– Lapin kautta hyökättäisiin toista valtiota vastaan		79	12	9

Edellä esitettyihin tuloksiin on aiheetta liittää toteamus siitä, että niin naiset kuin miehet ja nuoret kuin vanhemmatkin ovat mielipiteissään keskimäärin varsin samankaltaisia. Naisten ja nuorten periaatteellinen puolustustahto ja maanpuolustuksen hyväksyminen ovat yleisesti samalla korkealla tasolla kuin väestön keskimäärin. Mielenkiintoisin ero ilmenee kysymyksessä ”jos Lapin kautta hyökättäisiin toista valtiota vastaan”. Miehistä on aseellisen puolustautumisen kannalla silloin 87 % ja naisista vain 70 % (vastustavia näkemyksiä miehillä 8 % ja naisilla 15 %), kaikista 15–24-vuotiaista 72 % (vastustavia 18 %). Vaikka maanpuolustusnäkemykset eivät muutoin juuri vaihtelekaan sukupuolen ja iän mukaan, on valtiosopimukseen liitty-

vä velvoite naisille ja nuorille vähemmän selkeä kuin suomalaisille keskimäärin.

Vastaajan puoluekanta (perustana kysymys, miten äänestäisi eduskuntavaaleissa) on yhteydessä useimpiin maanpuolustuskysymyksiin. Ovatko erot pieniä vai suuria, on suhteellinen kysymys, mutta esimerkiksi vuoden 1984 tutkimuksessa puolustusvoimia piti tarpeellisenä SDP:n äänestäjistä 93 %, Kokoomuksen 97 %, Keskustapuolueen 95 %, SKDL:n 75 %, SMP:n 93 % ja vihreiden 81 % (muiden puolueiden äänestäjiä oli liian pieni otos varman päätelmän tekemiseen) – joten ”puolustusvoimien kannatuspuolue” on valtaenemmistönä joka puolueen äänestäjäkunnassa.

Tammikuun 1986 tutkimuk-

sessä pyydettiin vastaajilta arviota yli kymmenen turvallisuuden osatekijän merkityksestä kansamme turvallisuudelle. Eritään tai melko tarpeellisenä turvallisuudelle piti esimerkiksi puolustusvoimia 90 %, rajavartiolaitosta 92 %, väestönsuojelua 89 % ja yleistä asevelvollisuutta 88 % sekä nykyistä ulkopoliittikkaa 93 % ja puolueettomuutta 95 %. Vastaavasti tarpeelliseksi arvioi kehitysavun antamisen 77 % ja rauhanliikkeiden toiminnan 64 %. Todettakoon, että aikaisempien tutkimusten mukaan enemmistö suomalaisista pitää samanaikaisesti sekä maanpuolustusta että rauhanliikettä turvallisuutta lisäävinä asioina – ristiriitaa koettaisiin varmaan paljon yleisemmin monessa muussa yhteiskunnassa.

Edellisen kysymyssarjan kohdalla kiintoisaa oli naisten ja miesten keskimääräinen ero asioiden painotuksessa: miehet pitivät naisia yleisemmin turvallisuuttamme lisäävinä puolustusvoimiin ja ulkopoliittikan peruslinjaan liittyviä asioita, naiset taas korostivat miehiä useammin väestönsuojelua ja ”pehmeitä” asioita, kehitysapua ja rauhanliikkeitä.

Naiset viilentyneet puolustusmäärärahoille

Vaikka valtaenemmistö suomalaisista suhtautuu maanpuolustukseen ja puolustusvoimiin myönteisesti, mielipiteet ovat varovaisempia, kun tulee puhe rahasta. 1980-luvulla noin puolet suomalaisista on kannattanut puolustusmäärärahojen entistä tasoa (kysymyksessä ei valittavasti ole voitu täsmentää erilaisten ”entisellään pitämisten” tasoja), kolmannes-neljännes on ollut valmis korotuksiin ja runsas kymmenesosa vähennyksiin. On tulkitsijan painotuksesta kiinni, sanotaanko vain runsaan neljänneksen haluavan korottaa puolustusmenoja vai todetaanko yli 80 prosentin tahottavan joko korottamista tai ainakin entistä tasoa.

Oheinen asetelma kertoo, että suomalaisten näkemykset puolustusmäärärahoista ovat vaihdelleet yli kahden vuosikymmenen aikana. Määrärahojen vähentäjiä on aina ollut pieni vähemmistö, mutta vaihtelua on ilmennyt korottajien ja ennaltaanpitäjien välillä.

Vuonna 1964 määrärahojen korottajien osuus oli pienimmillään. Vuonna 1970 korottajia

oli jopa yli puolet väestöstä. Sen jälkeen korottajien osuus on ollut lievästi laskeva. Tammikuussa 1986 määrärahojen korottamista kannattavia oli pienin osuus sitten 1960-luvun, mutta kuten todettu vähentäjien osuus ei ole silti juuri kasvanut.

Viime tutkimuksessa osoitettiin, että lisätietojen antaminen vastaajalle – kuinka suuri puolustusmenojen osuus on budjetista ja henkeä kohti – ei vaikuttanut mielipiteeseen. Mikä aiheuttaa muutosta, on toistaiseksi arvailtavaa: vastaajien käsitys suorituskvyn tasosta ja kehityksestä, rauhanliikkeen esittämät arvot vai käsitys valtion menoista yleensä.

Puolustusmäärärahoihin suhtautuminen vaihtelee melko voimakkaasti vastaajan puoluekannan mukaan. Kun tarkastelusta jätetään suurin joukko, entisen tason kannattajat, sivuun, saadaan äänestäjäkunnittain prosenttisuhteeksi korottajat/vähentäjät vuoden 1986 tutkimuksessa: SDP 23/13, Kokoomus 46/3, Keskustapuolue 28/7, SKDL 13/38, SMP 24/6 ja vihreät 13/32.

Mielenkiintoisin kehitys on kuitenkin nähtävissä sukupuolen mukaan. Seuraavassa asetelmassa tarkastellaan eräitä tutkimuksia, joiden otos on erityisen suuri. Kun yksinkertaistamisen vuoksi ennaltaan pitämistä kannattavat ja kanta-aottamattomat jätetään syrjään, havaitaan miesten mielipiteiden muuttuneen kaikkiaan melko vähän ja naisten sitäkin enemmän. Vuonna 1973 yli kaksi viidennestä naisista ja miehistä oli korottamisen kannalla, mutta vuonna 1986 vajaa viidesosa naisista ja yhä kolmasosa miehistä. Myös vähentämisen kannattajien osuus on naisilla suurempi kuin miehillä, toisin kuin 1970-luvun alussa. Koko väestön keskiarvoina näkyvät mielipidemuutokset määrärahoista ovatkin erityisesti naisten näkemysten muuttamista.

Naisten joukossa vähentäjien ja korottajien osuus on muodostunut samansuuruisiksi. Miehistä korottajia on yli kolme kertaa vähentäjien osuus.

Ovatko naisten mielipiteet muuttuneet yleisesti torjumamiksi puolustusmäärärahoille vai liittyväkö aikaisemmasta poikkeava ajattelu erityisesti nuoriin naisvastaajiin?

Suomalaisten mielipiteet puolustusvoimille myönnettävistä varoista
(edustavia otoksia aikuisväestöstä):

%	1964	-69	-70	-71	-72	-73	-74	-75	-78	-79	-80	-81	-82	-83	-84	-85	-86
korotettava	17	46	56	46	36	42	42	41	38	37	41	32	32	33	33	36	26
entiselään	55	38	33	42	48	44	41	41	38	43	42	48	49	48	51	48	57
ei osaa sanoa	12	7	3	4	8	6	8	7	12	10	6	3	6	?	?	?	?
vähennettävä	16	9	8	8	8	9	9	11	12	10	12	13	14	14	12	12	13

Naisten ja miesten valmius korottaa tai vähentää puolustusvoimille myönnettäviä määrärahoja eränä tutkimusvuosina:

	1973		1978		1982		1986	
	naiset	miehet	naiset	miehet	naiset	miehet	naiset	miehet
korotettava %	43	41	34	42	25	40	18	33
vähennettävä %	7	11	11	12	16	12	17	10

Eri-ikäisten naisten ja miesten valmius korottaa tai vähentää puolustusmäärärahoja tammikuussa 1986:

	naiset				miehet			
	15-24	25-34	35-49	50-69	15-24	25-34	35-49	50-69
korotettava %	11	13	18	28	36	38	34	27
vähennettävä %	16	16	20	13	13	10	9	8

Puolustusmäärärahojen korottamiseen valmiiden naisten osuus kasvaa jonkin verran vanhemmissa ikäluokissa, vaikkakin myös vähentäjien osuus on suurimmillaan keski-ikäisissä naisissa. Alle 50-vuotiaiden miesten eri ikäryhmissä korottajia on suunnilleen yhtä suuri osuus ja näitä vanhemmissa pienempi. Miehistä määrärahojen vähentäjiä olisi jonkin verran enemmän nuoremmissa vastajissa kuin muissa. Kokonaiskuva on se, että 50 vuotta täyttäneillä naisten ja miesten mielipide-erot ovat pienimmillään. Puolustusmenojen korottamiseen suhtautumisessa erot ovat suurimmillaan keski-ikäistä nuorempien naisten ja miesten välillä.

Tulos osoittaa, että nuoret ja keski-ikäiset miehet ovat puolustusmenoista lähes samaa mieltä kuin miehet 1970-luvullakin ja erityisesti nuoret naiset ovat selvästi varauksellisempia kuin naiset aikaisemmin.

Havaitut erot liittyvät vain määrärahakysymyksiin. Yleisessä suhtautumisessa puolustusvoimiin ja maanpuolustuksen tarpeellisuuteen eivät ikäryhmät tai naiset ja miehet poikkea toisistaan, vaan korkea puolustusmyönteisyys ilmenee selvästi väestön eri osissa.

(Turvallisuuspoliittisia mielipidetutkimuksia käsitellään laajemmin useissa artikkeleissa MTS:n 1986 julkaisemassa kirjassa Suomalaiset ja turvallisuuspolitiikka).

SISU NA-140



- sotilasajoneuvoja Suomelle
- ajoneuvojen varustelut sekä päällerakennukset
- huollot ja peruskorjaukset

SISU

Defence

Puolustusmenot Suomessa ovat pienet

Suomi käyttää maanpuolustukseensa noin 5 % valtion kaikista menoista ja noin 1,5 % bruttokansantuotteestaan. Yhtä henkilöä kohti käytämme rahaa noin 1 000 mk vuodessa. Puolustusmenojen osuus bruttokansantuotteesta vaihtelee yleensä 2 – 7 % ja sotaikäyillä mailla menot ovat jopa kolmanneksen. Euroopassa Suomea vähemmän puolustukseensa käyttävät Itävalta ja Luxemburg, joiden ei tarvitse ylläpitää merivoimia.

Eri maiden puolustusmenojen vertailu on hyvin vaikeata. Joissakin maissa kaikki tarvittava tieto on jokaisen luettavissa valtion vuosittaisesta budjetista. Eräissä valtioissa puolustusbudjetin rakenne, yksityiskohdista puhumattakaan, on salainen. Lisäksi erilaiset puolustusjärjestelmät ja hallinnolliset eroavuudet vaikeuttavat vertailuja.

Näitä tietoja keräävät useat tutkimuslaitokset. Lontoossa toimiva The International Institute for Strategic Studies julkaisee vuosittain kirjan "The Military Balance", johon tämän kirjoituksen tiedot perustuvat. Bruttokansantuote on taas paras vertailuluku, sillä se kertoo kuinka paljon valtio suhteellisesti käyttää kaikista tuloistaan.

Maailman kaikista sotilasmenoista sotilasliitot Nato ja Varsovanliitto kuluttavat yhteensä noin 70 %. Kehitysmaat käyttävät noin 18 %, joten kahteen suureen sotilasliittoutumaan kuulumattomat teollisuusmaat käyttävät puolustukseen suhteellisesti hyvin vähän. Suomi käyttää maailman kaikista sotilasmenoista noin 0,1 %.

Nato

Nato-maista suhteellisesti eniten puolustukseensa uhraa Kreikka, joka v 1984 käytti siihen 7,2 % bruttokansantuotteestaan. Henkeä kohti kreikkalaiset maksoivat 1 250 markkaa. Yhdysvallat käyttivät henkeä kohti 6 360 mk vuodessa ja bruttokansantuotteesta 6,5 %. Myös englantilaiset käyttivät yli 5 % bruttokansantuotteestaan puolustukseen. Muissa Nato-maissa osuus vaihteli v 1984 ka-

nadan 2,2 % Turkin 4,4 %. Vain Luxemburgissa osuus jäi alle 2 %. Tässä minivaltiossa käytettiin 1,2 % bruttokansantuotteesta puolustukseen. Henkeä kohti menot olivat 380 markkaa. Näillä rahoilla ylläpidettiin 720 miehen maavoimia. Luxemburgilla ei ole omia merijoukkoja.

Varsovan-liitto

Neuvostoliiton puolustusmenojen määrästä on länsimaissa väitelyä pitkään ja niistä on esitetty erilaisia arvioita. Useimmat läntiset arviot päättyvät 12 – 15 %. Henkeä kohti Neuvostoliitossa käytettiin 4 600 mk vuodessa. Seuraavaksi eniten puolustukseensa käytti DDR, jossa bruttokansantuoteosuus oli 5,1 %. Muut Varsovan-liiton maat käyttivät runsaat 4 % lukuunottamatta Romaniaa, jossa osuus oli vain 1,6 %.

Suuria vaihteluja

Sotilasliittoutumiin kuulumattomista Euroopan maista eniten puolustukseensa käyttää Albania, jossa osuus bruttokansantuotteesta on runsaat 7 %. Jugoslavia käyttää runsaat 3 %, Ruotsi vajaa 3 % ja Sveitsi runsaat 2 %. Alle kahden prosentin käyttävät Irlanti, Itävalta ja Suomi. Suomessa puolustusmenoihin käytettiin vuosina 1963 – 64 hieman yli 2 % bruttokansantuotteesta ja viimeisten 15 vuoden aikana olemme käyttäneet noin puolitoista prosenttia. Valtion kaikista menoista puolustuksen osuus oli v 1963 noin 8,5 % ja 1970-luvulta lähtien puolustukseen on käytetty noin 5 % valtion kaikista menoista.

Suhteellisesti eniten puolustukseensa viime vuosina on käyttänyt sotaa käyvä Irak, jonka kansantuotteesta selvästi yli 30 % on mennyt armeijan ylläpitoon. Irakin vastustaja Iran on käyttänyt vajaa 15 %. Myös Israelissa puolustusmenojen osuus on hyvin suuri, viime vuosina noin 30 %. Yli 20 % on käyttänyt Oman ja yli 10 % Jordania, Libanon, Saudi-Arabia, Syyria ja Etiopia.

Puolustusmenojen osuus Suomessa on hyvin vaatimaton kansainvälisessä vertailussa. Osuus on jopa niin pieni, että puolustusvoimilla on suuria vaikeuksia säilyttääkseen edes saavutetun materiaalitason. Puolustusmenojen pieni suhteellinen lisä ei juuri nostaisi Suomen sijoitusta Eurooppalaisesta häntäpäädästä, mutta se mahdollistaisi puolustusvoimien kehittämisen siten, että se pystyisi tehokkaasti täyttämään sille säädetty tehtävät.

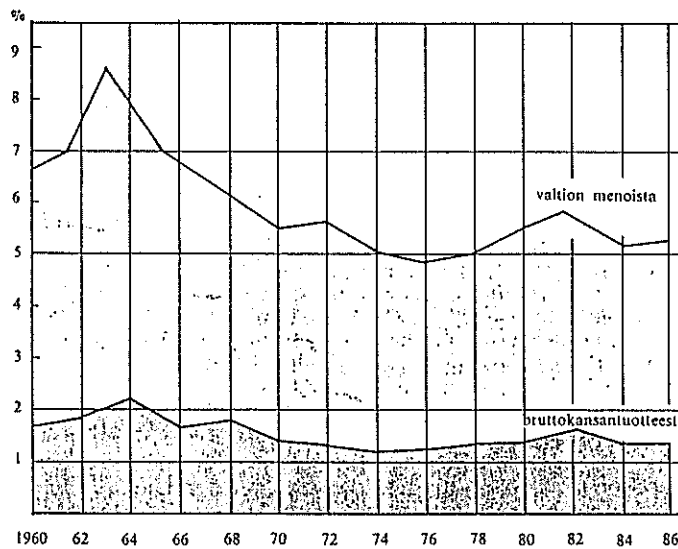

Maa	Puolustusmenot		
	mrd markkaa	osuus BKT:stä	henkeä kohti mk
Belgia	15,0	3,2	1 520
Englanti	126,3	5,3	2 255
Espanja	22,8	2,4	560
Hollanti	23,5	3,2	1 620
Italia	58,6	2,7	1 025
Kanada	39,2	2,2	1 560
Kreikka	12,9	7,2	1 250
Luxemburg	0,14	1,2	380
Norja	10,3	3,1	2 480
Portugali	3,7	3,3	360
Ranska ¹⁾	118,7	4,1	2 150
SLT	99,0	3,3	1 620
Tanska	7,2	2,3	1 400
Turkki	12,9	4,4	260
Yhdysvallat	1 523,4	6,5	6 360
Bulgaria	8,8	4,7	980
Puola	34,9	4,2	930
Romania	7,9	1,6	335
SDT	45,5	5,1	2 700
Tšekkoslovakia	29,8	4,4	1 910
Unkari	12,6	4,7	1 170
Neuvostoliitto	1 274,4	12–15	4 610
Irlanti	1,6	1,6	460
Itävalta	5,5	1,3	730
Jugoslavia	9,4	3,1	405
Ruotsi	16,8	2,8	2 010
Suomi	4,7	1,4	975
Sveitsi	11,8	2,1	1 810

¹⁾ Ranska on edelleen NATO:n jäsen, mutta on vuodesta 1966 saakka pysytellyt erillään läntisen sotilasliiton sotilaallisesta integraatiosta.

Lähteet: The Military Balance 1985–1986 ja NATO Review 6/1985

Huom. Varsovan liiton maiden puolustusmenojen suuruudesta ja laskentaperusteista on olemassa toisistaan jyrkästi poikkeavia näkemyksiä. Yllä olevassa taulukossa lähteenä on käytetty The Military Balance 1985–1986 vuosikirjaa.

Sopimukset velvoittavat

Turvallisuuspolitiikkamme perustavoitteet ovat rajoitetun kansalliset. Sen toimintaympäristö on kuitenkin monin verroin laajempi. Alueellisesti se kattaa piiriinsä lähinaapureista alkaen koko kansainvälisen yhteisön ja toiminnallisesti siinä on totuttu erottamaan ulkopoliittikan, puolustuspolitiikan ja kauppapolitiikan ulottuvuudet.

Suhteittensa hoitamiseksi ja turvallisuuspolitiikkansa tavoitteiden toteuttamiseksi Suomi on solminut koko joukon kansainvälisiä sopimuksia. Keskeisimpiä niistä ovat YK:n peruskirja, Pariisin rauhansopimus, YYA-sopimus ja Ahvenanmaan ??? tiikkaan vaikuttavia aineksia.

YK:n peruskirja – oikeus puolustautua

Ensimmäisenä solmimistamme sopimuksista ansaitsee tulla mainituksi YK:n peruskirja, kahdestakin syystä.

YK:n peruskirjan määräykset kansainvälisen rauhan ja turvallisuuden ylläpitämisestä ja kansakuntien välisestä kanssakäymisestä on peruskirjan 103. artiklassa asetettu kaikkien muiden sopimusten edelle. Lähtökohtana on, että mikään sopimus ei saa olla ristiriidassa peruskirjan kanssa, eikä mihinkään sopimukseen voida myöskään vedota, ellei se ole rekisteröity YK:n sihteeristössä. Näin esimerkiksi Suomen ja Neuvostoliiton välisessä YYA-sopimuksessa on erikseen artikla, jossa todetaan, että "sopimuksen toteuttaminen tapahtuu Yhdistyneet Kansakunnat-järjestön periaatteiden mukaisesti".

Johtavana ajatuksena YK:n toiminnassa on kansainvälisten riitojen ratkaiseminen rauhanomaisin keinoin ja väkivallasta pidättäminen. Jos jokin YK:n jäsen kuitenkin joutuu asellisen hyökkäyksen kohteeksi, ei peruskirjan 51. artiklan mukaan mikään peruskirjan säännös saa rajoittaa sen luonnollista oikeutta erilliseen tai yhteiseen puolustautumiseen.

Pariisin rauhansopimus – rajoituksia

Vuonna 1947 solmittu Pariisin rauhansopimus merkitsi Suomen ulkopoliittisen aseman vakiintumista ja se antoi myöskin puolustuspolitiikalle uuden selkeän perustan. Sopimuksen taustasta johtuen on luonnollista, että se sisältää eräitä toimenpiteitämme rajoittavia tekijöitä, joilla on haluttu korostaa maa-, meri- ja ilmavoimien puolustuksellista luonnetta.

Sopimuksen mukaan maavoimien vahvuus ei saa olla suurempi kuin 34 400 miestä. Laivaston vahvuus saa olla enintään 4 500 miestä ja alusten kokonaistonnisto 10 000 tonnia sekä ilmavoimien vahvuus puolestaan 3 000 miestä ja 60 taistelukonetta. Lisäksi sopimus kieltää Suomea hankkimasta itselleen pommikoneita, ohjuksia, sukellusveneitä ja eräitä muita merivoimien erikoistaisteluvälineitä. Me emme myöskään saa pitää, valmistaa tai kokeilla ydinaseita.

Sittemmin rauhansopimuksen on saatu kaksi puolustuskykyämme kehittämisen kannalta merkittävää tulkintaa. Vuonna 1963 allekirjoittajavaltiot antoivat suostumuksensa sille, että Suomi sai ryhtyä hankkimaan puolustuksellisia ohjuksia. Niinpä meillä nyt onkin käytettävissämme ajanmukaisia panssaritorjunta-, meritorjunta- ja ilmatorjuntaohjuksia. Toinen oleellinen parannus oli, kun joitakin vuosia sitten saatiin lupa hankkia merivoimille saaristovesiemme puolustamiseen erinomaisen hyvin sopivia heräteamoja.

Sopimuksen tulkinnat osoitta-

vat, että niin idässä kuin lännessäkin luotetaan Suomen puolueettomuus- ja puolustustahtoon. Ne osoittavat myös, että molemmilla tahoilla pidetään tärkeänä sitä, että alueemme ei ole käytettävissä sodan tarkoituksiin ja että me mahdollisimman pitkälle kykenemme itse huolehtimaan sen puolustamisesta. Rauhansopimuksen määrälliset ja laadulliset rajoitukset eivät nykyisellään tätä tehtävää sanottavasti vaikeuta.

YYA-sopimus – velvollisuus puolustautua

Turvallisuuspolitiikkamme eittämättä keskeisin sopimus on Neuvostoliiton kanssa vuonna 1948 solmittu sopimus ystävyydestä, yhteistoiminnasta ja keskinäisestä avunannosta.

YYA-sopimuksen merkitys on monitahoinen. Se on ollut omaleimaisen, laajalti tunnustetun puolueettomuuspolitiikkamme perustana ja sen varaan ovat rakentuneet myöskin Suomen ja Neuvostoliiton väliset merkittävät talous- ja kulttuurisuhteet. YYA-sopimuksella on vahva historiallinen taustansa ja juurit tästä johtuen jatkuva ajankohdainenkin merkityksensä. Tätä osoittaa, että sopimuksen voimaoloaikaa on kolme kertaa pidennetty 20 vuodella, viimeksi vuonna 1983, kohtaakaan siitä muuttamatta.

Kuten tunnettua, YYA-sopimuksen 1. ja 2. artiklan sotilaspoliittiset määräykset liittyvät tilanteeseen, jossa Suomi tai Neuvostoliitto Suomen alueen kautta joutuvat aseellisen hyökkäyksen kohteeksi Saksan tai muun sen kanssa liitossa olevan valtion taholta. Sopimuksen mukai-

sesti Suomen velvollisuutena itsenäisenä valtiona on taistella hyökkäyksen torjumiseksi ja kohdistaa rajojensa sisäpuolella kaikki käytettävissään olevat voimavarat puolustamaan alueensa koskemattomuutta maalla, merellä ja ilmassa. Tarpeen vaatiessa Neuvostoliitto antaa tuolloin Suomelle apua tai ryhtyy sotilaalliseen yhteistoimintaan Suomen kanssa siten kuin siitä sopimuspuolten kesken sovitaan. Osapuolten yhteisenä velvollisuutena on neuvotella keskenään, mikäli sotilaallisen hyökkäyksen uhka on todettu.

Sotilaallisesta liittosopimuksesta YYA-sopimus eroaa ennen kaikkea siinä, että sotilaallinen yhteistoiminta rajoittuu vain Suomen alueeseen ja että se ei käynnisty automaattisesti. Suomella on YYA-sopimuksen mukaan ensisijainen vastuu alueensa puolustamisesta. Jos omat mahdollisuutemme ovat riittämättömät sopimuksen määrittelemää hyökkäystä torjumaan, tarjoaa YYA-sopimus eriasteisia vaihtoehtoja puolustuksemme vahvistamiseksi. Sopimus ei sisällä nimenomaisia määräyksiä sotilaallisen suorituskykymme tasosta, vaan se on Suomen omassa harkinnassa.

YYA-sopimus vahvistaa merkittävästi Suomen turvallisuutta. Se luo edellytykset puolueettomuuspolitiikkamme mukaiseen kansainvälisten konfliktien ulkopuolella pysyttelemiseen. Poistamalla spekulatiot siitä, miten Suomi käyttäytyy sopimuksen tarkoittamassa tilanteessa, se on omiaan myöskin ehkäisemään ennalta Suomen alueeseen kohdistuvia sotilaallisia pyrkimyksiä.

Ahvenanmaan sopimukset – koskemattomuus turvattava

Suomi on solminut kaksi Ahvenanmaan saaria koskevaa sopimusta, joiden molempien tarkoituksena on saariryhmän demilitarisointi. Vuonna 1921 solmittiin tärkeimpien Itämeren valtioiden kanssa monenkeskinen Ahvenanmaan saarten linnoittamattomuutta ja neutralisoimista koskeva sopimus ja vuonna 1940 Neuvostoliiton kanssa erillinen kahdenkeskinen sopimus Ahvenanmaan saarista.

Vuoden 1921 sopimuksen mu-

kaan Suomi sitoutuu olemaan linnoittamatta saaria tai rakentamatta sinne tukikohtia. Rauhankäytön aikana alueella saa tietyin edellytyksin väliaikaisesti suorittaa tarvittavia tarkastuksia. Sodan uhatessa Suomi saa kohottaa alueella merellistä puolustusvalmiuttaan ja saarten joutuessa hyökkäyksen kohteeksi Suomen on sopimuksen mukaan kategorisesti "ryhdyttävä vyöhykkeellä tarpeellisiin toimenpiteisiin hyökkääjän pysäyttämiseksi tai torjumiseksi".

Vuoden 1940 sopimuksessa Ahvenanmaan saarten demilitarisointia koskevat määräykset

toistetaan. Sopimus velvoittaa Suomea myöskin "olemaan asettamatta niitä muiden valtioiden aseellisten voimien käytettäväksi".

Sotilaspoliittisella avainalueellamme sijaitsevan Ahvenanmaan säilyminen kaiken sotilaallisen toiminnan ulkopuolella on Suomen edun mukaista. Meidän on kuitenkin kyettävä sotilaallisestikin turvaamaan saarten erikoisasema. Sopimusten veloitteet ovat ehdottomat, samoin kuin YYA-sopimuksen koko valtakuunnan aluetta, myös Ahvenanmaata, koskeva puolustusvelvoite.

Luottamuksen säilyttävä

Kansainväliset sopimukset ovat oleellinen osa turvallisuuspolitiikkaamme. Huolehtimalla siitä, että perinteinen luottamus Suomen haluu ja kykyyn noudattaa sopimuksiaan ja täyttää velvollisuutensa jatkuvasti säilyy, voidaan nykyinen vakaa ja turvallinen asemamme parhaiten tulevaisuudessakin turvata.

Tähän tarvitaan sekä hyvin hoidettua ulkopolitiikkaa että voimavarojemme ja veloitteitemme mukaan mitoitettua puolustuskykyä.

Varusmiespalvelu Suomessa on lyhyt

Pisimmät palvelusajat löytyvät Aasian valtioista. Pohjois-Koreassa maa- ja merivoimissa palvelus kestää 5 vuotta ja ilmavoimissa 3 – 4 vuotta. Naapurivaltiossa, Etelä-Koreassa palvelusaika on 30 – 36 kuukautta. Kiinassa maavoimien miehet selviävät 3 vuoden palveluksella mutta meri- ja ilmavoimiin joutuneet saavat kantaa asepukeaa 4 vuotta. Myös Vietnamin palvelusajat ovat 3 – 4 vuotta.

Lähi-Idän valtioista pisin palvelusaika on Israelissa. Miehillä aika on 39 kuukautta ja naisilla 24 kuukautta. Tämän jälkeen kaikki joutuvat vuosittain kertausharjoituksiin, jotka miehillä kestävät 54 ikävuoteen ja 34 vuoteen asti. Naiset vapautuvat kertausharjoituksista mentyään naimisiin. Israelin naapurivaltioista Egyptissä on 3 vuotta, Syyriassa 30 kuukautta ja Libanonissa virallisesti 18 kuukautta.

Iranissa palvelusaika on 2 vuotta ja Irakissa 21 – 24 kuukautta. Käynnissä olevan sodan aikana on ainakin Irakissa aikaa pidennetty ja Iranissa puolestaan suuret joukot ovat ilmoittaneet vapaaehtoisiksi ja näin itse pidentäneet asepalvelustaan.

Euroopassa palvelusajat vaihtelevat kuudesta kuukaudesta kolmeen vuoteen. Lyhin aika on Itävallassa, jossa se on 6 kuukautta. Tähän tulevat lisäksi kaikille pakolliset 60 päivän kertausharjoitukset ja erikoisjoukoille lisäksi 2 – 3 kuukauden harjoitukset. Myös Sveitsissä peruskoulutuskausi on lyhyt ja kestää vain neljä kuukautta. Sen jälkeen jokainen mies joutuu vuosittain kertausharjoituksiin

Varusmiesten palvelusaika on hyvin yleisesti 1,5 – 3 vuoden mittainen eri maissa. Pisimmät palvelusajat ovat 4 – 5 vuotta. Vain muutamassa yleistä asevelvollisuutta noudattavassa maassa palvelusaika on alle vuoden mittainen. Suomi on näiden joukossa, ja siten varusmiespalveluksen pituus meillä on kansainvälisesti vertailtuna hyvin lyhyt.

seuraavien 13 vuoden aikana yhteensä 32 viikon ajaksi, joten kokonaispalvelusajaksi tulee noin yksi vuosi.

Varsovan-liiton maissa yleisin palvelusaika on 2 – 3 vuotta. Neuvostoliitossa maa- ja ilmavoimissa palvelee 2 vuotta, merivoimissa ja rajavartiojoukoissa 3 vuotta. Bulgariassa, Tšekkoslovakiassa ja Puolassa palvelusajat ovat 2 – 3 vuotta. DDR:ssä aika on puolestatoista kolmeen vuoteen ja Unkarissa puolestatoista kahteen vuoteen.

Länsi-Euroopan maista pisin palvelusaika on Kreikassa. Siellä maavoimien miehiä koulutetaan 22 kuukautta, ilmavoimien miehiä 26 kuukautta. Portugalissa aika vaihtelee 16 – 24 kuukauteen, ja Italiassa 12 – 18 kuukauteen. Länsi-Saksassa ja Espanjassa varusmiehinä ollaan 15 kuukautta.

Pohjoismaista pisin palvelusaika on Norjassa, jonka maavoimissa se kestää 12 kuukautta sekä meri- ja ilmavoimissa 15 kuukautta. Ruotsissa aika vaihtelee 7,5 kuukaudesta 15 kuukauteen ja Tanskassa 9 kuukaudesta 12 kuukauteen. Suomen 8 ja 11 kuukautta ovat siten kansainvälisesti vertailtuna hyvin lyhyitä aikoja.

Maailmassa on myös useita valtioita, joissa ei ole yleistä asevelvollisuutta. Nämä valtiot ylläpitävät ammattiarmeijoita, joihin ne värväivät vapaaehtoisia. merkittävimpiä näistä maista ovat USA, Englanti ja Kanada. Sodan aikana näissäkin maissa on luovuttu vapaaehtoisuudesta ja noudatettu ainakin osittaista asevelvollisuutta.

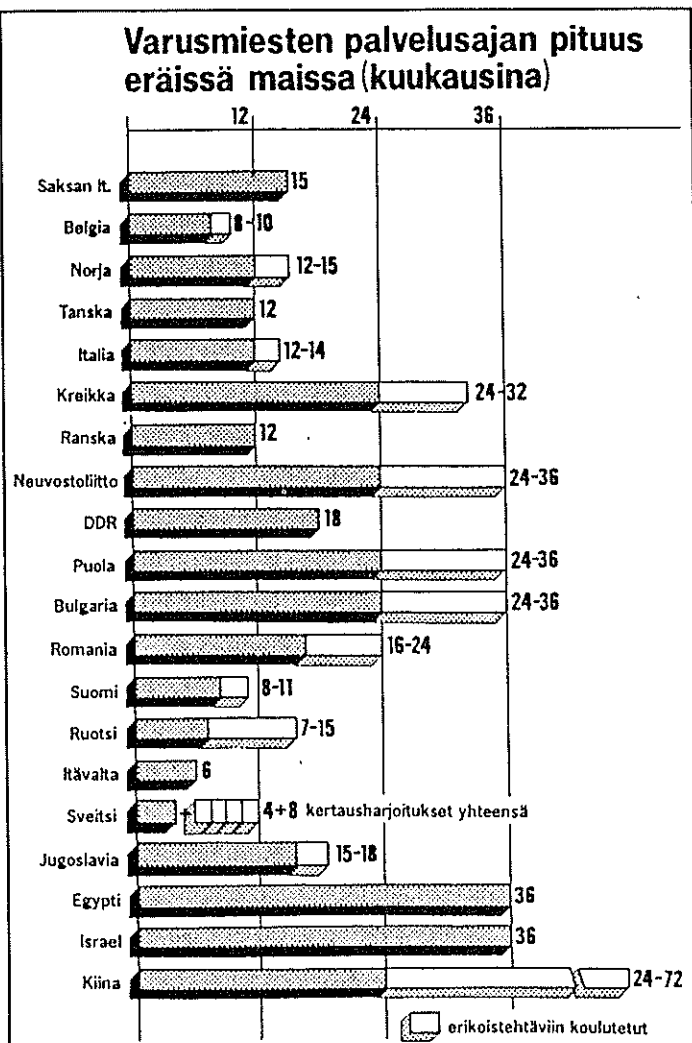

Tarve meillä on, mutta kuinka on kyvyn laita

Yhden strategia on toisen uhka

Matalan profiilin voimankäyttö on tämän päivän strategiaa. Tavoitteisiin halutaan päästä ja tilanteet laukaista klassillisen sodan liikekannallepantuja armeijoita alemman asteisin keinoin. Kriisi ja painostus saattavat kestää kauan. Kohteelle isku on aina todellista, laajamittaista sota. Altavastajalle ja sivustakatsojalle uusi strategia on uusi uhka.

Uusvoimankäyttö nojaa tehokkaaseen, kaikenkattavaan tiedusteluun ja puolustuskyvyn testaamiseen. Valmiuden ja suorituskyvyn kohottaminen sekä rajojen läheisyydessä järjestettävät sota-, johtamis- ja huoltoharjoitukset ovat jo painostusta. Tiedustelu- ja johtamisryhteyksien tahallinen häirintä edustaa pientä offensiivaa. Voimaa näyttämällä koetetaan avoimen päätäväisesti osoittaa, että vaikka selkkausta ei haluta, se voi kaikesta huolimatta syntyä.

Sabotaashi ja tuholaisteot ovat jo voiman käyttöä. Niitä varten on eri maissa koulutettu erikoisjoukkoja, jotka rauhan aikana osallistuvat terrorismin vastaiseen toimintaan. Kriisin syntyessä niiden tehtävänä on tuhota tietoliikenne- ja voimahuoltoyhteyksiä sekä puolustusvoimien varastoja ja varikoita. Liikenteen solmukohtiin ja tärkeään teollisuuteen iskemällä erikoisjoukot vaikeuttavat puolustuskyvyn nostamista. Tavoitteeseen voidaan myös päästä pelkästään eliminoimalla valtakunnan ylin johto ja maanpuolustuksen avainhenkilöt.

Joukkojen siirtäminen sodan lähtökohta-asemiin ja liikekannallepanon luonteiset toimet sisältävät jo peittelemätöntä uhkaa. Kauttakulku- ja alueen hyväksikäyttövaatimuksia on aina esitetty strategisessa paikassa sijaitseville pienille maille. Ydinaseita voidaan siirrellä ja sopimuksista huolimatta on aina mahdollista aloittaa ydinkokeet myös ilmakehässä. Suojaamattoman elektroniikan tuhoutumi-

Pienen puolueettoman maan asema ei kansainvälisen kriisin aikana ole kehuttava. Päämäärät ovat selkeät: pysyä ulkopuolella ja säilyttää itsenäisyys, tarvittaessa taistellen.

Kotikutoinen kriisinhallintamme riippuu vain meistä itsestämme. Olemmeko tehneet tarpeeksi vain liian vähän liian myöhään? Jotta sodalta välttyttäisiin.



nen tällaisesta johtuvan elektromagneettisen pulssin vaikutuksesta käynee sodanjulistuksesta. Pienelle maalle toki riittää yrittäminen vallata sen pääkaupunki.

Missä ja milloin päätetään

Ennakoiva päätöksenteko on kriisinhallinnan tärkein tekijä. Päätäjillä tulee alinomaa olla käytettävissään sellaiset tiedot, ettei meitä päästä yllättämään. Erityisen merkityksellistä ennakointi on sotilaallista valmiutta kohotettaessa, jotta toimenpiteet myös ehtisivät vaikuttaa ennalta estettävästi. Toiminnassa on epäonnistuttu, mikäli meitä koskevia päätöksiä tehdään rajojemme ulkopuolella. Ajopuuna ei ole hyvä olla.

Puolustusvoimissa seurataan ja analysoidaan sotilaspoliittista tilannetta jatkuvasti. Valvonta-

ja tiedustelujärjestelmämme on myös toimiva kokonaisuus. Ilmatilamme sekä merkkialueitamme valvotaan ja rajojamme vartioidaan kesät talvet päivin öin. Kriisin aikana aluevalvontaa voidaan vielä henkilöstöä lisäämällä tehostaa. Laitteistoa kehitetään ja uusitaan minkä varat suinkin myöten antavat. Automaattinen tietojenkäsittely lisää kapasiteettia ja parantaa toisaikaisuutta.

Johtaminen perustuu alueellisten esikuntien, sotilasläänien ja sotilaspiirien jatkuvaan valmiuteen. Ne voivat nykyiselläänkin joustavasti aloittaa kriisinhallintatoimenpiteet ja ottaa johtoonsa mahdollisia lisäjoukkoja. Uusi varuskunta-ajattelu, varuskunnan kaikkien joukkojen saattaminen yhteisen johdon alaisuuteen, tehostaa toimenpiteiden käynnistämistä ja johtamista paikallisella tasolla.

Tiedonsiirtoa nopeuttamalla ja sen salattavuutta, häirinnänsietoa sekä suojausta parantamalla voidaan johtamisjärjestelmää toki vielä kehittää.

Voiman vastavoima

Kriisinhallintajärjestelmämme on selkeä. Rauhan ajan joukkomme ovat myötäänsä valmiina nopeasti reagoimaan uhkatilanteisiin ja osoittamaan kykymme vastata alueellisesta kokemattomuudestamme. Valmiutta voidaan joustavasti kohottaa kutsumalla tilanteen kannalta tarpeellisia joukkoja tai niiden osia reservistä palvelukseen. Viimeistään suojajoukkomme noin 250 000 miehen koko voiman tulisi uhkaa vastaa vasti ryhmitettynä osoittaa kaikille, ettei maamme ole käytettävissä hyökkäystienä eikä sodan tarkoituksiin. Niiden kyky aloittaa taistelu on merkittävä sotaan joutumisen kynnystä kohottava tekijä.

Varusmiesten palvelukseenastumis- ja koulutusjärjestelmä takaa, että rauhan ajan joukot myös pystyvät hoitamaan valmiustehtävänsä. Lisääntyneet kertausharjoitukset ovat rasvanneet koneiston, jolla reserviläisiä kutsutaan palvelukseen ja kotiutetaan. Suojajoukkojen liikkuvuus sekä sotavarustusparanee tilausvaltuuksien esineellistyessä, vaikkakin kovin hitaasti. Tulivoiman ja panssarintorjuntakyvyn kasvu kohottaa myös ennaltaehkäisyvaikutusta. Paikallisjoukkojen kertausharjoittaminen edistää suojaa erikoisjoukkojen toimintaa vastaan. Tähän asti kaikki näyttää aivan hyvältä.

Varsinaiset ongelmat ilmenevät vasta valmiutta todella kohotettaessa. Ensinnäkin toiminnalta puuttuu selkeä lainsäädännöllinen perusta. Kriisin alkuvaiheessa saattaa sotatilalaki olla yhteiskunnan muiden toimintojen kannalta liian järeä. Ilman lisävaltuuksia puolustusvoimat taas joutuu kohtuuttoman kalliiksi käyvien ja vaikeitten

ongelmien eteen. Kriisinhallintakyvyn kannalta olisikin välttämätöntä saada nopeasti säädettyksi sellaiset valmiuslait, jotka yhtäältä varmistavat ennaltaehkäisyyn pääsemisen ja toisaalta takaavat kansanvaltaisen päätöksenteon sekä kansalaisten demokraattiset perusoikeudet.

Toinen ongelma on sekin imateriaalinen. Kriisin hallitsemiseksi joudutaan reservistä kutsumaan joukkoja palvelukseen ehkä pitkäksi aikaa. Toiminta on tuolloin varmasti erilaista kuin viikon mittaisissa kertausharjoituksissa. Linnoitetaan, harjoitellaan ja ollaan kiivääri jalalla tisirissa, mutta ilman neuvokkaiden kouluttajaparvien tukea. Motivaatio-ongelmia saattaa esiintyä kuin muinoin asemasotavaiheessa.

On luonnollista, ettei nälkää ja vilua tarvitse rauhan aikana harjoitella. Johtajakoulutuksessa on kuitenkin myös tähän ongelmakenttään kiinnitettävä huomiota. Jottei tulisi yllätyksiä.

Maalla, merellä ja ilmassa

Strategisesti tärkeään Pohjois-Suomeen on vuosien myötä siirretty huomattava osa maa- ja il-

mavoimiemme joukoista. Lapis- ja käytettäväksi tarkoitettujen joukkojen kertausharjoitetaan siellä. Pohjois-Suomen joukoille on myös hankittu olosuhteiden vaatimaa erikoisvarustusta. On selvää, että näillä toimenpiteillä on tehostettu myös joukkojen perustamisen ja ryhmittämisen valmiutta. Lapin kriisinhallinta- ja puolustuskyky on nyt aivan toisella tolalla kuin pelkän rajojen vartiointiin päivinä.

Myös laajan ilmatilamme valvontaan ja puolustamiseen on varoja uhrattu tuloksia tuottavasti. Kotimaiset matalavalvontatutkat ja ilmavalvonnan parantuneet viestiyhteydet tehostavat risteilyohjustenkin torjuntakykyä. Satakunnan Lennoston Draken-puolilaivue lisää Etelä- ja Lounais-Suomen ilmapuolustuksen uskottavuutta. Suomen laajan Lapin ilmapuolustus on tietenkin ongelmallista, mutta ilmatorjuntayksiköiden joustavalla käytöllä siitäkin selvittäneen. Kaukovalvontatutkien uusinnasta on olemassa parlamentaarinen suositus, jos kohta asialle on akuuttia tarvettakin. Tämä vuosikymmen tullaan hyvin toimeen. Varsinaiset vaikeudet alkavat 1990-luvulla, jolloin koko torjuntahävittäjäkalustomme joudutaan kerralla uusimaan.

Se ei ole halpa operaatio.

Meripuolustuksen kriisinhallintatoimet painottuvat luonnollisesti Suomenlahden suulle, Ahvenanmaalle sekä eteläiselle rannikollemme. Nyt tilatun toisen ohjusvenelaivueen valmistuminen lisää aikanaan merivoimien kriisinhallintakykyä merkittävästi. Ahvenanmaan puolustuksen toteuttamisen oikea-aikaisuus riippuu ennakoivan päätöksenteon onnistumisesta. Heräteimiöiden ja miinanlasakuun soveltuvan aluskaluston hankinnat parantavat strategista miina-asettamme, jonka käyttö kriisin aikana on kenties voimakkain signaali halustamme ja kyvystämme pysyä selkkausten ulkopuolella. Rannikkotyöstön liikkuvan järjestelmän kehittäminen puolestaan lisää kriisinhallinnan laskemattomuuden ainesosaa.

Isenäisyyden säilymisen kannalta tärkein suojattava alueemme on luonnollisesti pääkaupunkiseutu hallinto- ja sotilaskohteineen. Kantajoukkojen varustuksen ja ajoneuvokaluston uusittuminen lisää tehoa sekä näyttävyyttä. Rajalla sijaitsevan pääkaupunkimme puolustamista on lisäksi harjoitettu. Kertausharjoitusten lisääntyminen kohottaa valmiutta niiden laajaan ja

lyhyellä varoitusaajalla tapahtuvaan järjestämiseen myös kriisin aikana. Henkilö- ja kohdeturvallisuuden tehostaminen taas on usein vain tiedostamista sekä asenteista kiinni.

Perimmäisten äärellä

Kolmas parlamentaarinen puolustuskomitea teki jo vuosikymmenen alussa laajakantoisen ratkaisun suosittaessaan, että vain puolet reservistämme, suojajoukot, varustettaisiin ajanmukaisesti. Suosituksesta ei ole käyty yhteiskunnallista keskustelua. Sotilaallisen maanpuolustuksen kehittämiseen osoitetut varat ovat kuitenkin olleet mitoitettujen mukaisesti.

Kriisinhallintakykymme ja maanpuolustuksemme vaikein koetus on tilanne, jossa rauha järkkyy ja maa on ponnisteluitamme huolimatta joutumassa sotatoimien kohteeksi. Tuolloin käytämme koko koulutetun reservimme ja kaikki voimavaramme hyökkäystä ehkäisemään ja torjumaan. Kriisinhallintakyvyn lisääminen edesauttaa tietysti myös puolustuskäytön kehittämistä. Mutta se ei poista tarvetta huolehtia alueellisen puolustusjärjestelmämme kaikkien osien toimintakyvystä.

MITÄ JOULULAHJAKSI

maanpuolustajalle, reserviläiselle, sotaveteraanille, historian ammattilaiselle tai harrastajalle?

Mitä lapselle tai lapsenlapselle?

Tietysti VIDEOSARJA "Taistelumme kuvat – Suomen sodat 1939–1945".

Saatavana myös erillisinä osina

Neljäs videokasettia, kukin 30–45 min, kertovat maamme ankarista ajoista yli neljä vuosikymmentä sitten. Videoelokuvat on koostettu sotiemme aikaisista rintamakuvaajien filmeistä, joista osaa ei ole aikaisemmin esitetty julkisuudessa. Sarjaan kuuluvat seuraavat videoelokuvat.

- Talvisota 1939–1940
- Jatkosota 1941–1944 (kaksi osaa)
- Lapin sota 1944–1945

Käsikirjoittajina ovat toimineet maamme parhaat sotahistorian asiantuntijat samoin kuin filmien toteuttajinakin.

Yhden osan hinta on 170 mk ja koko sarja maksaa siis 680 mk.

TILAA HETI!
PUH: 90-496 189

Nyt tilattuna ehtii vielä jouluksi.

Se edustaa lahjaa parhaimmillaan. Sen arvo säilyy ja sitä voi katsella yhä uudelleen, yksin tai ystävien kanssa. lapsille ja lapsenlapsille se kertoo isän tai isoisan taistelujen tien. Illanistujaisiin voidaan sisällyttää arvokas ohjelmanumero.

Maanpuolustuslehden kustannusosakeyhtiön tuottama mustavalkoinen videosarja – VHS – on maamme lähihistoriaa. Siinä nähdään neljän vuosikymmenen takaisin alkuperäisellä äänellä mutta toimitettuna täysin nykyaikaisesti olematta silti jälkiviisa. Sarjassa ei ole kysymys "uushistorian kirjoituksesta".

Osoitteella: Suomen Sotilas
Pohj.Hesp.k. 15
A 6
00260 HELSINKI

Sotilasura – harkitsemisen arvoinen vaihtoehto

Puolustusvoimat työllistävät yli 21 000 henkilöä. Joka kymmenes valtion palveluksessa oleva työskentelee puolustusvoimissa. Henkilöstöstä vajaa puolet on sotilashenkilöstöä, yli puolet siviilihenkilöstöä ja noin kolmannes naisia.

Sotilasura

Puolustusvoimien palveluksessa on noin 2 500 upseeria, 5 300 toimiupseeria, 900 erikoisupseeria ja 800 miesvärvätyä. Sotilasuralle ryhtyminen merkitsee astumista vaihtelevien tehtävien ja nousujohteisen koulutuksen keskelle. Yritteliäälle ja kyvykkäälle nuorukaiselle sotilasura merkitsee varmaa tulevaisuutta sekä mahdollisuutta jatkuvasti kehittää tietojaan ja taitojaan.

Tuleva palkka ja opiskelukustannukset ovat eräitä tekijöitä tulevaa ammattia valittaessa. Opiskelu Kadettikoulussa on maksutonta ja sisältää ylläpidon. Lisäksi kadeteille maksetaan päivärahaa, joka tällä hetkellä on noin 40 mk päivässä. Toimiupseereiksi opiskeleva saa kurssiaikanaan palkkaa ja päivärahaa, joista hän maksaa eräitä ylläpitokorvauksia sekä ruokansa. Opiskelu sen sijaan on maksutonta.

Muihin puolustusvoimien henkilöstöryhmiin kuuluvat ovat yleensä ennen palvelukseen tuloa saaneet alansa koulutuksen siviilioppilaitoksissa.



Ryhtyisikö isona sotilaaksi?

Kuva: MARTTI L LAITINEN

Kadettikoulu

Kadettikoulussa suoritetaan upseerin tutkinto, joka on korkeakouluperustutkinto. Kadetiksi pääsemiseksi vaaditaan, että hakija on ylioppilas ja reservin upseeri. Myös toimiupseerin alemman virkatutkinnon suorittanut voi pyrkiä Kadettikouluun. Hakijan on oltava terveydeltään ja ruumiinrakenteeltaan upseeriksi sopiva ja elämäntavoiltaan nuhteeton sekä alle 26 vuotias.

Kadettikursien alkamisesta ilmoitetaan sanomalehdissä, huhti-toukokuussa. Hakemuksen perusteella osa hakijoista kutsutaan kolme päivää kestä-

vään valintatilaisuuteen kesäkuussa Kadettikoululle. Se sisältää sekä psykologisia että fysiologisia testejä.

Kadettikursseille valitut aloittavat syyskuussa kolme vuotta kestävä opiskelun. Kaikki kadetit opiskelevat Kadettikoulussa Santahaminassa toisen opintovuoden joulun saakka. Toisen opintovuoden joulun jälkeen ilmavoimien kadetit siirtyvät Kauhavalle Ilmasotakouluun ja merivoimien kadetit Merisotakouluun Suomenlinnaan.

Yhteiskoulutuksen aikana Kadettikoulussa opiskellaan mm

Miksi maanpuolustus?

- 1 Itsenäisyytemme säilyttämiseksi (ja kansalaisten elinmahdollisuuksien turvaamiseksi kaikissa tilanteissa)
- 2 Puolueettomuuspolitiikkamme tukemiseksi
- 3 Sotaan joutumisen ennalta estämiseksi
- 4 Kansainvälisten sopimusten täyttämiseksi

valtio-oppia, kasvatustiedettä, talousoppia, poliittista historiaa, matematiikkaa ja vieraita kieliä. Kadetit suorittavat yliopistollisen arvosanan kasvatustieteessä sekä valitsemassaan vieraassa kielessä. Kurssin ulkopuolella painopiste on sotilasamatillisissa aineissa.

Kadettikoulun jälkeen nuoret upseerit siirtyvät joukko-osastoihin varusmiesten kouluttajiksi. Nuoren luutnantin peruspalkka on tällä hetkellä noin 4 500 mk kuukaudessa, johon tulevat lisäksi ylityö- ym korvaukset. Opiskelu ei kuitenkaan ole vielä lopussa. Kaikki upseerit suorittavat kapteenikurssin sekä esupseeri- tai Sotakorkeakoulun kurssin. Kaikki jatkokoulutus on palkallista.

Upseerien tehtävät ovat hyvin monipuolisia. Kouluttaja- ja päällikkötehtävien lisäksi upseeri voi työskennellä esim. tutkimus-, suunnittelu- ja opetustehtävissä. Osa palvelee myös ulkomailla sotilasasiamiehinä ja YK:n rauhanturvatehtävissä.

Uralla eteneminen tapahtuu kyvykkyyden ja kurssilla osoitetun pätevyyden mukaisesti. Kapteeniksi yleneminen tapahtuu noin 7 – 8 vuotta Kadettikoulusta valmistumisesta.

Päällystöopisto

Lappeenrannassa sijaitseva Päällystöopisto kouluttaa toimiupseereita. Oppilaaksi pääsyä varten vaaditaan, että hakija on alle 30 vuotias, peruskoulun suorittanut ja reservin aliupseeri. Hakijan tulee olla lisäksi ruumiinrakenteeltaan ja terveydeltään toimiupseeriksi sopiva ja elämäntavoiltaan nuhteeton.

Toimiupseereiksi aikovan tulee ottaa yhteyttä johonkin joukko-osastoon. Sen komentaja ottaa halukkaan väliaikaiseen palvelukseen kersantiksi. Joukko-osasto tekee vuosittain syksyllä esityksen palveluksessa olevista kersanteistaan Päällystöopistoon hyväksymistä varten. Päällystöopiston ensimmäiselle jaksolle hyväksytyt aloittavat opintonsa vuosittain tammikuussa.

Toimiupseerin peruskoulutus kestää noin yhden vuoden. Peruskoulutetut toimiupseerit ylenetään ylikersanteiksi ja he siirtyvät joukko-osastoihin. Kahden vuoden joukko-osastopalvelun jälkeen ja erillisen pääsytutkinnon hyväksytysti suoritettuun toimiupseeri jatkaa koulutustaan Päällystöopiston II jak-

solla. Tämän jälkeen toimiupseerit suorittavat erilaisia täydennyskoulutuskursseja.

Päällystöopistosta valmistuvan ylikersantin peruspalkka on noin 4 300 mk. Ylityökorvaukset, sotaharjoitus- ym lisät nostavat palkkaa. Uralla etenemiseen vaikuttavat suoritettut kurssit ja niillä menestyminen sekä palvelustehtävissä saavutetut tulokset. Tällä hetkellä toimiupseeri voi yletä kapteeniksi asti.

Erikoisupseerit

Puolustusvoimissa palvelee erikoisupseereina insinöörejä, lääkäreitä, teknikoita, taloudenhoitajia ja kapellimestareita. Musiikkiupseeriksi koulutettava valitaan puolustusvoimien soittajatoimiupseereista. Muut erikoisupseerit ovat suorittaneet oman alansa korkeakoulu- tai opistotutkinnon ja he saavat täydennyskoulutusta puolustusvoimissa. Erikoisupseerit etenevät urallaan tehtävien ja pätevyyden mukaisesti.

Värvätyt

Värvätyt miehet toimivat puolustusvoimissa yleensä erilaisissa teknillisistä ja muuta erikoiskou-

lutusta vaativissa tehtävissä. Ammattikoulun jonkin soveltuvan linja suoritukseen etuna värväytyksi hakeuduttaessa. Pitkähkön erikoiskoulutuksen saaneita värväytyjä toimii mm lentokoneen ohjaajina, ohjusmiehinä ja panssarivaunumiehinä. Eniten värväytyjä toimii sotavarustuksen kunnossapito-, kuljetus- ja vartiointitehtävissä.

Siviilihenkilöstö

Puolustusvoimien henkilöstöstä on siviilihenkilöstöä noin 11 500 eli yli puolet. Heistä naisia on noin 7 000. Siviilihenkilöstö otetaan palvelukseen jo tehtävän vaatiman ammatillisen koulutuksen saaneena. Puolustusvoimissa heille annetaan tehtävän vaatimaa perehdyttämistä ja täydennyskoulutusta.

Puolustusvoimat ovat varsin suuri työnantaja. Tehtävät ovat hyvin monipuolisia. Palkkaus noudattelee muun valtion hallinnon palkkausta eikä aina kaikissa tehtävissä pysty kilpailemaan yksityisten työnantajien kanssa. Työpaikan pysyvyys ja erityisesti sotilasammateissa taattu uralla eteneminen ovat kuitenkin etuja, joita kaikki työnantajat eivät voi tarjota.

Videoita historianopetukseen

Maanpuolustuslehden Kustannusosakeyhtiö on tuottanut videolarjan "Taistelumme kuvat – Suomen sodat 1939-1945". Se käsittelee viime sotiemme taustoja, sotien syttymisiä, taisteluja rintamalla, elämää silloisessa Suomessa ja koko kansan ponnisteluita vaikeissa ja osin ankarissakin olosuhteissa.

Videoelokuvat on koottu sotien aikana filmatuista arkistofilmeistä ja lyhytelokuvista, joita ei enää rauhan aikana ole esitetty lukuunottamatta Lapin sotaan liittyvää materiaalia. Ne on toimitettu tämän päivän katselijalle sopivaksi, mutta silti ei ole kysymys mistään "uushistorias-ta".

Videoelokuvat eivät ihannoit sota, mutta tuovat selvästi esille silloisten Suomen puolustajien suuret ponnistelut joskus

ylivoimaisiltakin tuntuneissa tilanteissa.

Sarja käsittää seuraavat videoelokuvat:

– Talvisota 1939–1940, 30 min
– Jatkosota 1941–1944, 1. osa, 45min

– Jatkosota 1941–1944, 2. osa, 43 min

– Lapin sota 1944–1945, 37 min

Videoelokuvat soveltuvat erittäin hyvin historianopetuksen oheismateriaaliksi. Sarjan hinta on 680 mk. Kasetteja voi ostaa myös yksitellen, jolloin yksi kasetti maksaa 170.

Videoelokuvia voi tilata osoitteella: Suomen Sotilas, Pohjoisen Hesperiankatu 15 A 6, 00260 Helsinki tai puhelimitse 90-496 189.

Postitse lähetettäessä hintaan lisätään toimituskulut.

Maanpuolustus O.K.

Kadettikunta on viime vuosina osallistunut Suomen turvallisuuspoliitikasta ja maanpuolustuksesta käytävään keskusteluun muun muassa julkaisemalla kolme kirjaa: "Väitteitä ja vastaväitteitä maanpuolustuksesta" (1983), "Puolustamme Suomea" (1984) ja "Maamme puolustus" (1985).

Tänä syksynä valmistunut videoelokuva "Maanpuolustus O.K." on Kadettikunnan puheenvuoro erityisesti nuorille. Se sopii yhdeksi ohjelmanumeroksi esimerkiksi kerhoiltaan ja koululaisvierailuun tai vaika-

kapa turvallisuuspolitiikan oppitunnin avaukseksi. Yhtä hyvin sen voi katsoa kotona.

Elokuva ei ole vähittäismyynnissä, mutta Kadettikunta voi toimittaa sitä videokasetteina esimerkiksi kirjastoihin, kerhoihin ja kouluihin. Tiedustelut osoitteella Kadettikunta ry, Punaavuorenkatu 14 B 00150 Helsinki tai puhelimitse (90) 665 739.

Maanpuolustus O.K. -elokuvan on ohjannut Jussi Ikonen ja tuottanut Ukonfilmi Oy. Elokuvan kesto-aika on 16 minuuttia.

LAADUNVARMISTUS OY

Pajakatu 5, 92100 Raahe
puh. 982-37701

Telatek Oy

Pajakatu 5, 92100 RAAHE
Puh. 982-377 01



SAHAUSTEKNIikka METALLITEOLLISUDELLE

- sahakoneet
- terät kaikkiin sahakoneisiin
- leikkuuöljyt
- terotus ja huolto



OY VALOKAARI

Sienikuja 6, 00770 HELSINKI 77, puh. (90) 385 255, tlx. 124495

Oulun Keskus-Optiikka

Isokatu 28, Oulu, puh. 981-227 344

KARJALAN LAATUASUNTO OY

Rantakatu 27 80100 Joensuu 10
Puh. 973-29571



Sulantie 16-18 04300 HYRYLÄ
Puh. (90) 259 011

VAMMASKOSKEN TEHDAS

PL 18, 38201 VAMMALA
Puh. (932) 43411, Telex 22283

- Tuoretta kalaa ja säilykkeitä kotimaisesta kalasta •

OULUNJÄRVEN KALA OY

91760 Säräisniemi, puh. 981-607 723



Hitsaajankatu 7 B, P.O. Box 101
00811 Helsinki 81
Puh. (90) 755 6133

oilon

PL 5, 15801 LAHTI
Puh. 918-57611



Asennusliike N. Lehtinen Ky Konepaja

26510 UOTILA

Suoritamme putkiasennuksia laivoihin ja teollisuudelle.
Levy ja hitsaustöitä.

Oy Multor Ab

KIRJA JA OFFSETPAINO

KIRJA JA OFFSETPAINO

Lönnotinkatu 32, 00180 Helsinki, puh. 640 654

LAATIKKO JA KELATUOTE T. SIIPOLA OY

90830 Haukipudas
Puh. 981-471 341

TOPSTYLE KY JD-MARKETING OY

Savonkatu 23
45100 KOUVOLA
Puh. 951-11842

TEKNO SPRAY KY

Terästie 9 04220 KERAVA 2
Puh. 90-246 969 Telex 122 655 tsray sf

NÖRDIAMEX

SAFETY GLASS OY

Laitila. Puh. 922-51800

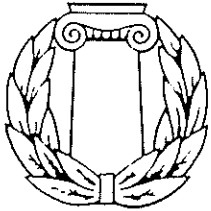

AKAVA

Erityiskoulutettujen
etujärjestö
Rautatieläisenkatu 6
00520 Helsinki 52
puh. 90-141 822

OY TIETOBOTNIA AB

PL 253 65101 VAASA 10 PUH. 961-111055

RAKENNUS VASARA OY

Varpeenaukio 11 21200 Raisio
Puh. 921-783 035
Alinenkatu 27. A. Uusikaupunki
Puh. 922-23 503

TATEKA OY

33880 Sääksjärvi
Puh. 931-670 322

SÄHKÖTYÖ HUHTA & K:ni

Kalasääskentie 8
Espoo
Puh. 90-590859

Sähkösuunnittelu ja -urakointi



Jalasjärven Sähkö Oy
61 600 Jalasjärvi, puh. (964) 560 159

NELO leipoo suussa sulavaa...

JALKARANNANTIE 20, 15110 LAHTI 11
PUH. 918-20866

ARSA ARKKITEHTITOIMISTO

AARNO SAUNALUOMA
Mäkelininkatu 14 90100 OULU
Puh. 981-15456

ARKKITEHTITOIMISTO Timo ja Tuomo Suomalainen

Itäranta 7 02110 Espoo 11
Puh. (90) 455 0644

Arkkitehtitoimisto ERKKI KARVINEN Ky

Kalevankatu 13
00100 HELSINKI 10
Puh. 646 024

Arkkitehtitoimisto KVA Oy

Lauttasaarenranta 4
00200 Helsinki
Puh. 6927744

ARKKITEHTUURITOIMISTO OSMO LAPPO

Rauhankatu 3, 00170 Helsinki 17
Puh. 177 241

INSINÖÖRILIITTO IL r.y.

Ratavartijankatu 2, 00520 Helsinki
Puh. 15901

SUORITAMME TILAUSAJOA

K. A. HÄMEENNIEMI OY

62100 Lapua, puh. 964-388 500

HANGON HINAUS

PL 26, 10901 HANKO
Telex 13132 HATUG SF
Puh. 911-84 151



OKUMET OY

Teollisuuskatu 11
Puh. 973-54 715
83500 OUTOKUMPU

OY ORATOP AB

21500 Piikkiö
Puh. 921-895 404

Myöp hyvää mansikkoo
PAKKASMARJA OY

77600 Suonenjoki
Puh. 979-11234



Kansipojantie 4, 90520 Oulu ☎ 981-343 949, 342 349

RAVINTOLA KALLION GRILLI

Puh. 714837
Toinen linja 19 00530 Helsinki 53

Pohjois-Kymen Huoltokeskus Oy

Kotkakallionk. 27, 45120 Kouvola
Puh. 951-174 41



Angelika Turkis

Puutarhakatu 8 Humalistonkatu 7 Turku
Puh. 921-333 261

RAAHEN I APTEEKKI

Kauppakatu 31 92100 Raahе
Puh. 982-37301

PUISTON SÄHKÖ

Ylitie 20 a, 20810 Turku
Puh. 921-350 340

Mehutuote Oy

45910 VOIKKAA
Puh. 951-888 280

VIHDIN SÄHKÖ OY

03100 Nummela
Puh. 913-23311

nanso

ASUNTOSÄHKÖ OY

Mustanniementie 15, 00760 HELSINKI 76
Puh. 386 349

A-RYHMÄN URAKOITSIJA

Luontaistuotteiden erikoisliike

POMONA

Kauppapuistikko 16 65100 Vaasa
Puh. 961-115 626

SÄHKÖTÖISSÄ
TARVITAAN
ASiantuntijaa



JETI-SÄHKÖ Ky

PORVOO 45 Yrittäjätie 1
Puh. 155 222

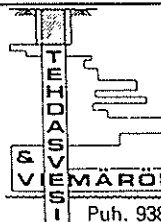

- GEOTEKNIikka
- VESIHUOLTO JA KUNNALLISTEKNIikka
- MITTAUSTEKNIikka
- RAKENNUTTAJAPALVELUT

MÄRÖINTI ky 26510 Uotila

Puh. 938-230 628



YPÄJÄN OSUUSPANKKI

32100 Ypäjä
Puh. 923-23871



KOUVOLAN SEUDUN OSUUSPANKKI

Valtakatu 16 Kouvola
Puh. 951-19591



KANKAANPÄÄN OSUUSPANKKI

Torikatu 11 38700 Kankaanpää
Puh. 930-23 420
Niinisalon konttori puh. 930-36 036



PÄLKÄNEEN OSUUSPANKKI

36600 Pälkäne
Puh. 936-3336



FORSSAN SEUDUN OSUUSPANKKI

Forssa p. 916-23 222



MUROLEEN OSUUSPANKKI

34410 Murole
Puh. 934-60 913



NURMEKSEN OSUUSPANKKI

Porokylä – Nurmes
Puh. 976-20800



KEITELEEN OSUUSPANKKI

72600 Keitele
Puh. 978-52 151



JUUPAJOEN OSUUSPANKKI

Korkeakoski puh. 935-81 311
Salokunta puh. 81718



KYLMÄKOSKEN OSUUSPANKKI

– Paikkakunnan pankki –
KYLÄKOSKI
PUH. 937-51133-51033



PIIKKIÖN OSUUSPANKKI

21500 PIIKKIÖ
Puh. 921-895210 ja 726022
Johtaja suoraan puh. 921-895080

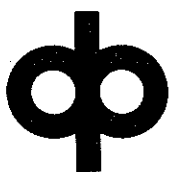

ETELÄ-SUOMEN OSUUSPANKKIT

SUINUU OY

Torikatu 17, 80100 Joensuu
Puh. 29 251

**Yleis- ja erikoislääkäreiden
vastaanotot ja fysikaalinen
hoitolaitos ja laboratorio**



**Pohjanmaan
LIHA**

Sepänkyläntie 7
65100 Vaasa
Puh. 961-121 155

Helsingin Lääkärikeskus ja Laboratoriot

Mannerheimintie 12 A-B III-IV kerros.
HELSINKI
Puh. 90 - 646 411

ROVANIEMEN KAUPPA OY

Varastotie 1 96100 ROVANIEMI 10
PUH. 960 - 313641



KARJALA-lehti

Isänmaan asialla
Tillaa Sieki!
Puh. 953-11700

OSUUSKUNTA RANNIKON MAITO

Meijerikatu 1 - 92100 Raahе
Puh. 982-38193

RAIMON RAHTI OY

- NOPEITA KULJETUKSIA -
Puh. 952-24 844
Katajasuonpolku 1, Kotka

AERIAL OY

- radiopuhelin- ja linkkiantennit
- ristikko- ja putkimastot
- suurtaajuussuodattimet
04400 JÄRVENPÄÄ Puh. 90-291 0588

JOEN RAKENNUS OY

80400 Ylämylly
Puh. 973-851841

Savo-Karjalan Saneeraus Oy

OY SELHA AB

PORVOO

• LEIPOO JOKA PÖYTÄÄN • VEHNÄKESKUS

Poratie 3
90150 Oulu
Puh. 981-331 354

HELVAR

Oy Helvar, Purotie 3, 00380 Helsinki 38
Puhelin 56 541, Telex 12-1106

K PALVELEVA -RAUTA **JOKELA**

Keuruuntie 11, KEURUU
Puh. (943) 10016

Oy FERRADO Ab

Valimontie 1 A, 00380 Helsinki 38
Puh. 90-550002

Tervetuloa ostoksille Muonio
Luoteis-Lappiin PUH. 9696-2217
2218



- TAVARATALOT Kilpisjärvi
PUH. 9696-77 747
99300 Muonio 77 748

- VARATTU -

oy **Rymaco** ab

PL. 9
02921 ESPOO 92
Puh. 90-840133
Telex 124703



**RAUTA
MAATALOUSKESKUS
ISOMÖTTÖNEN KY**

Puh. 989-3191
93600 KUUSAMO

OY RANIMUOVI

68700 Teerijärvi
Puh. 968-75222



-HALLI KURVINEN

ILOMANTSI
Myymäla 974-21236
Konttori -21565



RAKTE OY

KAIKKEA RAKENNUSTYÖTÄ

TULLISILTA 2 ☎ 915-52 011
07900 LOVIISA



- MATIN RAUTA Ky

89200 PUOLANKA
Puh. 987-51122

**VESIMITTARIHUOLTO
HEIKKILÄ KY**

92400 RUUKKI
☎ 982-71 246

**SIMON-
KYLÄN**



**- VALINTA
ERKKI GLAD**

Simonkallio puh. 90-832054

 **rakennus-jääli**
☎ 981/66876

**ARKKITEHTITOIMISTO
Jukka Aittola – Eero Melanen Oy**

Vaakatie 7, 00440 Helsinki 44
Puh. 562 5566

Painamisen laatua



Painoratas Oy

Suvilahdenkatu 6 C 00500 Hki 50 puh. 738755

OY KVARTTO AB

**- Lomaketalo -
Vantaa**

**IISALMEN
PUHELINYHDISTYS**

Pohjolankatu 5 – 74100 IISALMI
Puh. 977-21441

POIKKEA JA TUTUSTU!

RAVINTOLA HONKA

Honkajoki ☎ 930 - 51 132

Serres Ky

61850 KAUAJOKI AS. ☎ (963) 21421 TELEX 72174 SF FINLAND



Liikekeskus, 33470 YLOJARVI
Hälytysnumeromme on 482 341

AUPATEC OY

VALMISTAA:

- Perinteisiä 1- ja 2-puolisia sekä läpikuparoituja piirilevyjä
- Johdinpinnoinneina kupari, kuparioksidi ja tinalyjy
- Eri tyyppisillä juotteenesto- ja eristepinnoiteilla
- Uritettuina monikuvioaihioina komponenttiladonta, juotos- ja testauskäsittelyn nopeuttamiseksi
- läpikuparoinnit \varnothing 0,4 mm alkaen
- UL hyväksyntä File E92009

Tavanomasiten piirilevyjen lisäksi valmistamme polymeeritekniikalla toteutettuja MONIKERROS-PIIRILEVYHYBRIDEJÄ.

Suoritamme komponenttien ladonta- ja juotostöitä sekä piirilevyn suunnittelua.

AUPATEC OY

17500 PADASJOKI
puh. 919-2837

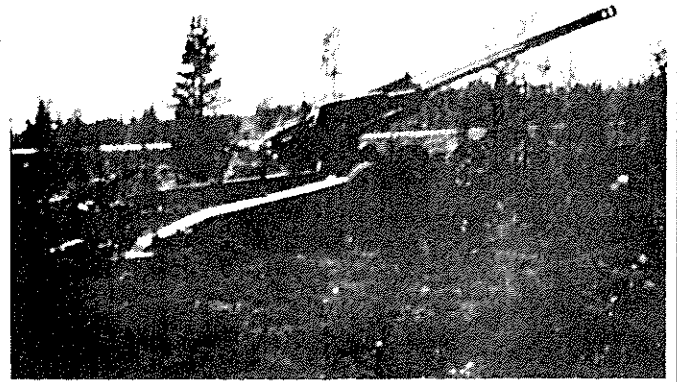

Tampella
DEFENCE

Pidä pyörät pyörimässä – ja kulut kurissa

soita Europcar
661151

Tarkoitukseesi sopiva tilapäis-
auto: henkilöauto, pakettiauto,
pikkubussi, edustusauto, moni-
puolisesta autovalikoimastamme.

Varauskeskus ja palvelupiste
Mariankatu 24, Helsinki 17,
puh. 90-661151
Helsinki Vantaa lentoasema
puh. 90-821699

europcar 
autovuokraamot

Varauskeskukseemme kautta
maksuton tilauspalvelu 40
palvelupisteeseen kotimaassa,
ja n. 100 en maahan.



Isossa TABLOID-LEHDESSÄ löytyy!

Tutustu uuteen eurotabloid-lehteen:
sivukoko 315×460 mm,
painopinta-ala 295×440 mm,
palstaluku 6.

**Käytä tilahyöty hyväksesi
ja kysy tarjousta tabloidista!**

LOIMAAN KIRJAPAINO

Kartanomäenkatu 4, 32200 Loimaa, puh. 923 - 31232

MAALLA, MERELLÄ JA ILMASSA

merkkejä,
joihin
luotetaan

Puolustustarvikkeet:

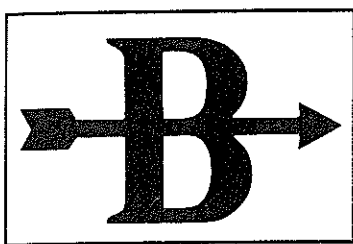

FFV

HÄGGLUNDS

Koulutuslaitteet:

SAAB

SUOMEN BOFORS

PL 8, 00371 Helsinki 37, puh. 553166

Kiteytämme Joulun ja Uuden Vuoden toivotukset:
HYVÄÄ JA ONNELLISTA!

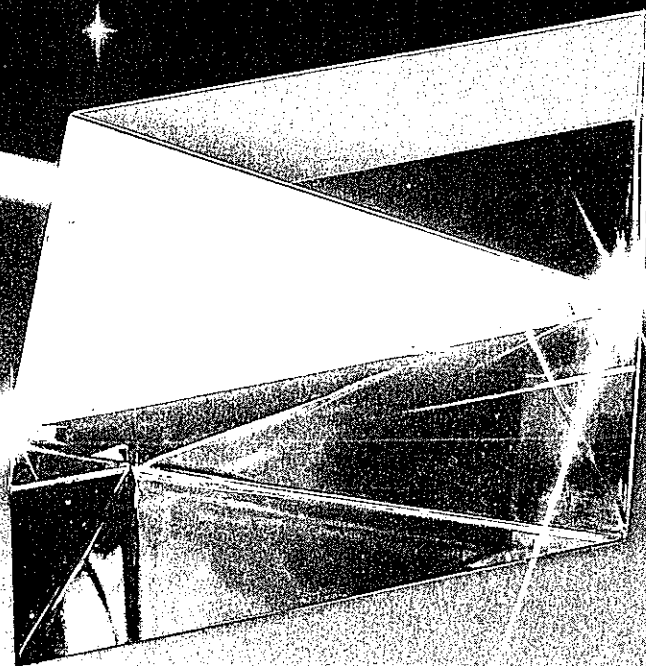

NESTE

TILAA NYT LEHTIÄ!

Tarjous

98,00 kestotilauksen
ensimmäinen jakso

- Sinulle, joka haluat asiallista tietoa ilmailusta, sen tulevaisuudesta, nykypäivästä ja historiasta.
- Sinulle, joka mietit mitä tapahtuu ilmavoimissa tai ilmailussa yleensä. Lentämisen ja lentolaitteiden lisäksi kerromme Sinulle myös lentotekniikasta. Lehti on tarkoitettu jokaiselle ilmailusta kiinnostuneelle.
- Sinulle, joka haluat olla mukana siivellä.

SIIVET

Voit tilata myös
puhelimitse,
puh. (931) 647107!

TILAUSKORTTI

Tilaan uuden SIIVET -lehden kestotilauksena hintaan 98 mk/ ensimmäinen 12 kkn jakso (sisältää 5 numeroa).

Kestotilaus on tilaamistapa, jossa tilausmaksu laskutetaan sovltuin laskutusvälein (tässä 12 kk) kulloinkin voimassa olevaan kestotilauksenhintaan, joka alna on edullisempi kuin vastaavan pituisen määräaikaisen tilauksen hinta. Kestotilaus jatkuu ilman eri uudistusta kunnes tilaaja irtisanoo tilauksensa tai muuttaa sen määräaikaiseksi.

Etunimi		Sukunimi	
Jakeluosoite			
Postinumero ja -toimipaikka		Puhelin	

SIIVET
-lehti
maksaa
posti-
maksun

Vastauslähetyt
Nattarin pk Lupa 1

SIIVET

-lehti

PL 15

36241 NATTARI

Tilaa värikäs SIIVET-lehti nopeasti, näin varmistat lehden saannin ensimmäisestä numerosta lähtien!

Ensimmäinen numero ilmestyy joulukuussa.