



# REVISTA

N:º 2/1965

Nº 66



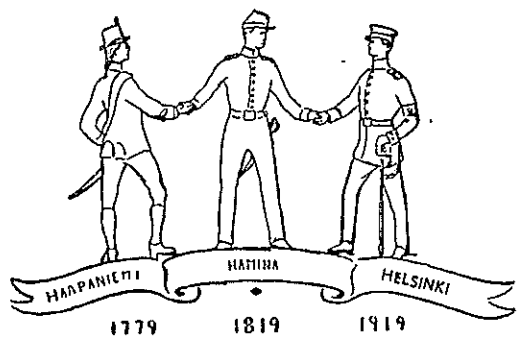

*Vyötti miekan vyötärölle Kupeellensa kylkiraudan*





Liite Kylkirautaan 2165. Eripainos Yhteishyvästä n:o 8/65; lahjoittanut S



# Suomen Marsalkka Mannerheimin Kadettisäätiö



## TUKEKAA KADETTIKUNNAN AVUSTUSTOIMINTAA:

- lahjoittamalla Suomen Marsalkka Mannerheimin Kadettisäätiölle
- käyttämällä Kadettikunnan adresseja
- käyttämällä Kadettikunnan onnitteluja ja kiitoskortteja.

Adresseja sekä kutsu- ja pöytäkoritteja on saatavana kadettipiirien sihtereiltä ja Kadettikunnan toimistosta Helsingistä os. Fredrikinkatu 16. A. 11.

# KYLKIRAUTA 30 VUOTTA

Kylkirauta ilmestyi ensimmäisen kerran toukokuussa 1935. Alkuvuosina olivat Kadettikunnan puheenjohtajat samalla lehden päätoimittajina, mutta Kadettikunnan toiminnan laajentuessa siirtyi tämä tehtävä toimitusneuvoston, sittemmin toimituskunnan eli nykyisen julkaisu- ja tiedotustoiminnan jaoston puheenjohtajalle. Kylkiraudan päätoimittajat on esitetty tällä sivulla. Varsinkin viiden ensimmäisen vuoden aikana lehden sisältöä sävytti voimakas järjestötoiminnan leima. Koska tuo aika on ainakin nuoremmalle lukijakunnalle vähemmän tunnettua, on toimitus pyytänyt kenraaliluutnantti Olavi Huhtalaa kertomaan silloisesta toiminnasta. Sivulle 6 on "saksittu" pieni läpileikkaus ensimmäisen Kylkiraudan sisällöstä.

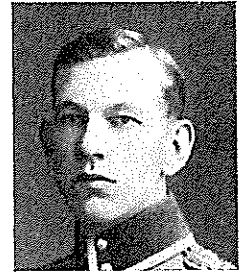

Maj U Tähtinen  
1935—36



Ev A Paasonen  
1937—40



Ev K Savonjousi  
1947—48



Ev O Huhtala  
1949—52



Evl A Hurme  
1953—54



Evl E Larinen  
1955



Ev V Vähätupa  
1956—57



Kenrm R Arimo  
1958



Evl K J Mikola  
1958—59



Evl E Korpikoski  
1960—

# Kylkiraudan alkutaipaleelta

Kenraaliluutnantti Olavi Huhtala

Kylkiraudan päätoimittajan allekirjoittaneelle lausuma toivomus muistelojen esittämisestä Kylkiraudan syntävaiheista vei ajatukset taaksepäin aikaan, jolloin Kadettikunta eli voimakasta kasvukautta. Kadettikunnan jäsenmäärä lisääntyi vuosittain ja sen merkitys upseeriston osana voimistui jatkuvasti. Myöhemmin vanheneminen toi mukanaan kasvavan vastuun ja myös siirtymisiä evp-linjalle. Yhteydenpito jäseniin muodostui näin ollen vuodelta yhä tärkeämmäksi.

Ajatus oman jäsenlehden perustamisesta oli itänyt jo ensimmäisten kurssien ajoilta, mutta kun lehti ei ollut muodostunut välttämättömäksi, oli toteuttaminen siirtynyt — osin unohtunutkin. 1930-luvulla kuitenkin jouduttiin nopeasti tilanteeseen, jolloin toiminta suorastaan vaati tiedotusjulkaisun aikansaamista.

Kun olin siihen aikaan, paitsi johtokunnan jäsenenä, myös kadettikunnan sihteerinä, rahastonhoitajana ja ”toimistona”, tunsin tietysti elävimmän tuon vaatimuksen.

Kun johtokunta v 1935 vuosikokouksessa taas kerran selosti lehden perustamissuunnitelmia, se esitti vähimmäisvaihtoehtona nelisivuisen vuosikertomusliitteen painattamista. Julkaisu olisi sisältänyt ensi sijassa tiedoituksia jäsenille. Onneksi vuosikokous kuitenkin valitsi johtokunnan ensimmäisen eli lehtimuotoisen, joskin kalliimman vaihtoehdon, vieläpä korotti jäsenmaksua 30 % siltä varalta, ettei ilmoituksia saataisi riittävästi.

Siitä se sitten alkoi. Lehti sai kilpailun jälkeen nimen, sai hyvät toimittajat, ja ura uusi urkeni.

Selventääkseni ennen kaikkea nuoremmille kadettiveljille Kylkiraudan silloista merkitystä tiedotustoiminnassa, esitettäköön seuraavassa luettelomaisesti eräitä tämän sektorin asiaryhmiä lehden ensimmäisiltä vuosilta: tavanmukaiset vuosikertomukset ja vuosikokousten pöytäkirjat, tärkeimmät tapahtumat niiden väliaikoina, nimien muutokset (esim yhtenä ainoana vuonna yli 6 % jäsenistä), kadettipiirien uusi alueellinen organisaatio ja sihteerit, vakuutusmaksukehitoitukset, jotka olivat tarpeen, joita 90 % aktiivipalveluksessa olevista jäsenistä suorittaisi vuosimaksunsa (muuten tuo 1933 solmittu ryhmävakuutus olisi rauennut), Kadettikunnan merkin uusiminen ja hankinta, puuttuvien valokuvien kerääminen, pienoislippujen myynti,

avustusrahaston ja Kenraali Hannes Ignatiuksen Kadettisäätiön asiat, Suomen Marsalkka Mannerheimin Rahaston perustaminen ja liittymiskampanja, monet uudet säännöt ja ohjeet jne.

Asioita oli siis monenlaisia, ja juuri Kylkiraudan avulla ne entistä paremmin saatettiin jäsenten tietoon. Erityisesti haluan sanoa sen, että muistellesani sitä monisatalukuista kirjemäärää, mikä sihteerin piti lähettää ryhmävakuutuksen alussa sen voimaan saattamiseksi ja sitten vuosittain voimassa pysyttämiseksi, katsoisin Kylkiraudan palstojen aikanaan auttaneen ratkaisevasti ”vakuutus-taistelussa”. Lehdelle lankeaa melkoinen ansio siitä, että vakuutus oli voimassa Talvisodan aikana ja että jatkosodan aikana tiedettiin, miten on meneteltävä vakuutuksen saamiseksi. Näin Kylkirauta osaltaan auttoi Kadettikunnan tähänastisen toiminnan siunauksellisinta vaihetta, kaatuneiden kadettiupseerien omaisten tukemista surun ja vaikeuksien kohdatessa.

Paitsi tiedotusmielessä oli Kylkirauta muutenkin tarkoitettu lähinnä ns perhejulkaisuksi ilman pyrkimystä jäsenistön ammatillisen tason nostamiseksi. Viimeksi mainittua vartenhan ilmestyi Upseeriliiton julkaisu, jonka useimmat jäsenemme saivat, koska olivat aktiivipalveluksessa ja kuuluivat liittoon. Näin ollen siis Kylkirauta omistettiin kadettiperinteille ja muille jaloille asioille.

Mainittakoon, että Kylkirauta lähetettiin myös kaikille niille komentajille, joiden alaisina toimi Kadettikunnan jäseniä. Komentajathan eivät tuolloin vielä olleet kadettiupseereita — ensimmäinen kadettieversti v 1937 —, joten heidät haluttiin pitää upseeriston yhteenkuuluvuuden hujittamiseksi tietoisina toiminnastamme ja pyrkimyksistämme. Yleiskuvan täydentämiseksi lisättäköön vielä, että Upseeriliitto oli noihin aikoihin toiminnallisesti värittömämpi ja vailla nykyisiä mahdollisuuksia. Tämä tietenkin vaikutti niin Kadettikunnan toimintaan kuin Kylkiraudan sisältöönkin.

Kylkiraudan alkuvuosien numerojen arvokkaimman osan muodostivat korkeatasoiset tervehdykset ja muut kirjoitukset, mielenkiintoiset selostukset ja voimakkaat isänmaalliset ilmaisut. Siellä oli myös monien arvohenkilöiden — Marsalkasta alkaen — kiittäviä lausumia Kylkiraudasta. Toivottavasti nykyisestä Kylkiraudasta löytyy joskus tilaa näiden alkuvuosien artikkelien esittelylle Kadettikunnan nuoremmille polville.

Näin jälkikäteen arvostellen haluan lopuksi todeta, että jäsenlehtemme perustaminen oli ehdottomasti oikeaan osunut toimenpide. Lehtemme on täyttänyt toiveet, Kylkirauta on kyntänyt syvän vaon.



# KYLKIRAUTA

Vyötti miekan vyötärölle  
Kupeellensa kylkiraudan

JULKAISIJA: KADETTIKUNTA

TOIMITTAJAT: Kapteeni M. A. AARNIO

TOIMITUSNEUVOSTO: Majuri U. TÄHTINEN

Kapteeni L. J. VIHMA

Kapteeni E. KUUSELA

Kapteeniluutnantti A. ARANKO

Kapteeni V. O. HUHTALA

TOIMITUSSIHTEERI: Kapteeni Y. E. VASAMA

No 1

TOUKOKUULLA 1935

## KADETTIKUNNAN PÄÄMÄÄRISTÄ

Muamme itsenäisyys ja sen kansallinen vapaus on isiemme ja esi-isiemme satojen vuosien uhrautuvan työn sekä aseettoman ja aseellisen taistelun tulos. Ne mittamattomat ponnistelut ja ne uhrat, jotka tämän tuloksen saavuttamiseen on vaadittu, asetuvat nykyiselle ja nousevalle polvelle kunniakkanaan ja vaativat tehtävän suoritettavaksi: Suomen itsenäisyyden säilyttämisen ja lujittamisen.

Historia osoittaa, että maanieteilinen usoma samoin kuin kansan rodullinen hönne määrää yleensä kansojen valta- ja etupyrkimykset. Näitä säilyvät samoina niin kauan kuin kansalla on sisäistä voimaa ja johtajia, jotka pystyvät näkemään kansalliset tehtävät.

Sotilashyveiden vaaliminen ja kehittämisen lujien toverussiteiden avulla oli se perusajatus, joka aikanaan johi nykyisen Kadettikunnan perustamiseen. Kadettikunta on tässä mielessä tarkoitettu nuodustumaan kiinteiksi toverilijiksi, joka yhteisissä ponnisteluissa alkaneen toveruuden pohjalta pyrkii jatkuvasti jäsenissään ylläpitämään ja kehittämään oikeata upseerihengen.

Kadettikunta voi täydellä syyllä katsoa olevansa vapausotamme valkoisen armeijan hengen perijä. Tuon armeijan, joka lujassa voitontaloudessaan yhdisti koko kansamme parhaimmat hyveet, sen vanhan armeijan upseeriston, Haminan kadettien kunnit perinteet, oikeat suomalaiset upseerihyveet sekä sen lujan, Suomen silloisen parhaimman marison kunnensa suuren päännähdin eteen uhraavan jääkärihengen. Täällä hengen Kadettikunta on perinyt taistelukentillä niiden jäsentensä välityksellä, jotka vapausodassamme sekä itsenäisyyssotisteluimme ratkaisuvaiheeseen kuuluvissa heimo sodissa taistelivat Haminaan kadettien ja jääkärien johtamina Suomen leimon vapauden ja itsenäisyyden puolesta. Sen hengen säilyttäminen ja ylläpitäminen jatkuvasti nouseville uusille upseeripolville on se suuri päämäärä, jonka hyväksi Kadettikunta työskentelee.

Kadettikunta näkee ilanteensa suomalaisuus upseeristossa, joka vapaana tyrittämättömyydestä ja oman voitonpyynnistä kykenee suomalaisella sisulla tekemään asuullista työtä, upseeristossa, joka ymmärtää ja määrätietoisesti myös toiminnassaan sovelluttaa sitä historian antamaa tärkeää opetusta, että vain kansallisella pohjalla kehitetty ja kansallisesti valitun sotailaitos kykenee ajanoloon käyttämään tehtävänsä.

Urho Tähtinen.

## PÄÄSKYLÄHDEN PAMAUS V. 1926

Auringon lehtä on jo katoanut korkealle ja nauraa loka kesällä naamallaan ymmärtävän myhäilevästi. Pääskylähdän täysihoidon tervehdytys lämpöön, ja suuret sisäsiipit kinnitetyt tuovat siinä elämästä paratiisilliseksi, vastakin kun lähellä olevan välihäpätöisyyttä, mutta sen tärkein rakennuksen valheilla nousee n. s. isänsä turpeen tuoksu. Iänant laskivat ilmoille koka avoimien sammuttamisen, ilman kuiti on täynnä aamiais ihmeitä ja kettäillä lahje miltä tava, alkuvaiheilla olevan Sölinin rupan laji. Urin sotapäsi toimittelu aamiais uskareillaan hyvillä nälän putkan aurilla, eikä sitä häiritse tällä hetkellä vaingin valitukset. Vankala on näet tyhjiä, ja vaikka siellä asuttaviksi, ei tähän aikaan kukaan hennoksi voimastaan herätä tänä päivänä. On oikea sekäänalainen, putkinkalainen kesäsuunnittamaan rauha.

Täysihoidon — alias sejakodin — ovella iluusty misshankilo kuperit vyytettiin ja teräskyttä seosnataa tevelleten kallellaan päässä, ilän un ihmeisesti päävastaaja, sillä kukapa muu säädyllinen ihminen tällaiseen aikaan Pääskylähdessä — suunnitelmattomasti — tontilla täysihoidon läpellä kypäitä kut-

reilla. Eihän edes onneton Opheliakaan täällä pää läiksele, ja kaiken lisäksi hän on voimopuoli eikä vammaakaan esiintynyt kypärässä. Päivystäjämme vyytteleiks, vielä niin syvä laukotuksen, että rotapääkin siihen näkälään, vastaa luullen sitä ihmeistikin ammuttevellykseksi. Päivystäjää totean, että herätyksen korkeaa aika on tullut, mutta terveysliin ajattelee antaa lapsen levätä, ei kai kansakana sileä viisi läpää tarkastukselle näin huonotomian aikaan. Ja ihmeikin niin vielä rönkisee. Parasta ottaa pienet pokkaat. — Jo niin lävini tämähän sielu näytännillä. Surven sakeassa ihmeessä kukaan vain antopäissä miikkytye, kun se piparoinen puhotlessaan pokasee liian lähelle pyrkiville karakalle, tai vyltäää muokan korttia siinä pienen suunan tapasen, putkan seinustalla. Eikä sekään ketään häiritse, se kuuluu nauttimaan.

Silloin marataan tylyydestä ja länin omaa julkeuttan häikäiläinen lähdessä olevan sodan päämiehen tusunnain ovi. Pitkät saappaat kärljet esinäänsä pistävät aukoa näkyviin. Seurohau siellä sitten lillan nuntakin, heveerinen mies, joka läpöi ylä osienkaisen nuntikon — mistä syystä oli nuntikon, kun heikotettu kettävään on jalkojen astua — seviä



## KADETTIKUNNAN JÄSENTEN KESKINÄINEN AVUSTUSRAHASTO

Kadettikunta on jo kasvanut miehuden ikään. Lapsuuden huolehtimut ja nuoruuden levottomat ajat ovat ohit. Uudet tehtävät ja uudet velvollisuudet ovat astuneet esille.

Kadettipöserit muodostavat ikäänkain suuren perheen, jonka yhteisenä kotina on Kadettikunta. Alkuvuosina "Grappie Grüning", kuten Kadettikuntaan silloin nimettiin, hankki suuria vaikeuksia kohdatta "kotia" varten tontin ja rakensi lujan perustuksen. Seuraavien vuosien aikana on rakennettu tans oli Kadettikunnan sisäisen järjestelyn voimaansattaminen, se itse rakennuksen rakentaminen.

Nyt herää kysymys: olemmeko jo tehneet kaiken, mikä "kotimme" nyt valmis? Ja vastauksena ei tarvitse miettää enää, sillä "kotimme" on vielä suureksi osaksi sisustamaton, emme ole vielä huolehtineet "perheemme" jäsenten viihtyisyydestä ja heidän tulevaisuudestaan siinä määrin kuin yleensä kuuluu nauttimaan velvoitusta.

Puhuttua paljon kadettihengestä, mutta hyvin usein väärin käsitettyä. Oikea kadettihengi ei ilmene yksityisessä ja omaishyvässä huolehtimisessa, se ei tavoittele yksityisiä etuja eikä sen nimona edellytystä stinkaan ole kadettikuntaa käyttäminen.

vaun oikean kadettihengen perussäilyttäjä ovat työ, ritariisuus ja toveruus. Tämän hengen ent. Haminaan kadettipolvet ovat jäljittäneet meille perinnöksi, ja meidän velvollisuutemme on itäntäntä jatkaa näitä heidän yleviä perinteitä ja perinnätapojansa.

Kadettitoveruus ilmenee monissa eri muodoissa, mutta kauneimpana ja korkeimpana se ilmenee silloin, kun se kadettien silloin toverihimmee, julle kahtala on varannut turjunnan osuuden elämässä. Ja meidän "perheessämme" on niitä jo ollut, on nykyin perhailaan ja tulevaisuudessa tulee varmasti ollaan vieläkin isempinä.

Jos ajattelimme upseeritoveria, joka jo nuorena on esim. sairastunut siksi vakavasti, että hänen on ollut pakko erota palveluksesta, niin samalla toteamme, että hänen asemansa on säilitätään kurja. Ouhun hän kenties koko loppuikänsä työkyvyttöminä ja vailla toimeentuloa, kukaan muukaan ammille jätettyä. Ja mikä palinta, entiset toverit ovat hänet unohtaneet, paljon puhuttu kadettihengi ja kadettitoveruus ovat perittäneet silloin, kun niitä juuri kipeimmoin tarvittaisiin.

Ammattineko asian olla näin. Katselunneko tyytymättömiä upseeritoverime, ka-

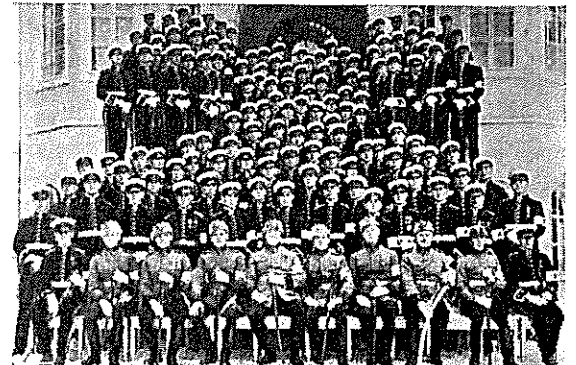

VIII ja IX Maakadettikursin

# Jääkäriiliikkeen 50-vuotismuisto



Yliopiston juhlasalissa pidettiin jääkäreiden kunniaksi ja jääkäriiliikkeen alkamisen 50-vuotismuiston merkeissä puolustuslaitoksen järjestämänä helmikuun 25. p:nä kansalaisjuhla. Tervehdyspuheen piti puolustusministeri Arvo Pentti.



Tilaisuuteen osallistui kunniavieraiden, jääkäri veteraanien, lisäksi arvovaltainen kutsuvierasjoukko ja runsaasti juhlayleisöä.

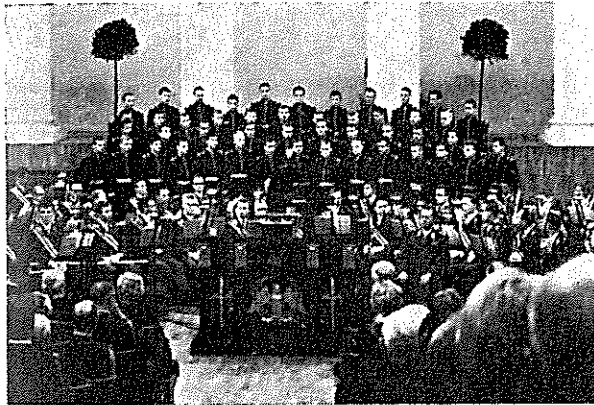

Kadettikuoro esiintyy.



Ye-eversti K J Mikola piti juhläsitelmän aiheesta: Jääkärit Suomen puolustusvoimien kouluttajina ja kehittäjinä.



Kutsuvieraita jääkärinäyttelyn avajaisissa Sotamuseossa 24. 2.



Puolustusministeri tarjosi jääkäreiden kunniaksi kenttälounaan Uudenmaan Jääkäripataljoonan ruokalassa. Pöydän pitkällä sivulla puolustusvoimain komentaja, jalkaväenkenraali Simelius, "Schwester Ruth" vapaaehtoritar Ruth Munck, puolustusministeri Arvo Pentti ja jääkäriliiton puheenjohtaja, eversti vuorineuvos O Paloheimo.



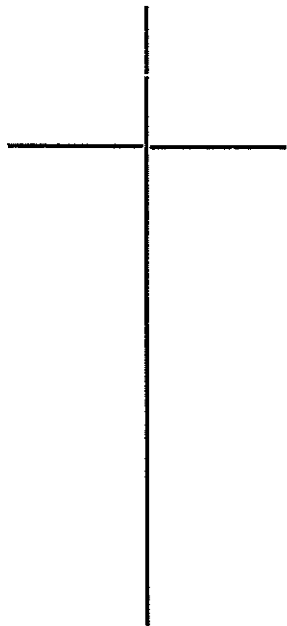

## IN MEMORIAM



**Majuri**  
**Lauri Juhani Tanskanen**  
\* 25. 4. 1918  
† 2. 3. 1965  
Kadetti n:o 2901  
27. kurssi

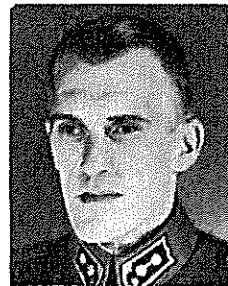

**Majuri**  
**Kauko Olavi Reini**  
\*10. 1. 1924  
† 11. 3. 1965  
Kadetti n:o 3224  
34. kurssi



**Majuri**  
**Veikko E N Järvinen**  
\* 8. 2. 1903  
† 16. 3. 1965  
Kadetti n:o 276  
5. kurssi



**Kapteeni**  
**Keijo Aarne Tähtelä**  
\* 10. 3. 1916  
† 3. 3. 1965  
Kadetti n:o 1776  
37. kurssi



**Kapteeni**  
**Eero Gustaf Eroila**  
\* 1. 1. 1914  
† 11. 4. 1965  
Kadetti n:o 2208  
26. kurssi

# Rukousakki

Kadettikunnan vuosikokouksessa Turussa 20. 3. 1965 kenttävasti Yrjö Massa

## INTROITUS

Saksalainen ajattelija Goethe on lausunut:

"Tässä maailmassa on enemmän taistelua uskon ja uskon välillä kuin uskon ja tiedon välillä."

Ajatus pitää paikkansa vielä tänäkin päivänä.

Voimme sanoa, ettei vain jokaisen uskonnon vaan myös jokaisen maailman- ja elämäkatsomuksen, ideologian ja aatteen perustana on määrätty usko.

Jopa tieteellisen tiedonkin takana on usko, että ihminen voi saada aistikokemusten sekä siihen perustuvien mittauksen, kokeiden ja loogisten päätelmien avulla todellista tietoa olevaisesta.

Ihmisen tehtäväksi jää täten viime kädessä valintaratkaisu, minkä sisältöisen uskon hän valitsi omaksi uskokseen.

Kun näin on, uskolla on ihmiselämässä paljon laajempi ja syvällisempi merkitys kuin usein ajattelemmekaan.

Sairas, joka uskoo paranemiseensa voi voittaa paremmin sairauden kuin potilas, jolta tämä usko puuttuu.

Ihminen, joka uskoo omiin mahdollisuuksiinsa, saa myös usein tässä maailmassa jotain suurta aikaan.

Kansalaiset, jotka yksimielisesti ja järkkymättä uskovat, että heillä on oikeus ja velvollisuus puolustaa omaa vapautaan ja itsenäisyyttään, ulottuvat myös usein suuriin sankaritekoihin, kuten jääkärimme 50 vuotta sitten ja kansamme talvisodan päivinä 25 vuotta sitten.

Kristitty, joka nöyrästi ja vilpittömästi uskoo Jumalaan ja Hänen sanaansa voi tämän uskonsa varassa luoda elämälleen perustan, suunnan ja päämäärän, säilyttää sisäisen mielenrauhan elämässä ja kuolemassa sekä kehittää itseänsä kohti henkistä ja siveellistä kypsyyttä.

Nouskaamme sen vuoksi näissä ajatuksissa kuulemaan Vapahtajamme Jeesuksen Kristuksen sanoja uskoa:

## VERBUM AETERNUM DEI

"Tehkää parannus ja uskokaa evankeliumi" (Mark. 1: 15).

"Kaiken mitä anotte rukouksessa, uskoen, te saatte" (Matt. 21: 22).

"Jos teillä olisi uskoa sinapinsiemenenkään verran, niin te voisitte sanoa tälle vuorelle: 'Siirry täältä tuonne' ja se siirtyisi, eikä mikään olisi teille mahdotonta" (Matt. 17: 20).

"Vaikka ette uskoisikaan minua, uskokaa minun tekojeni" (Joh. 10: 38).

"Joka uskoo minuun, se elää, vaikka olisi kuollut. Eikä yksikään, joka elää ja uskoo minuun ikinä kuole" (Joh. 11: 25-26).

"Kaikki on mahdollista sille, joka uskoo" (Mark. 9: 23).

"Sinun uskosi on sinut pelastanut; mene rauhaan" (Luuk. 7: 50).

## ORATIO

Hiljennymme rukoukseen:

Jumala, kiitämme Sinua siitä, että Sinä olet ilmoittanut meille itsesi ja rakentanut pelastuksemme uskon varaan.

Kiitämme myös siitä, että saamme viettää tänään Kadettikunnan valtakunnallista vuosikokousta vapaana kansana itsenäisessä maassa.

Poista epäusko sydämeistämme ja lisää meille uskoa Sinuun ja sanaasi.

Siunaa yhteinen kokoontumisemme ja täällä tehdyt päätökset.

Siunaa Kadettikuntaa, sen jäseniä ja sen työtä kansamme parhaaksi. Amen.

## VERBA FINALIA

Kuulkaamme lopuksi virren sanoja, joilla aikaisemmat sukupolvet ovat tunnustaneet kristillistä uskoaan:

"Herra Jeesus kun täällä vain kanssamme on,  
Emme kauhistu vastustajamme.  
Viha vaikka on vastaamme sammumaton,  
niin me turvaamme puolustajamme.  
Vaikka kaita on tie ja se taistohon vie,  
Meille Jeesus on turva ja kilpi.  
Siis me uskossa vaan käymme taistelemaan.  
Pyhä on tämä tie, pois jo vilppi."  
(Virsi 171: 1)



## Kadettikunnan vuosikokous



Kadettikunnan vuosikokous pidettiin 20. 3. 1965 Turussa. Avajaisjuhla oli järjestetty Turun linnan, jonka puitteet korostivat tilaisuuden arvoa.



Kadettikunnan edustajat matkalla kunniansoitukseen sankarihaudoille.



Vuosikokous Turun kasarmin upseerikerholla.



Myös iltajuhla oli järjestetty Turun linnassa. Kokoon-tuminen kuningattaren salissa...



...juhlaillalliset Kuninkaansalissa. Vuosikokouksen onnistuneesta järjestelystä ja mielinpainuvista puitteista on lausuttava tunnustus Turun Kadettiipiirille.

Kadettikunnan puheenjohtajan,  
Kenraalimajuri T Saukkosen  
puhe vuosikokouksessa  
20. 3. 1965

Arvoisat Kutsuvieraat, Hyvät Naiset ja Herrat, Kadettitoverit. Minulla on kunnia Kadettikunnan puolesta lausua teidät tervetulleiksi tähän Kadettikunnan vuosikokouksen avajaisjuhlaan, jonka — kiitos Turun kaupungin suojelemaan suhtautumisen — olemme tilaisuudessa viettämään näin arvokkaassa historiallisessa ympäristössä. Tästä Kadettikunta lausuu parhaat kiitoksensa.

Kadettikunnan jäsenistön muodostavat Kadettikoulun tai Meri- ja Ilmasotakoulujen kadettiosaston hyväksyttävästi suorittaneet upseerit. Suomalaisella kadettikasvatuksella on pitkäaikaiset perinteet. Kadettikoulumme on pohjoismaiden vanhin eikä koko maailmassa ole montakaan vanhempaa.

Kadettikoulun virallisena perustamispäivänä voitaneen pitää 23. 7. 1779, jolloin H. M. Ruotsin kuningas hyväksyi "Haapaniemen sotakoulun" perustamisen. Itse asiassa sen toiminta oli alkanut jo parisen vuotta aikaisemmin Yrjö Maunu Sprengtpontenin varojen turvin. Koulu toimi vuonna 1808 alkaneeeseen Suomen sotaan saakka.

Jo vuonna 1809 antoi H. M. Keisari käskyn koulun uudelleen järjestämisestä ja alkoi se toimintansa v 1812, edelleen Haapaniemessä. Tulipalon tuhattua rakennukset v 1818 siirtyi koulu seuraavana vuonna Haminaan nyt Suomen Kadettikoulu-nimisenä. Sen toiminta lakkautettiin vuosina 1902—03 venäläistytämispoliittikkaan liittyen. Itsenäisen Suomen Kadettikoulu aloitti toimintansa v 1919:n tammikuussa ja ensimmäiset upseerit valmistuivat keväällä 1920.

Vaikka Kadettikoululla on olemassaolonsa aikana ollut kuusikin eri nimeä ja se ennen Suomen itsenäistymistä toimi kahden vieraan vallan alaisena, on koko ajan kysymyksessä ollut sama koulu.

Ruotsin vallan aikaisen Haapaniemen sotakoulun opettajat siirtyivät suureksi osaksi 1812 alkaneeseen Venäjän keisarin alaiseen kouluun. Tulikoon heistä nimenomaan mainituksi suomalaiseen upseerikasvatukseen voimakkaat jäljet jättänyt everstiluutnantti Samuel Möller.

Itsenäisen Suomen kadettikoulun perustivat Haminan kadettikoulun kasvattit. Kolme ensimmäistä koulun johtajaa ja useita opettajia oli lähtöisin heidän joukostaan, eräät hoitivat tehtäviään vielä 1930-luvun alussa.

Vaikka kadettikasvatus omaakin vanhat perinteet on käsite Kadettikunta suhteellisen nuori, se juontaa alkunsa vasta itsenäisyytemme alkuvuosilta. Tosin jo v 1907 perustivat lakkautetun Haminan kadettikoulun kadetit muistojensa vaalimiseksi rekisteröidyn yhdistyksen "Suomen kadettiklubi".

Suomen Kadettiklubi ei kuitenkaan muodostunut suoranaisesti rungoksi nykyiselle Kadettikunnalle. Sen jäsenet ottivat merkittävällä tavalla osaa vapaussodan valmisteluihin, olivat tärkeillä johtajapaikoilla vapaussodassa ja itsenäisen Suomen alkuvuosina sen puolustuslaitoksessa. Kadettikoulun alkaessa toimintansa oli Kadettiklubin jäsenistä enää vain harvoja puolustuslaitoksessa. Heidän virka-asemansa oli varsin korkea, ikäerot nuoriin kadetteihin nähden suuret ja kuten sanottu Kadettiklubin päämäärät olivat määritetyt sanosinko taaksepäin katsoviksi. Uusi aika ja uusi mieli vaati uutta, eteenpäin menoa ja taistelua.

Kuitenkin on varmaa, että Suomen Kadettiklubin olemassaolo on ratkaisevasti vaikuttanut Kadettikunnan perustamiseen ja että se perustettiin niin aikaisessa vaiheessa kuin tapahtui.

Jo ensimmäisen kadettikurssin valmistumisen illanvietossa keskustelivat vastavalmistuneet nuoret upseerit vakavasti oman yhdistyksen perustamisesta ja vajaa vuosi myöhemmin 27. 1. 1921 pidettiin yhdistyksen perustava kokous, johon osallistui 2.kurssin kadetteja. Yhdistys merkittiin rekisteriin v 1924.

Kadettikunta syntyi itsenäisen Suomen alkuvuosina, jolloin olot koko maassa kuten puolustuslaitoksessakin olivat sekavat. Puolustuslaitoksen upseeristo oli varsin kirjava. Joitakin vanhan Suo-



men sotaväen sekä Venäjän armeijassa palvelleita upseereita oli palveluksessa, suurimman ja yhte-näisimmin koulutetun ryhmän muodostivat jääkä-rit. Lisäksi oli suuri joukko mitä erilaisimman ja eritasoisimman koulutuksen saaneita upseereita. Paljon oli niitäkin, joilla ei ollut mitään koulu-tusta.

Täytyy hämmästyen todeta, että nämä nuoret miehet onnistuivat määrittämään Kadettikunnan tarkoituksen siten, että silloin asetetut päämäärät ovat voimassa vielä nykyin, tosin muuttuneita olo-suhteita vastaavasti lisättyinä ja täydennettyinä.

Kadettikunta on koko olemassaolonsa ajan ollut voimakkaasti aatteellisuuden sävyttämä yhdistys. Sen voimassa olevien sääntöjen määrittämänä tar-koituksena on

— yhdistää niin vakinaisessa palveluksessa kuin siitä erossa olevat jäsenensä voimakkaan kansallis-tunnon ja isänmaanrakkauden elähdyttämäksi ja perinteitä kunnioittavaksi toveripiiriksi kasvatta-malla heidät vahvan sisäisen ryhdin ja vastuun-tunnon omaaviksi yksilöiksi,

— herättää ja kehittää niin omassa jäsenistös-sään kuin koko maamme upseeriston keskuudessa jakamatonta yhteenkuuluvuutta, toveruutta ja isänmaallista suomalaista upseerihenkeä ja saada käytännössä nämä sitä osoittamaan,

— saattaa jäsenistönsä tuntemaan vastuunsa maanpuolustushengen kehittämässä koko kansan keskuudessa sekä pyrkii aktiivisesti ohjaamaan maanpuolustuksellisen ajattelun perustekijöihin vaikuttavaa yleistä mielipidettä sekä

— toimia upseeriston kehityksen edistämiseksi, taloudellisen ja yhteiskunnallisen aseman kohotta-miseksi sekä jäseniensä ja heidän omaistensa hen-kiseksi ja aineelliseksi tukemiseksi.

Kadettikunta on perustanut keskuuteensa kaksi säätiötä: toisen kunnioittaakseen Kadettikoulun perustajan ja Kadettikunnan kunniajäsenen ken-raali Hannes Ignatiuksen työtä tarkoituksena ke-hittää kadettiupseerien keskuudessa harrastusta sotatieteisiin ja sotilasurheilun sekä erityisissä tapauksissa avustaa puutteenalaisia upseereita ja heidän omaisiaan;

ja toisen kunnioittaakseen kunniajäsenensä Suo-men Marsalkka Mannerheimin suurta elämän-työtä tarkoituksena avustaa kuolleen jäsenen lä-himpiä omaisia välittömästi kuolemantapauksen sattuessa sekä myös taloudellisiin vaikeuksiin jou-tuneita upseereita sekä näiden omaisia.

Pienestä, muutaman nuoren upseerin muodosta-masta yhdistyksestä on kehittynyt oloihimme näh-den varsin suuri järjestö. Viime syksynä merkit-tiin Kadettikoulun oppilasmatrikkeliin kadetti n:o 5000, lisäksi tulevat Merisotakoulun kadettilinjan oppilaat yli 700.

Näistä on valmistunut upseereiksi kaikkiaan 4233 tänä aamuna nimitetyt mukaanluettuina. Kadetti-kunnan jäsenmäärä on tällä hetkellä n 3300, joista vakinaisessa palveluksessa yli 2000.

Mikä on sitten Kadettikunnan merkitys yhteis-kunnassa.

Haapaniemen sotakoulun arkisto tuhoutui täy-dellisesti tulipalossa. Heidän (n 200) kokonais-panoksensa arviointi on sen vuoksi mahdotonta.

Haminan Kadettikoulun kaikkiaan n 1500:sta kadetista valmistui Suomessa upseereiksi vajaa 900. Yli 40 % siirtyi yleisten luokkien ylioppilastutkin-non suoritettuaan yliopistoon tai muihin oppilai-toksiin osan siirtyessä Venäjän armeijaan. Suoma-laisen upseerinuran valinheet vaikuttivat ratkai-sevalla tavalla kansallishengen syntyymiseen Suo-men "Vanhassa väessä" ja sitä tietä kansan kyps-yymiseen itsenäisyyteen. Vapaus sodassa he toimivat organisaattoreina ja johtajina Ylipäällikkö mukaan luettuna.

Vähälukuisen Suomen sivistyneistön joukossa Haminan kadeteilla oli suuri osuus mm talou-dellisella ja hallinnollisella alalla. Itsenäisen Suo-men ensimmäisen hallituksen jäsenistä oli puolet entisiä Haminan kadetteja. Sotilaina he ansaitsi-vat tunnustusta, lähes neljännes heistä yleni ken-raalin arvoon ja miltei sama määrä everstiksi.

Jääkärit olivat vapaus sodan intomielisiä jouk-kojen johtajia. Heidän ansiostaan voitiin vapaus-sota saattaa menestykselliseen nopeaan päätök-seen. Vapaus sodan jälkeen heidän johdollaan kas-vatettiin itsenäisen Suomen nuori armeija. Heidän panoksensa vanhemman kadettipolven koulutta-misessa on varsin suuri. Suomen kohtalon vuosina he vastasivat lähes kaikista tärkeimmistä johtajan paikoista. Sodan jälkeen heidän johdollaan aloi-tettiin uusi kehitystyö. Jääkärien panos on Suo-men historiassa vertaansa vailla.

Kadettikunnan jäsenten panos ennen sotia oli pääasiassa miehien kouluttamisessa ja esikunta-työskentelyssä vain aniharvat olivat saavuttaneet kapteenia korkeamman arvon. Sodan aikana he toimivat osin rykmentin, pääosin kuitenkin patal-joonan komentajina sekä komppanian päällikköinä niin pitkälle kuin heitä riitti. Suuri osa yhtymien esikuntapäälliköistä oli kadettikoulun kasvatteja.

Sotien taustaa vastaan tarkasteltaessa voitaneen todeta Kadettikunnan jäsenten täyhtiäneen tehtä-vänsä odotusten mukaisesti. Erityisesti nuorim-pien raskaat tappiot osoittavat, etteivät Kadetti-koulun kunniamarssin, Ateenalaisten laulun sanat: "Kaunis on kuolla kun joukkosi eessä urhona kaadut, taistellen puolesta maas', puolesta heimo-sikin" ole jääneet pelkiksi sanoiksi.

Kadettikunnan jäsenten astuminen johtaville paikoille Suomen puolustuslaitoksessa on tapah-tunut verrattain myöhään, pääosin vasta muuta-man viimeisen vuoden aikana. Aika on liian lyhyt ja liian läheinen voidaksemme tehdä sen nojalla arvioiteja. Tulevaisuus vasta antaa tuomionsa ovatko Kadettikunta ja sen jäsenet olleet tehtä-vänsä tasalla.

Pyrimme kuitenkin vakavasti kulkemaan isien viitoittamaa tietä.

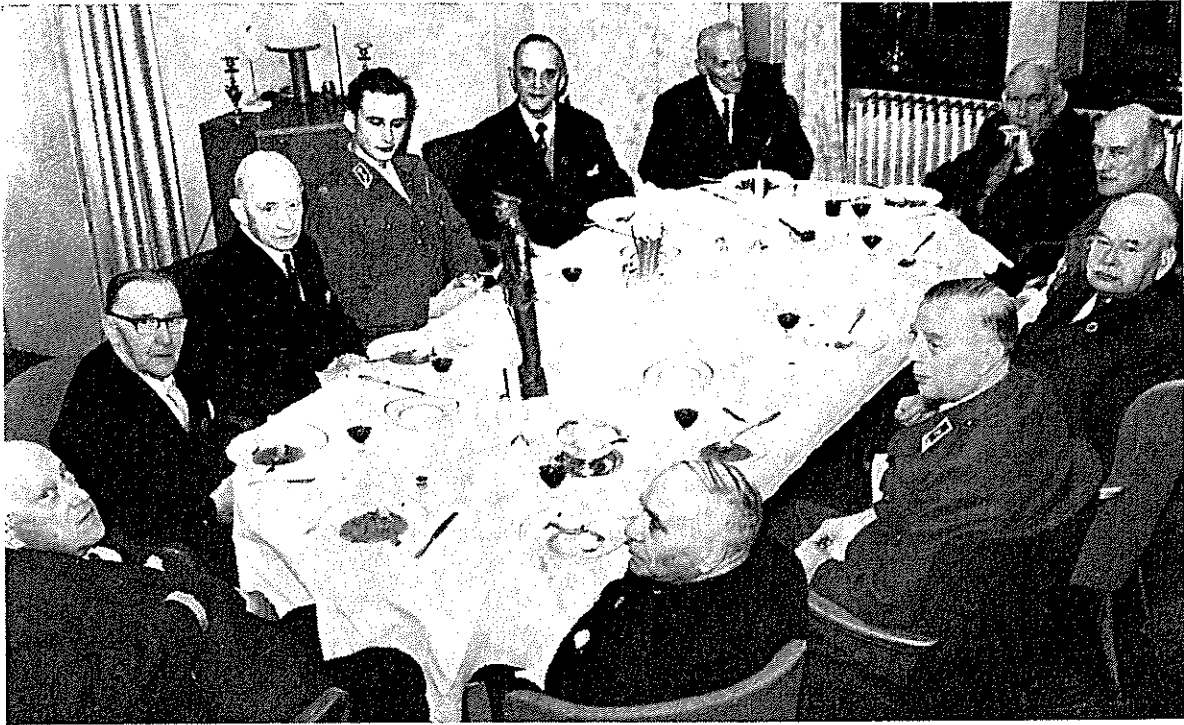

Kadettiklubin viralliseen lopettamiseen liittynyt illallinen. Vasemmalta vuorineuvos Åke Gartz, liikemies G Öhmann, evl C Lindh, yll J Hägglund, metsänhoitaja G Raustiala, yli-ins A von Hertzen, lakittri A Enckell, ev R Bakström, ev C-G von Kraemer, kenraali T Saukkonen, maj A G Sommar.

## SUOMEN KADETTIKLUBI

Joulukuun 21 p:nä 1964 päättyi virallisesti Haminan Kadettikoulun kasvattien perustaman yhdistyksen, Finska Kadettklubben r.f:n, toiminta. Tuo päivä ei merkitse ainoastaan erään vilkkaasti ja esimerkillisessä yhteistyössä toimineen järjestön lakkaamista tai lopullista "vahdinvaihtoa" meille itsenäisen Suomen kadeteille, vaan se on samalla historiallinen tapahtuma, joka muistuttaa koko Suomen kansan kohtaloihin mitä erilaisimmilla työsaaroilla ratkaisevasti vaikuttaneiden miesten siirtymisestä ansaittuun "vapaavahtiin".

On täysin ymmärrettävää, etteivät yli kahdeksankymmenen vuoden iän saavuttaneet miehet halua enää sitoa itseään virallisen yhdistyksen velvoitteisiin. Ruotsalaisella klubilla pidettyyn lopettamistilaisuuteen oli kahdeksastatoista elossa olevasta jäsenestä saapunut kahdeksan, kuusi oli sairaana ja neljä ulkomaanmatkojen tms syiden vuoksi estyneenä osallistumasta. Suomen Kadettiklubi ennätti toimia 56 vuotta. Sen perustava kokous pidettiin 11. 11. 1907 ja yhdistys rekisteröitiin 12. 1. 1908. Kadettiklubin viimeisenä puheenjohtajana toimi eversti Carl-Gustaf von Kraemer ja sihteerinä diplomi-insinööri Alex G Sommar.

Suomen Kadettiklubi halusi vielä päättäjaisjuhlissaan muistaa nykyistä Kadettikouluumme lahjoittamalla sille viisi kultakompassia. Täten voi perinteelliseksi muodostunut tapa, palkita jokaisen

kadettikurssin paras suunnistaja jatkaa vielä kymmenen vuotta. Kompassit otti vastaan Kadettikoulun johtaja eversti B Backström.

Samassa tilaisuudessa lahjoitti Kadettiklubi rahastonsa, "General Mannerheims fond för kamrathjälp", Kadettikunnalle, joka on päättänyt siirtää tämän yli 4600 mk:n summan kokonaisuudessaan Suomen Marsalkka Mannerheimin Kadettisäätiölle. Täten varat tulevat jälleen Mannerheimin nimeä kantavaan rahastoon, jota käytetään samanlaisiin tarkoituksiin kuin alkuperäistä rahastoa. Kiittäessään lahjoituksesta Kadettikunnan puheenjohtaja kenraalimajuri T Saukkonen totesi olevansa ylpeä ja liikuttunut saadessaan olla läsnä tilaisuudessa, joka merkitsee virallista pistettä erälle Suomen historian merkittävälle kaudelle. Samalla hän herätti ajatuksen Haminan Kadettikoulun ja sen oppilaskunnan historian kirjoittamisesta ja siten niiden merkityksen täydellisestä selvittämisestä. Ehkä helpoimmin on määritettävissä Haminan Kadettikoulun kasvattien puhtaasti sotilaallinen merkitys Vapaussodan valmisteluissa ja johtamistoiminnassa. Menestyksellinen johtaminen ilman heitä ei olisi ollut mahdollista. Samaa on sanottava itsenäisen Suomen puolustusvoimien alkutaipaleen organisaatiotyöstä. Sensijaan heidän merkityksensä taloudellisella ja poliittisella alalla on vaikeammin määritettävissä.

jatkaa sivulla 26



Kenraalimajuriksi

16. 3. 1965

Matti Sakari Hannila  
21. kurssi



Ville-Poju Somerkari  
19. kurssi



# Piirteitä asevelvollisten henkisestä aatepohjasta

Majuri Heikki Pirkola

Vuosittain varusmiespalveluksessa tai kertausharjoituksissa olevat asevelvolliset edustavat kukin sitä henkistä aatesuuntaa, jonka he ovat kotona, koulussa, kasvu- ja työympäristössä saamiensa vaikutteiden perusteella omaksuneet. He edustavat samalla ikä- ja sukupolvensa henkistä aatepohjaa. Varusmiesten aatteellisuus ei useinkaan ilmene näkyvästi, vaan pikemminkin se koetaan tiedostamattomana tai piilevänä asenteena.

Artikkelissaan "Aikamme tarpeet ja historian opetus" Liisa Voionmaa toteaa Suomalaisen Suomen numerossa 4/64 mm, että aikaisemmin historian opetuksessa korostettiin isänmaallisuutta ja nykyään korostetaan historian opetuksen eräänä käytännöllisenä päämääränä hyvää demokraattia. Korostuskohteiden ajallisena vedenjajakajana voitaneen pitää toista maailmansotaa. Vastaavalaista merkitystä tällä maailmansodalla lienee myös asevelvollisten henkisen aatepohjan tarkastelussa.

## Isänmaallis-kansallinen kehityslinja

### 1. Rauhan vuodet

Veljessodaksi muuttunut vapaussota ja sen jakama kansa ei tarjonnut nuorelle itsenäiselle valtiolle suinkaan edullista lähtöasemaa yhtenäisen valtakunnan rakentamiseksi ja epäkohtien korjaamiseksi. Puolustusvoimat vakinaistettiin v. 1922 hyväksytyillä asevelvollisuuslailla. Sitä käsiteltäessä ilmeni erimielisyyttä. Kommunistien käsityksen mukaan aseellinen voima suuntautui Neuvotoliittoa vastaan. Sosiaalidemokraatit olivat periaatteellisesti aseistariisunan kannalla, mutta kun sitä ei oltu yleisesti toteutettu, he kannattivat eräiden keskustapuolueiden edustajien kanssa Sveitsin mallin mukaista miliisijärjestelmää. Jyrkimmät erimielisyydet koskivat suojeluskuntia, joista tuli sodan päätyttyä vapaaehtoinen maanpuolustusjärjestö. Suojeluskuntien rinnalle kehittyi naisten vapaaehtoinen Lotta-Svärd-järjestö. Voittanut puoli näki vapaaehtoisissa maanpuolustusjoukoissa valtakunnan ja voimassaolevan järjestelmän turvan. Tappion kärsineet ja myös sosiaalidemokraattinen puolue säilyttivät vastustusasenteensa kaupan. Vastustajat pitivät suojeluskuntia luokka-kaartina, jonka tehtävänä oli vain porvariston määräysvallan ylläpitäminen. Veljessodan seurauksia edelleen oli työväestön keskuudessa yleinen käsitys, että myös puolustuslaitos edistää porvariston päämääriä.

Joulukuussa 1926 Väinö Tannerin johdolla muodostettu ensimmäinen sosiaalidemokraattinen vähemmistöhallitus tasoitti osaltaan sisällissodan jälkiä. Sosiaalidemokraattisen hallituksen synty oli ilmeisesti myös osoituksena menneisyyden taakan keventymisestä. Hallituksessa oloa ei sosiaalidemokraattisessa puolueessa suinkaan yksimielisesti hyväksytty. Hallituksen tehtäviin sisältyi vastuu myös maanpuolustuksen asioista. Tämä



herätti puolueen jäsenistön radikaalisissa piireissä kärkeviä ilmaisuja. Esimerkkinä maanpuolustusta kohtaan kielteisestä mielialasta on 16. 5. 1927 pidetty puolustuslaitoksen ja suojeluskuntien lippujuhlaparaati, jonka pääministeri Tanner tasavallan presidentin sairauden takia hänen virkaansa hoitaessaan otti vastaan. Tanneriin paraatin vastaanottamisen johdosta kohdistunut arvostelu aiheutti mm sen, että hänet syrjäytettiin neljäksi vuodeksi puolueen johtoelimistä.

Kirjailija Pentti Haanpää julkaisi vuonna 1928 varusmiespalveluksensa suorittettuaan kirjan "Kenttä ja kasarmi, kertomuksia tasavallan armeijasta". Mainittakoon, että Haanpään aikomuksena sotaväkeen tullessaan oli jäädä varusmiesajan jälkeen kanta-aliupseeriksi, mutta sotilaselämä ei häntä sittenkään kiinnostanut. Hänen kustantajansa oli vaatinut kokoelmasta poistettavaksi pari kenttomusta ja niin Haanpää oli joutunut julkaisemaan teoksensa sosialistisen kustannusliikkeen välityksellä. Tekijää vastaan nousi suuttumuksen myrsky, jonka "Kailaasta Meriluotoon" elämäkertateoksen mukaan saattaa ymmärtää vain silloisten poliittisten olojen taustaa vasten.

Näytteenä tästä teoksesta esitetään maaseutuvaruskunnassa palvelevaa jääkäriväepeliä ja hänen mietteitään suomalaisista asevelvollisista kuvaava katkelma.

"Hän havaitsi nyt maanmiestensä haluttomuuden ja taipumattomuuden rauhanaikaiseen asepalvelukseen. Kapinan köhuinen aika oli jäänyt taakse. Ei kukaan huomannut asiaa, jonka puolesta tarttua pyssyn tukkiin. Miksi siis oleskella kasarmeilla ja hikoilla ja tempuilla harjoituskentillä ja tuiki ylettömästi olla kunnioittavanaan toista miestä, napeilla ja nauhoilla koristettua esimiestä? Se kävi suomalaisten luonolle tukalaksi, työlääksi ja katkeraksi. He eivät käsittäneet mitään työtä, jota tehtiin joidenkin kaukaisten, hämävien, oletettujen, työläästi tajuttavien päämäärien hyväksi. Pelolla he odottivat asevelvollisuus-aikaansa, keinottelivat itsensä vapaiksi, jos suinkin mahdollista, pitivät kasarmeja ja harjoituskenttiä kolkkoina ja kammottavina, ihmisten kiusaksi keksittyinä kidutuslaitoksina, siellä vietettyä vuotta hukkaan heitettyinä, elämänsä kirjoista pois pyyhittyinä. Ja suuri rymyn ja ilon hetki se oli, kun he sieltä erkanivat, ylösnousemus, kuolleista herätys, vapauden päivä.

Tämä jääkäriväepeli jysähti monesti pitkiin miettesiin kuullessaan vapautuvien miesten hihkuvan, julistavan, että tämä oli ilon päivä, sellainen, ettei ennen ole ollut, eikä toista ole enää tuleva. Ja hän ajatteli, että oliko tämä kansa todellakin noin pintapuolista: vapauden laitoksessa he palvelevat ja luulevat olevansa orjuudessa... Jos rakastikin rauhan töitä, niin miksei käsitetä, että nyt juuri tällä työllä sitä parhaiten turvattiin? Turvattiin pyssyn räiskeellä, tulipaloilla, hävityksellä ja verellä... Niin, niin merkittävistä oli tämä maailma rakennettu, että sellaisella piti täällä säilyttää ja pitää vireillä rauhaa ja turvallisuutta. Semmoisilla se oli täällä äskettäin saavutettu, mutta näytti siltä, että vaikka nämä suomalaiset saattoivat olla hyviä sotureita sodassa, he rauhan aikana olivat mahdollisimman penseitä, kankeita ja vastahakoisia."

Suojeluskuntia kohtaan tunnettu epäluuloisuus vahvistui työväestössä Mäntsälän kapinan aikana.

Sosiaalidemokraattien asenne muuttui suojeluskuntiin nähden suvaitsevaiseksi vasta talvisodan jälkeen, jolloin suojeluskunnista tuli armeijan reservi. Mäntsälän kapinan aikana selvisi toisaalta, että puolustuslaitos on hallituksen käytettävissä kaikilta tahoilta uhkaavia levottomuuksia vastaan.

Toinen armeijaa kuvaava romaani ilmestyi WSOY:n kustannuksella v 1931, nimittäin Miika Waltarin "Siellä missä miehiä tehdään". Kirjailija mainitsee kirjoittaneensa kirjan RUK:ssa sairautensa ja töpumislomansa aikana loukkaannuttuaan auto-onnettomuudessa. Kirjailija kuvaa mietteitään mm näin:

"Ajattelen myös pasifismin haurasta, loistavaa kukkaa, joka kiehtoo heikkoja sydämiä ja keskinkertaista intelligenssiä, mutta johon meidän aikamme ei ole vielä kypsytynyt. Uskon maailmaan, uskon illusioihin onnesta, rakastan ihmistä, ja tiedän, miten alhainen ja täynnä vihaa ja katkeruutta ja suvaitsemattomuutta, ja huonoa intohimoa joukko voi olla. Rakastan ihmistä, jossa multa kukkii kauneudessaan ja rumuudessaan. Mutta ennen kaikkea minä rakastan tätä maata, tätä kaunista, harmaata, matalaa, epätoivoista tyhmää maata. Enkä ole kyllin itserakas epäroidäkseen kuolla sen puolesta, jos kohtalo kerran kutsuu."

On ihmeteltävää, miten henkisestä hajanaisuudesta, pulavuosien työttömyydestä sekä kiihkeästä, jopa kuohahtelevasta, poliittisesta toiminnasta huolimatta itsenäisyytemme luonut sukupolvi kypsyi ennen toista maailmansotaa luokkakajakoisesta kansasta yhtenäiseksi kansakunnaksi. Yhteiskunnallisten ja poliittisten vastakohtaisuuksien tasoittamiseksi pidettiin tarpeellisena viettää esim sovinnollisuuden viikkoa, jolloin mm maan sanomalehdistö hillitsi poliittista kirjoitteluaan. Sisäisen kasvamisen myötä elettiin maassamme 1930-luvun lopulla myös taloudellisen kasvun aikaa. Lainsäädäntötoimenpiteet olivat myös omiaan vakiinnuttamaan oloja. Vuokramaiden itsenäistytänen, asutuslait, oppivelvollisuuslait, uskonnon vapaus, työväen suojelulait, työsopimuslaki ja lastensuojelulait olivat tärkeimpiä itsenäisyytemme sosiaalisia lainsäädännöllisiä saavutuksia.

Itsenäisyytemme 20-vuotispäivänä pidettiin Messuhallissa suuri kansalaisjuhla. Silloista isänmaallis-kansallista aatepohjaa kuvastaa ilmeisen laajalti juhlassa tervehdyksensä esittäneen työväenliikkeen rivimiehen sanat:

"Tämän maan itsenäisyys, sen täydellinen valtiollinen riippumattomuus ja poliittinen itsemääräämisoikeus on ja on oleva meille pyhä. Milloinkaan ei ole tarkoituksemme ollut, eikä milloinkaan tule olemaan tinkiä tuumaakaan maamme itsenäisyydestä. Tämän maan kamara on se pohja, jolta ponnistamme, tämän kansan vapaus ja onni, se päämäärä, johon pyrimme."

Huomauttaen sitten, miten itse elämä on antanut työläisille velvoituksen ponnistella yhteiskunnallisten ja taloudellisten epäkohtien korjaamiseksi, köyhien ja osattomien auttamiseksi sekä toivoen hartaasti, että kaikkien isänmaallisten ihmisten rakkaus isänmaahan ilmenisi myötätuntona niitä kansalaisia kohtaan, jotka vaikeimmissa oloissa tässä maassa ahertavat, rivimies totesi:

"Meidän työläisten isänmaallisuus ja itsenäisyystahto saattaa useinkin esiintyä arkisessa asussa ja vähäpuheisempina, mutta se on vaitelaisuudestaan huolimatta järkkymätön kuin maamme graaniittipohja."

Toista maailmansotaa edeltäneen ajan isänmaallis-kansallisen aatepohjan sisältö koostuu erityisen selvänä presidentti Kyösti Kallion sanoissa yksimielisestä kansasta syksyllä 1939:

"Tuntisimme kuitenkin huonosti Suomen kansan perusluonnetta, elleimme näkisi kansallisen yhteistunnon olleen ennestään olemassa, vaikka eri kansankerrokset vapauden ihanteiden seuraamina ovat etsineet omia teitään yksin isänmaallisuutensakin ilmituomissa."

"Elämän erilaisissa olosuhteissa ja puoluevastakoh-tien terästäjänä tämä pohjavirta on usein ollut vaikeasti todettavissa. Mutta niin pian kun päästiin siihen, että saatiin hallitusvastuu laajemmalle pohjalle, tuli huolenpito isänmaamme turvallisuudesta entistä yksimielisemmäksi. Maamme suurin puolue, jonka maanpuolustustahto asetettiin usein julkisuudessaakin kyseenalaiseksi, on hallituksessa ollessaan ja ajan hen-gen sitä vaatiessa osoittanut sellaista alttiutta turvaamaan ollessaolomme, ettei sitä sokeinkaan enää voi kieltää."

"Se ei ole sotaintoila, sillä Suomen kansan rauhan-tahto on harras ja vilpittön, mutta se on pohjaltaan isänmaalliskansallisen mielen täysimittaisuutta hetkellä, jolloin on edessämme yhteinen vaara. Me voimme kerskumatta sanoa, että Suomen kansa on vihdoinkin löytänyt itsensä."

## 2. Talvi- ja jatkosodan aika

Itsenäisyytemme kaksikymmenvuotiskaudella todettu isänmaalliskansallinen aatepohja oli talvi-sodan armeijan ja asevelvollisten kannattava voima. Tämä henki ilmeni myös kotirintamalla, joka nyt joutui kestämään monia odottamattomia vaikeuk-sia. Satoja tuhansia naisia ja lapsia asui pakolai-sina maaseudulla, taloissa, mökeissä ja yhteis-majoitushuoneistoissa.

Näytteenä kaiken sovittavasta eheytyemisestä oli mm yli-ikäisyytensä takia palvelukseen kutsumatta jääneiden punakaartilaiden anomus oman joukko-osaston perustamiseksi. Entiset punakaartilaispääl-liköt ja yksityiset henkilöt esittivät asian pää-majaan ja puolustusministerille saakka.

Talvisodan aikana ja sen jälkeen puhuttiin kaik-kiällä maailmassa ihmeestä. Kun uskottavaa, jär-jellistä selitystä ei löytynyt, otettiin taustatekijäksi meille otollinen maasto ja ankara talvi. Englanti-lainen filosofi B Russel lausui yli kymmenen vuotta sitten tuttavalleni Suomen talvisodasta näin:

"On vain yksi selitys: teidän kansallisen kasvatuk-senne täytyy olla erinomainen, muutoin eivät sotilait-tenne yli-inhimilliset suoritukset ole ymmärrettäviä. Ylivoima oli teille inhimillisen järjen mukaan liian suuri."

Wolf W Halsti on kirjoituksessaan "Viime so-tiemme henkiset perustukset" (Peruskalliomme — maanpuolustus v 1951) koonnut talvisodan hen-kistä pohjaa erittelevät tekijät seuraavaan muo-toon:

a) Hyvä omatunto, tietoisuus siitä, ettei ole esi-tettävänä millekään toiselle valtiolle vaatimuksia tai toivomuksia.

b) Päätäväinen tahto säilyttää oma maa ehyenä ja jakamattomana, vaikkapa ase kädessä.

c) Luottamus omaan kykyyn.

d) Perinteellinen epäluuloisuus venäläisten aikeita kohtaan.

e) Loukattu itsetunto.

f) Pelko, että kansan suuri enemmistö aiotaan pakottaa alistumaan pienen vähemmistön, luotta-musta nauttimattomien johtajien tahtoon, mikä johtaisi suomalaisen yhteiskunnan rakenteen väki-valtaiseen tuhoamiseen.

g) Perinteellisen politiikan seuraaminen tajua-matta että ja miksi venäläiset eivät siihen luotta-neet.

h) Luottamus ylipäällikköön.

Talvisota kesti 105 päivää. Asevelvollisten hen-kinen aatepohja ei ehtinyt täysin kokea kesto-kykyään. Väli rauhan aikana siihen tuli runsaasti olojen aiheuttamia lisäpiirteitä, joten se sellai-senaan ei muodostane jatkosodan henkistä aate-pohjaa. W Halsti kuvaa em kirjoituksessaan suo-malaisten mielialoja jatkosodan kynnyksellä, että syntynyt ulkopoliittinen epävarmuus, ääriivasem-miston toimeliaisuuden herättämä pelkotunnelma, talvisodan perintöä oleva loukattu oikeudentunto sekä yleinen mielialakehitys yhdessä saivat heidät toivomaan suurempaan turvallisuuteen johtavaa muutosta, jopa sodan hintaan saakka. Tätä taustaa vasten voidaan käsittää, että saksalaisia talvisodan menettelyn takia kohtaan tunnettu epäluuloisuus muuttui toisarvoiseksi. Suhde länsivaltoihin väis-tyi toiselle sijalle. Nämä tekijät olivat olemassa ehkä aluksi piilevinä, mutta säröivät myöhemmin yhtenäistä mielialaa.

Jatkosodan alkuvaiheessa kieltäydyttiin joissa-kin tapauksissa ylittämästä vanhaa rajaa. Nämä kieltäytymiset johtuivat huonosta tiedotustoimin-nasta, katteettomista lupauksista tai omaksutusta käsityksestä pitää vanha raja tavoitteena. Länsi-valtain propagandatoimenpiteet ja sodan julistami-set heikensivät osaltaan henkistä aatepohjaa. Aikaa myöten menetettiin myös usko saksalaisten mahdollisuuksiin voittaa sota. Pahin henkisen aatepoh-jan koettelija oli kuitenkin kolmivuotinen yksitoik-koinen asemasota. Pitkällinen sota heikensi myös kotirintaman henkistä kestävyyttä; ilmeni poliittisia erimielisyyksiä, sanomalehtikirjoituksia rauhan-oppositioineen. Jatkosodan ratkaisutaistelujen alkaessa kesällä 1944 ilmeni kankuruutta ja halut-tomuutta, johon osasyllisenä lienee henkisen aatepohjan järkkyminen. Loppujen lopuksi tämä kielteinen ilmiö oli kokonaisuuteen verrattuna pin-nallinen. Asevelvollisten henkisen aatepohjan perusteista oli paljon jäljellä. Tätä osoittaa sekin, että oltiin valmiit sotaan saksalaisia vastaan ja luotettiin hiljaisen lojaalisti hallitukseen ja sodan-johtoon.

Kirjailija Väinö Linna on teoksessaan "Tunte-  
maton sotilas" kuvannut asevelvollisten henkistä  
aatepohjaa sotiemme pyörteissä mm seuraavasti:

"Mikä oli hänen suhteensa maailmanhistorian suu-  
reen vyöryyn, josta kantautui yhtä ja toista hänen  
korviinsa? Aatu panee hulinaksi. Sitä mieltä hän oli.  
Kyllä Mäkinen tiesi mitä hulinaksi paneminen oli.  
Vielä sattui tansseissa, että joku 'haka' veti tuolilla  
lamput katosta ja karjaisi: Tupa tyhjäksi, jumalauta!  
Suomalainen oli kova, ja me emme aloittaneet. Niinkin  
hän ajatteli. Ja jos vielä tullaan, niin samalla lailla  
pannaan kova kovaa vastaan, perkele.

"Kaunis on kuolla kun joukkosi eessä urhona kaadut,  
taistellen puolesta maas".

Kansakouluissa oli sillä yritetty jalostaa tuota san-  
karimieltä, joka ilmeni tuvan tyhjentämisessä. Kau-  
niimmin oli tuon yltiöpäisyyden tultava näkyviin.  
Mutta ei näiden miesten mieli ottanut syttyäkseen  
sanoista, joita joku ontuva mies oli sepitellyt. 'Siellä  
Hellaassa, silloin oikein vanhaan aikaan, meinaan, kun  
ei Suomea vielä ollutkaan'.

Herroille sellaiset laulut sopivat, sillä suomalainen  
kansanmies tietää tavallisen hyvin, mitä herrojen  
päässä on. Paremmiin heidän mieltään nostattivat ker-  
tomukset miehistä, jotka hyppäsivät panssarivaunun  
päälle ja vetelivät rautakangella konekiväärien piiput  
vääriin. Se muistutti enemmän noita kotoisia sankari-  
tarinoita.

Sellaisessa heidän suomalaisuutensa ylevöityi. Sillä  
tavalla he olivat isänmaallisia. Oikeastaan hengeltään  
mahdollisimman soveliaita siihen tehtävään, jota var-  
ten heidät oli koottu."

### Yhteiskunnallis-kansainvälinen kehityslinja

Toinen maailmansota järkytti olemisen perus-  
teita kaikkialla, minne sen vaikutus ulottui. Saman-  
aikaisesti teknillinen kehitys on johtanut ihmis-  
kunnan uuteen, atomin aikakauteen. Meillä pitkä-  
aikainen sota ja sitä seurannut rauha ml sen syn-  
nyttämä sotakorvausteollisuus ja siirtoväen asutta-  
minen aiheuttivat syviä yhteiskunnallisia ja poliit-  
tisia muutoksia. Maanpuolustukselliset suojelus-  
kunta- ja Lotta Svärd-järjestöt lakkautettiin,  
saman tuomion saivat myös eräät muut yhteisöt.  
Poliittiselle näyttämölle ilmestyi uusi, radikaalinen,  
aikaisemmin tukahdutettu tekijä, kommunismi.  
Sodan jälkeinen rauhaan opeteleminen oli myös  
vaikeaa. Sota oli raaistanut ihmistä. On sanottu,  
että se antoi luontaisen pahuutemme ilmetä valta-  
vissa mittasuhteissa.

Luhistuneiden henkisten arvo- ja aaterakennel-  
mien tilalle ei ollut helppoa löytää uutta perus-  
tusta. Yhteiskuntamme rakenteen muuttumisen  
aiheuttama prosessi vaikeutti ehkä osaltaan sen  
kehkeytymistä. Muuttumisilmiö on ollut pitkä-  
aikainen, mutta sodan jälkeiset olosuhteet nopeut-  
tivat sitä jopa räjähdysmäisesti. Sotakorvaussuo-  
ritusten päättymisen avasi uusia taloudellisia mah-  
dollisuuksia. Entinen henkinen aatepohja ei ikään-  
kuin sopinut sellaisenaan uusiin kehyksiin.

Ihmisen ja hänen ympäristönsä kehitys on lisän-  
nyt ihmisen ikää ja luovaa toimintakautta. Van-  
hemman polven avain eurooppalaiseen kulttuuriin  
oli saksankieli. Sotien jälkeen tämä kieli menetti

asemansa ensimmäisenä vieraana kielenä. Sen  
tilalle tuli englanninkieli, joka lienee vaikuttanut  
ja edelleen vaikuttaa nuorisoomme mullistavasti  
ja etäyttäen sitä vanhemmasta polvesta sekä luoden  
jyrkkiäkin vastakohtaisuuksia ikäpolvien välille.

Itsenäisyytemme luonut ikäpolvi ja nuoren val-  
tion suojissa kasvaneet, molempiin viime sotiimme  
osallistuneet ikäluokat ovat kokeneet korkeaihan-  
teisen, mutta katsomustavalltaan jyrkän lapsuuden  
ja nuoruuden. Kaksikymmentävuotisen itsenäisyy-  
temme jälkeen syntynyt ikäpolvi eli lapsuutensa  
sodan oloissa, ja sen nuorin osa tuntee toisen  
maailmansodan vain eräänä historiallisena tapah-  
tumasarjana. Uutta sukupolvea eivät rasita enää  
vapaussodan arvet, suhteet kanssaihmiisiin ovat  
vailla valkoisuutta tai punaisuutta, porvaria tai  
työläistä. He eivät osaa myöskään innoitua ja eläy-  
tyä isiensä aatteista, ne ovat liian etäällä mennei-  
syydessä. He katsovat eteenpäin.

Vanhemmalle sukupolvelle sen sijaan itsenäisyy-  
temme nuori historia tarjoaa vieläkin monia arkoja,  
vaikeasti käsiteltäviä aiheita. Tällaisena koetaan  
mm itsenäisyytemme alkuvaiheet, etenkin vapaus-  
sota. Kuiluja umpeuttavana on pidettävä itsenäi-  
syytemme nelikymmenvuotispäivänä 1957 silloisen  
opetusministeri R H Oittisen Kansan Lehdessä  
julkaisemaa artikkelia "Sosialidemokratia ja val-  
tiollinen itsenäisyys", jossa hän mm lausuu näin:

"Kaikella tällä ei kuitenkaan ole haluttu eikä voitu  
kieltää sitä tosiasiaa, että punaisen hallituksen voitto  
kansalaissodassa olisi saattanut johtaa Suomen itsenäi-  
syyden menetykseen. Bolševikkien moraalinen ja  
aseellinen tuki taistelussa olisivat voiton jälkeen joh-  
taneet heidän vaikutusvaltansa kasvuun Suomen työ-  
väenliikkeessä ja varsinkin mahdollista olisi ollut, että  
ennemmin tai myöhemmin olisi syntynyt tilanne, jossa  
Suomi olisi neuvostotasavaltana liitetty Neuvostoliit-  
toon. Teoreettisesti on tietenkin ajateltavissa muitakin  
mahdollisuuksia, mutta edellä esitetty lienee kuitenkin  
todennäköisin.

Vaikka lopputulos olisi ehkä ollutkin tällainen, niin  
taisteleva työväki ei suinkaan sitä ajatellut, vaan yritti  
voimiensa mukaan rakentaa demokraattista ja sosialis-  
tista itsenäistä Suomen valtakuntaa."

Sukupolvien vastakohtaisuuksista voi osa olla  
vanhemman polven itse aiheuttamia ongelmia. On  
sanottu, että meillä se polvi, joka vieläkin kantaa  
ehkä eniten vastuuta nuorison kasvattamisesta, on  
sodan ankarat vuodet kokenut polvi. Tämä vetoaa  
hyvin henkästi kokemuksiin ja vaatii  
nuorisoa ymmärtämään niitä. Nuoriso on radikaal-  
ista — sen voima piilee juuri siinä — ja tästä  
syystä se pitää vanhemman polven ajatuksia usein  
sotavanhusten tarinana. Valt tri Antti Eskola tar-  
kastelee tamperelaisen Luotain-julkaisun nume-  
rossa 5/1963 mm miten maanpuolustustyöhön pi-  
täisi saada mukaan nuorta polvea, joka ei ollut  
sodassa. Eskola väittää, ettei nuorison mielipiteitä  
juuri tahdota kuunnella ja jatkaa:

"Nämä ihmiset katsovat sotaan osallistumisensa  
antaneen heille pitävän valtakirjan, jonka nojalla he  
saavat elämänsä loppuun olla typeriä, tietämättömiä ja  
ilkeitä. Nuoremmille on heillä varattuna yksi vakio-



lause: Pitäkää suunnne kiinni, sillä jos meitä ei olisi ollut, niin teillä ei olisi nyt suunvuoroa, tuskinpa suutakaan.”

Prof Erik Allardt toteaa teoksessa ”60-luvun perspektiivi” olevassa kirjoituksessaan ”Demokratia ja ihmissuhteet”:

”Tämän päivän suomalaiselle yhteiskunnalle ovat monella tavoin luonteenomaisia tavattomat erot sukupolvien välillä. Poliittisia asenteita koskevat tutkimukset osoittavat muun muassa, että eri yhteiskuntaluokkien ja — ehkä vielä tärkeämpää — poliittisten puolueiden kannattajien väliset kuilut ovat huomattavasti pienempiä nuorimpien, poliittisesti tietoisien ikäryhmien kuin vanhempien keskuudessa. On luultavaa, jatkaa Allardt, että sukupolvet suhtautuvat eri tavoin kritiikkiin. Jos oleskelee tämän päivän aktiivisen ja johtavan ylioppilassukupolven parissa, voi, niin uskon, havaita avoimempaa suhtautumista asiaan kohdistuvaan kritiikkiin kuin vanhempien sukupolvien keskuudessa. Se viittaa ehkä siihen, että meidän demokratiamme kypsyy.”

Vuosikymmenemme vaikuttaa henkisesti virkeältä, kun ottaa huomioon tarkastelupaikan vähäisen etäisyyden. 1950-luvun loppupuolella, yleislakon jälkeen, saattoi havaita henkisen aatepohjan selventymistä, johon osaltaan myötävaikuttii puolueettomuuspoliittisen ajattelun vakiintuminen. Kunkin sukupolven on arvioitava oma maailmansa, annettava sille aikaa vastaava sisällyksensä. Ei suinkaan riitä, että joku katsomus tai käsite peritään, se on vallattava itselleen uudelleen ajattelemalla. Tämän päivän asevelvollisten henkinen aatepohja heijastaa uuden sukupolven arviointeja.

Pari vuosien 1963 ja 1964 varusmiestä, ylioppilaita, kuvaa suhtautumistaan asevelvollisuuteen ja maanpuolustukseen seuraavaan tapaan:

”Ensikuulemalta kysymys miksi olen asevelvollinen tuo mieleeni asevelvollisuuslain. Tarkemmin ajateltuna asevelvollisuuteni ei ole pelkkä määräysten luoma pakkotila. Mielestäni asian oleellisenä osana ovat lain taustatekijät. Itsestään selvää ei siis ole, miksi olen asevelvollinen.

On nähdäkseni varsin perusteltua, että jokainen Suomen mies on koulutettu tarvittaessa puolustamaan ase kädessä laillista yhteiskuntajärjestystämme ja kansallisia arvojamme. Maailmanvaltiotajutusta ei suomalaisen hyväksy. Päinvastoin historia on osoittanut voimakkaan, mutta normaalin kansallistunteen luovan todellista ja tervettä kilpailua inhimillisen elämän eri aloilla.

Jonkinlainen konkreettinen turva on oltava suomalaisen elämänmenolle. Tätä varten olen asevelvollinen, mutta en pelkästään. Asevelvollisuusajankana meihin luodaan ehkä huomaamattammekin voimakas yhteenguuluvuuden henki, eräänlainen orastava kansallistunto, edellyttäen että koulutus tapahtuu oikealla tavalla ja tyrkyttämättä. Mieheessä kuin mieheessä on jokin muuttunut asevelvollisuusajan päätyttyä, se on vanha tosiseikka. Se jokin ei ole vain miehistymistä, vaan se on alitajunnassamme. Meihin juurtuu aivan tietty henki, vaikka moni varusmies ei sitä heti halua tunnustakaan. Tällainen henki vaatii vain purkautuakseen voimakkaan ärsyksen: uhkatilan, jolloin me ja meidän elämistemme on vaarassa tuhoutua.”

Toinen esimerkki kuvaa laajemmin esittäjäänsä käsityksiä:

”Henkilökohtaista suhtautumistani asevelvollisuuteen ja sen mukana koko puolustuslaitokseen ei tietenkään voi määritellä vain sanalla negatiivinen tai positiivinen. Suhtautumisen tehnee nykyisin yleensäkin vaikeaksi se, että käsitykset puolustuslaitoksen tarkoituksesta ovat sotien jälkeen muuttuneet poistamatta vanhoja kuitenkin kokonaan. Paljon kiistellyllä 30-luvulla armeija oli ensinnäkin perinteistä rikas valkoinen vapautusarmeija, toiseksi ja ennen kaikkea avoimesti itään päin suunnattu ase — olkoonkin että puolustukseen tarkoitettu. Vuodet 1917—18 ovat nyt muodostuneet hyvin tulenaraksi aiheeksi eikä tuon ajan perintöön, kuinka arvokkaana sitä pidettäneenkin, ole viisasta vedota ainakaan tiedotustoiminnassa kutsuntaikäisille. Nykyisen ulkopoliitikamme puitteissa meillä ei tietenkään ole varaa suunnata asetta sen enempää itään kuin länteenkään päin. Vanhat käsitykset on siis korvattava toisilla. Tämä on vaikeutena nuoren polven suhtautumisessa puolustusvoimiin, ja siis puolustusvoimien vaikeutena etsittäessä keinoja vedota nuoreen polveen.

Minulle armeija ei edusta sinne tai tänne suunnattua asetta, vaan suojaksemme asetettua muuria, niin sanoakseni — enkä ole itse koskaan epäroinyt myöntää sen välttämättömyyttä. Sen perinteet — sekä vapausodan että viime sotien aikaiset — merkinnevat minulle enemmän kuin useimmille niistä, jotka muutoin ovat samalla kannalla, mutta minullekaan nämä perinteet eivät ole mikään olennainen osa puolustusvoimia. Armeija on nuorelle polvelle mieluummin tämän hetken armeija, teknillisyydessään kiinnostava ja joskus innostavakin, mutta vailla merkittävää yhteyttä menneisyyteen.

Runebergiläinen sotilaskäsitys — mm puhe maanpuolustuksen kunniakkuudesta — tapaa minussa, ja nuorena polvessa kai yleensäkin, kovin vähän vastakaikua, ja on hyvin tehoton keino vedota tuleviin varusmiehiin. Sana ’kunnia’ on huonossa huudossa, siinä kaikki. Pohjaltamme lienemme kaikki runebergiläisiä, mutta juuri nyt sen myöntämistä ei kukaan pidä sopivana... Pidän asevelvollisuutta velkana, joka oikeutta myöten on maksettava tälle yhteiskunnalle, jonka suomista eduista nautin ja jonka olennainen ja välttämätön osa puolustuslaitos on, mutta se on järjen ja suhteellisuustajun, ei kunnian asia. Minua aina jotenkin hävettää, kun tapaan itseni panemasta jotain arvoa sotilaselämälle sen itsensä vuoksi. Armeijan tulisi olla vain yhteiskuntajärjestelmämme, turvallisuuden ja liikunnanvapautemme väline, ei muuta.”

Näiden lausumien ja edellisessä luvussa, itsenäisyytemme 20-vuotisjuhlallisuuksissa ja sen jälkeen ennen viime sotia esitettyjen puheenvuorojen välinen aika on ajallisesti lyhyt, vain runsaat kaksikymmentä vuotta. Vanhemman ja nuoremman ikäpolven sanomat ovat ehkä henkisesti samalla aaltopituudella, mutta niitä erottaa muuttuvan yhteiskunnan, sen nykyisyyden esiintuoma tunteita kaihtava arvojen arviointi.

Professori Niitemaan mukaan jokainen kansa ja kansalainen kantaa muassaan menneisyyden biologista, psykologista ja historiallista perintöä ja tähtää tulevaisuuteen. Näin muodoin koko historia on sarja nykyisyyksiä ja menneet nykyisyys on vain historiallisen ketjun osa. Se sukupolvi, johon mm tämän päivän varusmiehet lukeutuvat, on elimellinen kansakunnan osa ja yksi, mutta tulevaisuutta edustava rengas sukupolvien ketjussa.

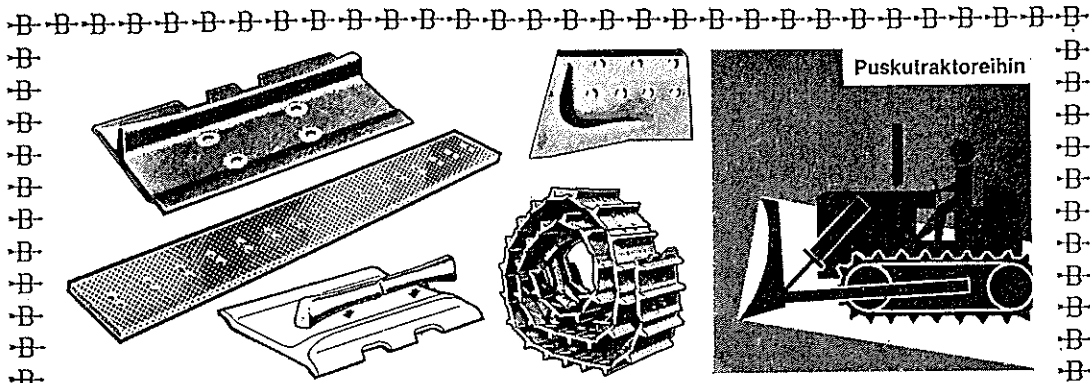

# BOFORS KULUTUSOSAT

**Ruotsalaista laaduterästä –  
kulutusta kestäviä – taloudellisia**

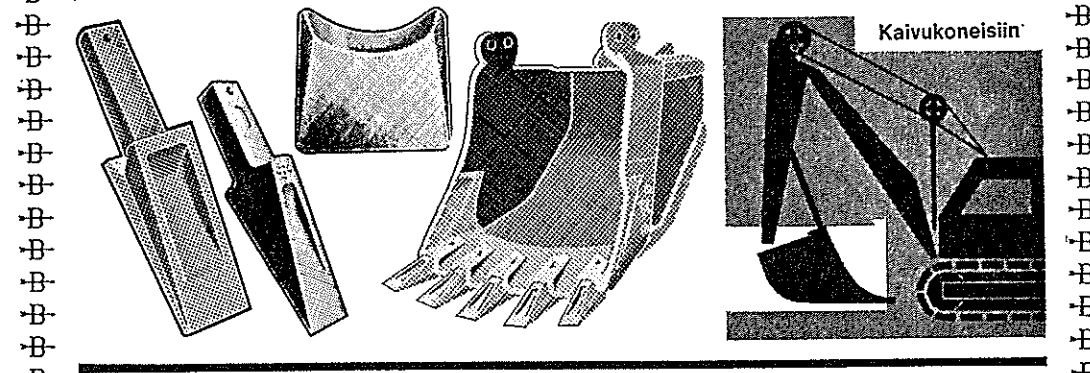
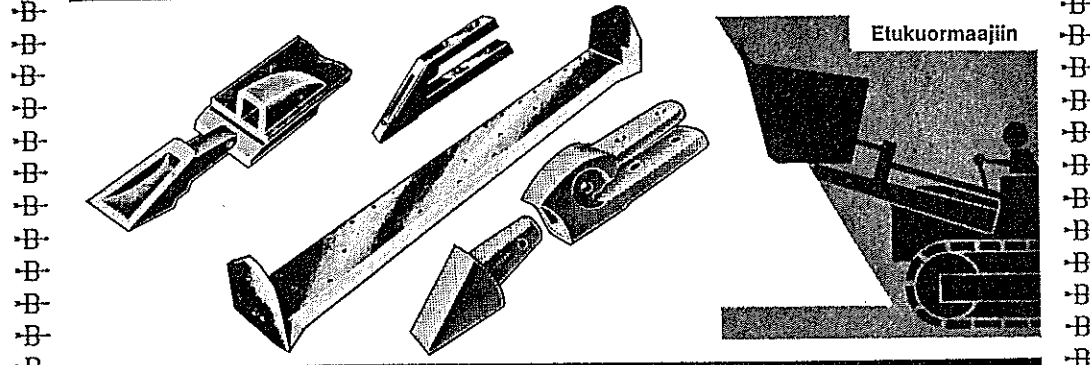

*Toimitukset heti varastosta*

*Neuvotelkaa asiantuntijoidemme kanssa pulmistanne*

**OY SUOMEN BOFORS AB**

Pitäjänmäki, Strömbergintie 10, Puh. vaihde 453166

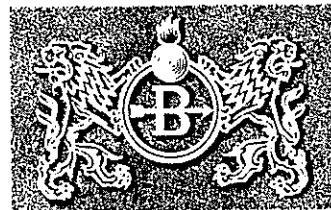

RUK:n 115 kurssin kurssijuhlissa keväällä 1964 Haminassa piti silloinen oppilaskunnan puheenjohtaja Anto Leikola puheen aiheenaan "Onko meillä isänmaata". Lainaan tästä puheesta sosiaalista yhdenvertaisuutta, kansainvälisyyttä ja maailmanrauhaa koskevan osan.

"Entä mitä sisältyy tähän isänmaahan, meidän isänmaahamme, tämän päivän ja tulevaisuuden maahan. Ensinnäkin siihen sisältyy suomalainen yhteiskunta kokonaisuudessaan. Meillä on vielä paljon sosiaalisia epäkohtia, köyhyyttä ja tietämättömyyttä, mitä ei tarvitsisi olla maassa, joka kuuluu maailman vauraimpiin. Ei myöskään sivistyksemme taso, korkeasta lukutaitoprosentista huolimatta, ole niin korkea eikä sen pohja niin laaja kuin olisi suotavaa, ajattelimme sitten koululaitostamme tai tieteen ja taiteen huippusaavutuksia. Kaunis luontomme ja historialliset muistomerkkimme ovat vaarassa köyhtyä ja tuhoutua lyhytnäköisen hyötyajattelun tiellä. Kaikessa tässä meillä on valtava työkenttä edessämme, ja mitä muuta on toiminta sosiaalisen ja sivistyksellisen nousun hyväksi ellei nimenomaan työtä isänmaan puolesta? Meillä voi olla hyvinkin erilaisia näkemyksiä yhteiskunnan rakentamisesta, ja meidän on otettava se huomioon toimiaksemme totisen demokratian pohjalla, mutta yksikään ajatussuunta ei ole oikeutettu kutsumaan itseään isänmaallisemmaksi kuin toiset. Jos tässä valossa tarkastelemme esim ylioppilasnuorisoa, huomaamme sen mielenlaadultaan mitä isänmaallisimmaksi, aivan päinvastoin kuin on usein haluttu väittää.

Suomen kohtalo on kytketty koko maailman kohtaloon. Siksi myös me tunnemme vastuuta ja huolta koko maailman tulevaisuudesta. Viimeisten kahden vuosikymmenen kuluessa on tulevaisuutta koskeviin ennustuksiin usein liitetty peräkaneetti 'mikäli maailma pysyy pystyssä'. Ihmiskunnan täydellistä tuhoa ei koskaan aikaisemmin, uskonnollisia maailmanloppukuvitelmiä lukuun ottamatta, ole pidetty mahdollisena. Nyt se on eräänä todellisena mahdollisuutena edessämme. Ei ole ihme, että nuorisoo tuntee levottomuutta ja pyrkii omalta osaltaan tekemään kaikkensa, ettei tämä mahdollisuus toteutuisi. Tältä pohjalta nousee sekin rauhantyy, joka viime aikoina on saanut nuorison keskuudessa kannatusta ja joka myös on herättänyt paljon arvostelua. Menetelmiä ja yksityiskohtia voidaan arvostella, mutta pohja on vilpittön, ja olisi lyhytnäköistä puhua epäisänmaallisuudesta sen yhteydessä.

Näin laajenee isänmaamme omien rajojensa ulkopuolelle säilyttäen silti oman luonteensa, oman historian ja omat perinteensä. Me olemme osa maailmaa, mutta me olemme sitä omalla tavallamme, vuorovaikutuksessa muiden kanssa ja toisista riippuvaisina, mutta kuitenkin itsenäisinä. Me tunnemme kuuluvamme juuri tänne, omaan pohjoiseen maahamme, joka kesäisessä kauneudessaan kestää vertailun minkä tahansa maailman kolkan kanssa ja jonka vaalean, lämpimän suviyön taitat vain me yksin tunnemme."

## Yhdistelmä

Asevelvollisten henkistä aatepohjaa esittävistä esimerkeistä ilmenee selvästi ainakin kahden kehityslinjan olemassaolo. Nuoren valtion ensi vuosikymmeninä jatkosodan päättymiseen saakka sävytti henkistä aateperustaa idealismin ja isänmaallisuuden kausi, jolle oli ominaista myös voimakas kansallistunto. Toisen maailmansodan jälkeen kehittyneitä henkistä aatepohjaa voitaneen oikeutetusti nimittää yhteiskunnallista oikeudenmukaisuutta ja kansainvälisyyttä edustavaksi.

Kirjassa "60-luvun perspektiivi" kirjailija Christer Kihlman käsitellessään sukupolvien vastakohtaisuutta tarkastelee katsomustapojen ja

sukupolvien eroja seuraavasti. Vanhempi polvi piti isänmaata tai kokonaisuuden parasta kaikissa kun taas nuoret kiinnittivät suurimman huomion ihmisiin, jotka asuvat isänmaassa, kansaan, jonka parasta he uskovat parhaiten hyödyttävänsä sosiaalisilla parannuksilla, luokkien tasaustomenteilla jne. Vanhan sukupolven ihanteena oli isänmaan rajojen puolustaminen ja tarvittaessa miehekäs sankarin kuolema. Nuoren sukupolven ihanteena on taas tehdä kaikkensa, jotta murhenäytelmään johtavat selkkaukset voitaisiin välttää. Vuonna 1963 RUK:n 113. kurssin julkaisussa Rauno Welling toteaa tästä:

"Meidän tehtävämme on elää niin, etteivät kahdenkymmenen vuoden takaiset kuvat uusiudu. Jos ne kuitenkin meistä riippumatta palaavat, olkoon henkinen varustuksemme murtumaton niin kuin se oli kaksikymmentä vuotta sitten. Olkoon tehtävä kirkkaana mielellämme."

Maanpuolustus on tärkeä, olennainen osa turvallisuuspolitiikkaa, joka koskettaa meitä kaikkia. Eräs vuoden 1964 varusmiesten aliupseerikurssin julkaisu ilmaisee tämän ajan varusmiehen turvallisuuspoliittisen näkemyksen tähän tapaan:

"Meitä koulutetaan nimenomaan sotaa varten, mutta meidän on tunnettava vastuamme myös rauhan aikana. Kun vapaudumme armeijasta, emme vapaudu johtajan vastuusta, sillä nykyaikana maanpuolustus käsittää paljon muuta kuin armeijan.

Me voimme tehdä maanpuolustustyötä myös tavoilla, joita emme ehkä tule ajatelleeksi. Kaikki työ suomalaisien puolueettomuuspolitiikan hyväksi, kansojen välisen yhteisymmärryksen lisäämiseksi, tietämättömyyden ja köyhyyden poistamiseksi on aktiivista rauhantyytä, mutta samalla se on maanpuolustustyötä, työtä itsenäisyytemme turvaamiseksi."

## Lähteet:

- |  |   |
|--|---|
| Lars Dufholm, Rolf Friberg, N-B Storbom: | 60-luvun perspektiivi Gummerus 1961                                 |
| Pentti Haanpää                           | : Kenttä ja kasarmi Otava 1956                                      |
| Esko Hakkila                             | : Yksimielinen kansakunta Suomen Sana VI WSOY 1964                  |
| Wolf H Halsti                            | : Viime sotiemme henkiset perusteet                                 |
| Suomen Reserviupseeriliitto              | : Peruskalliomme maanpuolustus, 1951                                |
| Kyösti Kallio                            | : Yksimielinen kansa Suomen Sana IX, WSOY 1964                      |
| Anto Leikola                             | : Onko meillä isänmaata Ruotuväki n:o 14/1964                       |
| Väinö Linna                              | : Tuntematon sotilas WSOY 1954                                      |
| Vilho Niitemaa                           | : Historia kertoo että... Suomalainen Suomi 1/1964                  |
| Toivo Pekkanen                           | : Kailaasta Meriluotoon   |
| Reino Rauanheimo                         | : WSOY 1947   |
| Lauri Puntila                            | : Suomen poliittinen historia 1809-1955, Otava 1963                 |
| Pentti Sadeniemi                         | : Isänmaallisuus, onko sitä Ruotuväki 23-24/1963                    |
| Vilho Suomi                              | : Vanhojen ja nuorten näkemistapojen erot Uusi Suomi / 28. 11. 1963 |
| Olle Tuominen                            | : Hyvästi kansallisromantiikka Tammi 1961                           |
| Mika Waltari                             | : Siellä missä miehiä tehdään WSOY 1931                             |
| Liisa Voionmaa                           | : Aikamme tarpeet ja historian opetus, Suomalainen Suomi 4/1964     |





# UPSEERI ON TÄSMÄLLINEN RAHA- ASIOISSAANKIN

Siksi hänen palkkansa maksetaan HOP:iin.

Siksi hän hoitaa maksunsa HOP:n käyttötilin shekeillä.

Siksi hänen rahansa ovat aina taskussa ja aina pankissa —

eikä hän ole riippuvainen etäisyyksistä eikä aukioloajoista.

**Helsingin Osakepankki**

*nopea varma palvelu*

## KESKO KAIKKIALLA LÄHELLÄ

	Puh.
Helsinki	12 851
Turku	331 222
Tampere	28 360
Lahti	27 951
Pori	16 421
Jyväskylä	14 980
Kotka	11 120
Mikkeli	12 424
Savonlinna	21 921
Kuopio	14 121
Joensuu	31 421
Kajaani	3 661
Vaasa	16 260
Kokkola	11 121
Oulu	21 611
Kemi	3 421
Rovaniemi	5 221
Lappeenranta	11 730
Iisalmi	1 941
Riihimäki	32 062
H:gin Elintar- vikekonttori	765 411
Seinäjoki	23 422

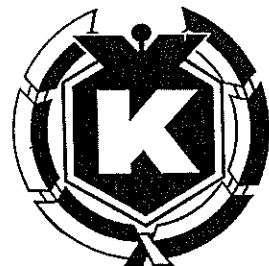

**PAREMPAA PALVELUA**

# Suomalaiset sofuri vieraila faistelukentillä

majuri

N Lappalainen

## SUOMALAISET JOUKOT POMMERIN SODASSA VV 1757—62

V 1756 joutui Preussin kuningas Fredrik II sotaan Itävaltaa, Ranskaa ja Venäjää vastaan. Ruotsilla oli tähän aikaan hallussaan vielä oheisessa kartassa näkyvä osa Pommeria, joten liittoutuneet ryhtyivät yllyttämään myös Ruotsi-Suomea sotaan mukaan luvaten sille v 1720 Preussille menetetyt alueet takaisin. Voitto näytti täysin varmalta, joten näin loistavaa tarjousta ei valtaneuvosto voinut vastustaa. Arveltiin, että hatujen huonon taloudenhoidon ja tuhlauksen aiheuttamia sisäpoliittisia vaikeuksia voitaisiin ehkä poistaa voitokkaalla sodalla. Niinpä hallitus hyväksyi liittoutuneiden tarjouksen ja päätti 22. 6. 1757 lähettää Saksaan 17000 miestä Stralsundissa olleiden 3000 miehen lisäksi. Heinäkuussa tuli kuninkaalta käsky saattaa mm Turun, Uudenmaan ja Pohjanmaan Rykmentit sotavahvuiksi.

Suomalaisten ruotuväkijoukkojen vahvuus oli sodan alkaessa n 9000 miestä. Joukkojen perustamisen ja kokoontumisen oli laskettu vievän aikaa noin kuukauden. Sotalaitos oli erittäin heikossa tilassa. Varat olivat menneet tehtaiden avustamiseen ja puolustus oli unohdettu. Armeijalla ei ollut varastoja, atarvikkeita, tykistöä eikä kuormastoa. Upseerit olivat kiintyneet virkataloihinsa. Samoin ikäansioiden perusteella tapahtuvan ylentämisen periaate oli näyttänyt turmiollisuutensa. Viranmyyntioikeus ja epäoikeudenmukaiset eläkemääräykset suorastaan kehottivat upseeristoa välttämään taistelua. Sotalaitosta ei oltu siis kehitetty niin, että se olisi ollut valmiina tarvittaessa täyttämään menestyksellisesti valtionjohdon käskyt.

### Sotaan määrättyjen joukkojen kokoonpano ja varustus

#### 1. Turun Rykmentti

Rykmentin komentajana toimi eversti Berndt Otto Stackelberg. Rykmentti käsitti kuusi komppaniaa: Henkikomppania, Everstiluutnantin, Majurin, Permiön, Nousiaisten ja Uudenkiirkon komppania. Sotaan lähtemään määrätyn joukon vahvuus oli 850 miestä ja tarpeellinen päällystö.

#### 2. Uudenmaan Rykmentti

Rykmentin vakinainen komentaja kenraaliluutnantti Aminoff jäi kotimaahan. Hänen sijaisenaan toimi everstiluutnantti Engelbrecht Krabbe. Rykmentti käsitti sotavahvuksena seuraavat kuusi komppaniaa: Henkikomppania, Everstiluutnantin, Majurin, Lohjan, Porvoon ja Karjaan komppania. Rykmentistä sotaan komennetun osaston vahvuudeksi määrättiin 850 miestä ja tarpeellinen päällystö.

### 3. Pohjanmaan Rykmentti

Rykmentin komentajana toimi eversti Wilhelm Carpelan. Hänenkin rykmenttinsä tuli käsittämään kuusi komppaniaa, jotka olivat Henkikomppania, Everstiluutnantin, Majurin, Imolan, Närpiön ja Pyhäjärven komppaniat. Miehistövahvuus oli 900.

Suomesta komennettiin siis Pommerin sotaan heti alkuvaiheessa 2600 miestä eli kolmas osa silloisesta ruotujakoisesta jalkaväestä. Tämän lisäksi sisältyi näiden rykmenttien vahvuuksiin yhteensä 80 upseeria ja 150 aliupseeria, sekä kaksi piiskuria kutakin rykmenttiä kohti. Miehistö oli sotilaiksi jo hieman liian vanhaa. Turun Rykmentin miehistön keski-ikä oli 32,7 vuotta ja samanikäisiä olivat keski-ikänsä muidenkin rykmenttien miehet. Vanhimmat olivat täyttäneet jo 50 vuotta.

#### Sotavarustus

Pitkäaikaisten sisällisten riitujen ja lahjomisten tuloksena oli rykmenttien varustus, Pohjanmaan Rykmenttiä lukuun ottamatta, erittäin heikko. Turun Rykmentin miesten varusteista olivat vain takit, liivit, kengät, kaulaliinat ja kupariset juoma-astiat kunnossa. Uudenmaan Rykmentin varusteet olivat myös surkuteltavat. Se oli saanut viimeksi v 1747 varustäydennyksen. Huono varustus kostautui joukkojen joutuessa taisteluihin. Kiväärien joustimet olivat liian heikkoja, niin ettei teräs iskenyt tulita ja piippuja halkeili yhtenäin. Kiväärit iskivät ammuttaessa niin voimakkaasti olkapäähän, että sotilaat pelkäsivät ampumista enemmän kuin vihollista. Jopa kiväärien luoditkin olivat sopimattomia, joten ne oli valettava uudelleen. Kuormasto oli äärimmäisen puutteellinen ja lääkintämateriaali samaa luokkaa kuin muukin varustus. Yhtään lääkäriä ei ollut alkuvaiheessa mukana.

#### Sotaretken eri vaiheet

Turun Rykmentti kuljetettiin Pommeriin kotikaupungistaan 27. 8. 1757. Se saapui Stralsundiin pari viikkoa myöhemmin. Uudenmaan Rykmentti lienee lähtenyt Helsingistä samoihin aikoihin. Pohjanmaan Rykmentti saapui Saksaan vasta syyskuun loppupuolella. Suomalaisen joukkojen pääosa kuului keskimmäiseen kolonnaan, joka miehitti ensimmäiseksi Anklamia. Tästä kolonnasta irrotettiin osa, mm Uudenmaan Rykmentti, joka valtasi Usedomin ja Wollinin.

Preussilla oli Pommerissa vain n 9700 miestä Ruotsi-Suomen 20000 miestä vastaan. Muualta-kaan se ei voinut aluksi irrottaa joukkoja uutta vihollistaan vastaan. Voitto näytti siis olevan helppo saavutettavissa. Syyskuussa ylitettiin Peenejoki ja aloitettiin marssi Berliiniä kohti. Mukana oli tässä vaiheessa suomalaisista Turun Rykmentti ja 300 miestä uusmaalaisia. Joukot olivat edelleen erittäin heikosti varustettuja. Jonkin ajan kulu-  
tua tuli tieto, että Fredrik oli saanut suuren voiton ranskalais-saksalaisista joukoista. Niinpä ruot-

salaisten päällikön sotamarski Ungern-Sternbergin olikin käskettävä joukkonsa vetäytymään nopeasti Peenejoen taakse.

Marraskuussa sattui Wollinin kaupunkia puolustettaessa ikävä tapahtuma, joka tahraisi suomalaisten mainetta. Kyseisessä taistelussa joutui pari Uudenmaan Rykmentin komppaniaa pääjoukosta erilleen ja antautui preussilaisten vangiksi taistelutta. Vangiksi jäi yhteensä 2 upseeria, 6 aliupseeria ja 158 miestä.

Preussilaiset etenivät kaikkialla nopeasti, nyt jo ylivoimaisin joukoin, ja miehittivät melkein koko Pommerin. Ruotsi-Suomen joukkojen oli vetäytyttävä joulun tienoissa Stralsundin linnoitukseen, josta osa niistä kuljetettiin edelleen Rügenin saarelle. Näiden joukossa olivat mm Turun ja Pohjanmaan Rykmentit. Ylipäälliköksi vaihdettiin valtaneuvos von Rosen.

Loistaviin voittoihin tähännyttä sotaretkeä näyttikin saavan yllättäen varsin nolon lopun. Joukot oli ehdettu pieneen sillanpäähän, jonka pitämissä oli jatkuvasti sahattava raihoja jäähän Stralsundin ympärille aina Rügeniin asti. Raihoja oli yhteensä kymmenien kilometrien pituudelta. Tällainen työ aiheutti runsaasti sairastumisia. Niiden syntymistä edistivät myös ahtaat ja epäterveelliset majoituspaikat. Osa miehistä oli majoitettu kosteisiin navettoihin, sikolätteihin ja kellareihin. Lämmityslaitteista oli kova puute ja tuoretta ruokaa saatiin niukasti. Sairastuneiden lukumäärä oli pian 3500 miestä ja se kasvoi jatkuvasti. Niinpä maaliskuussa 1758 oli Stralsundissa palveluskelpoisia vain n 4000 miestä eli alle puolet koko linnoituksen vahvuudesta. Talven aikana käytiin kuitenkin vain pari taistelua Peenemündin omistuksesta. Se jäi preussilaisille.

Kesäkuussa 1758 saapui Stralsundiin yllättävä tieto, että preussilaiset olivat luopuneet piirityksestä ja marssittaneet joukkonsa pois Ruotsin Pommerista. Nyt saatiin taas tilaisuus siirtyä hyökkäykseen. Tässä vaiheessa tuli ylipäälliköksi kenraaliluutnantti Hamilton. Hänen pyrkimyksensä oli aluksi saada yhteys suureen venäläiseen armeijaan, joka lähestyi Kuestriniä. Hamilton kokosi n 15000—16000 miestä käsittävän pääjoukon, johon kuuluivat myös suomalaiset rykmentit, elokuussa Loitziin. Ne etenivät helposti Friedlandin ja Strasburgin kautta Prenzlöviin. Venäläiset kärsivät kuitenkin Zorndorfissa tappion, jolloin Hamilton käänsi joukkonsa Berliiniä kohti. Hänen toiveenaan oli nyt saada yhteys ranskalaisiin joukkoihin. Syyskuun 11. päivänä aloitettiin marssi Prenzlövistä. Eteneminen tapahtui Lycken, Fürstenbergin ja Rheinsbergin kautta, ja 22. 9. saavutettiin Neu-Ruppiniin, joka sijaitsi ainoastaan 55 km:n päässä Berliinistä. Mutta sitten olikin etenemisen keskeytettävä, koska Stettinissä olevat preussilaiset joukot uhkasivat armeijan yhteyksiä ja sillä oli jo huoltovaikeuksia. Joukot eivät myöskään riittäneet näin suureen yritykseen, varsinkin kun ranskalaisiin ei saatu yhteyttä. Hamil-



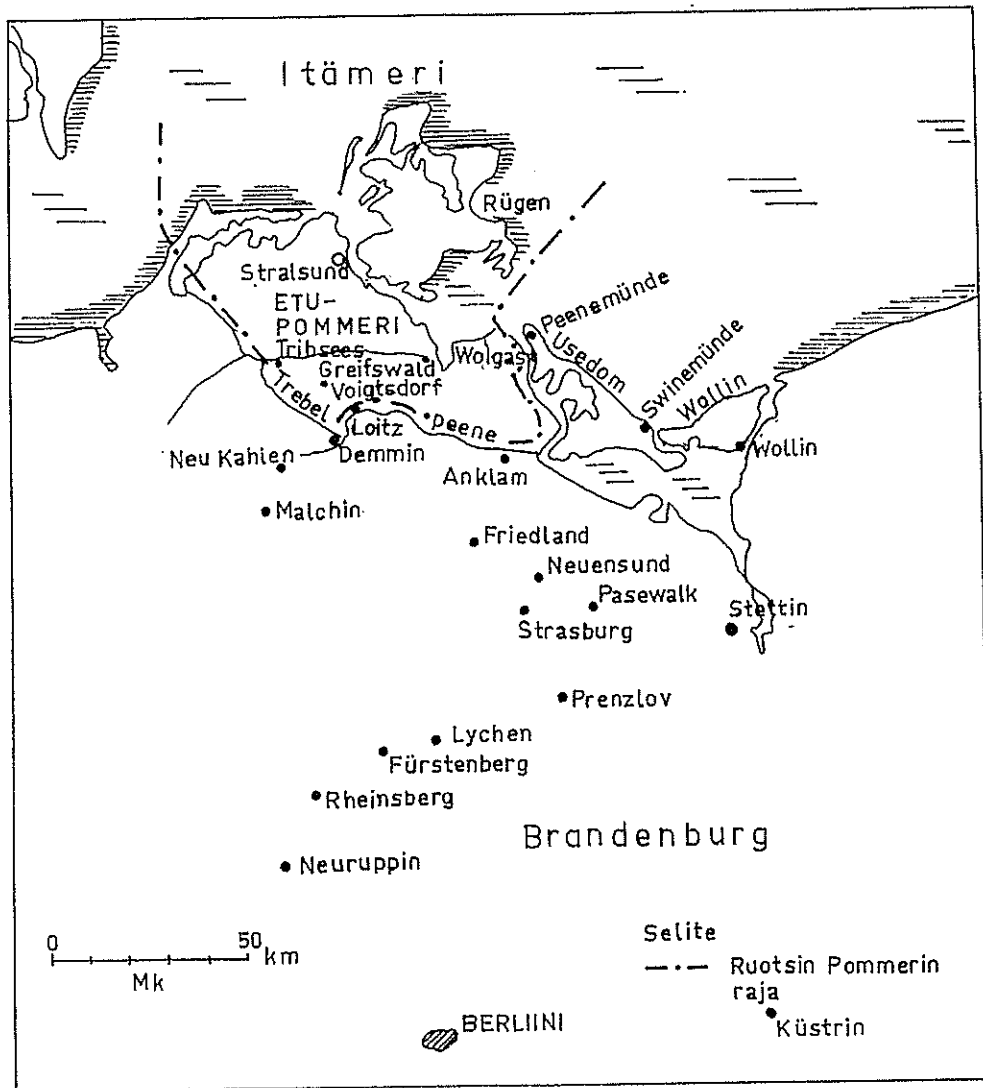

Pommerin sodan taisteluala-alueen kartta.

tonin oli palattava joukkoineen Prenzlöviin, jonne saavuttiin 17. 10. Sieltä oli marraskuussa palattava tukialueelle. Taas vaihdettiin ylipäällikköä, joksi nyt tuli kenraali von Lantingshausen.

Syksyllä saapui Turun Rykmentille kotimaasta 55 miestä täydennykseksi. Samoin sai Uudenmaan Rykmentti vähän myöhemmin 80 täydennysmiestä. Uudenmaan Rykmentti oli yhdistetty kesällä tykistöön, jonka riveissä se palveli sodan loppuun asti.

Vuoden 1759 alussa suomalaisten vahvuus oli huomattavasti pienentynyt täydennysmiehistöstä huolimatta. Uudenmaan Rykmentti oli menettänyt 387 miestä, joista 164 oli kuollut tauteihin tai kaatunut ja 196 oli joutunut vangiksi. Turun Rykmentistä vain 450 miestä oli palveluksessa eli puolet Saksaan komennetuista. Sairaana oli 174 miestä. Pohjanmaan Rykmentistä oli sortunut tauteihin n 150—200 miestä.

Lantingshausen kokosi 1. 1. 1759 joukkonsa Stralsundiin, josta pääosa siirrettiin taas Rügeniin. Tammikuussa ammuttuivat Demminin ja Anklammin varuskunnat. Helmikuussa tehtiin Stralsun-

distä eversti Stackelbergin johtama ulosmurtautumisyritys, mutta saarto päättyi vasta toukokuussa preussilaisten jouduttua vetäytymään koko Etu-Pommerista Brandenburgin suuntaan marsivien venäläisten takia.

Vuoden 1759 sotaretki voitiin aloittaa vasta syyspuolella. Turun Rykmentti eteni tällöin Wolgastista Usedomiin ja siellä Swinemündeeseen, joka vallattiin 2. 9. Sitä ennen rykmentti torjui Swinemünden linnoituksen varusväen ulosmurtautumisyrityksen. Syyskuun 16. päivänä vallattiin Wollin, jolloin Turun Rykmentti jälleen kunnostautui. Sen pataljoona tunkeutui jo edellisenä iltana Wollinin esikaupunkiin, jossa tuhosi etuvartion. Wollinin taistelussa kunnostautui erityisesti suomalaisen kapteeni Jaakko Maunu Sprengtporten, joka hyökkäsi keräämänsä pienen vapaaehtoisjoukon kärjessä kaupunkiin. Lokakuussa hän sai komentoonsa 150 ratsumiestä ja 2 tykkiä, ja hänet määrättiin puolustamaan Stettiniä. Ylipäällikkö ilmoitti Sprengtportenista kuninkaalle, että muualla kuin Ruotsin palveluksessa sellai-



Valmistaja  
**AKKUTEOLLISUUS OY**

#### SUOMEN KADETTIKLUBI...

Sekin on jokatapauksessa ollut varsin suuri, olihan esim ensimmäisestä itsenäisyshallituksestamme puolet "Haminan kadetteja". Ilmeisesti täysin tutkimatta, mutta ehkä kaikkein tärkeimpiä tekijöitä on kuitenkin ollut upseerikunnan vaikutus ennen suomalaisen sotaväen lakkauttamista kansallisuusaatteen ja heräävän itsenäisyysajatuksen levittäjänä asevelvollisten välityksellä koko Suomen kansaan.

Vaikka Kadettiklubi onkin virallisesti lopettanut toimintansa, jatkavat sen viimeiset jäsenet yhdessä toveripiirinä. On varmaa, että se iloinen ja valoisa henki, joka vallitsi viimeisessä "virallisessa" tilaisuudessa, antaa heille rikkaita vanhuusvuosia. Tuskin onkaan toista sellaista joukkoa, jota elähdyttää "nuorten luutnanttien" railakas henki, mutta jotka voivat kertoa kadettikasukuja viime vuosisadalta tai "sotamuistoja" Venäjän—Japanin sodasta.

Kadettikunta päätti vuosikokouksessaan 20. 3. 1965 kutsua Kadettiklubin viimeisen puheenjohtajan ja sihteerin entisten Haminan kadettien edustajina Kadettikunnan jäseniksi. Hallituksen kokouksessa 5. 4. 1965 luovutettiin eversti von Kraemerille ja diplins Sommarille Kadettikunnan rintamerkit. Puheessaan ev Kraemer katsoi tämän huomionosoituksen kuuluvan entiselle Haminan Kadettikoululle ja totesi, ettei kadettikoulutuksen ketju ole katkenut.

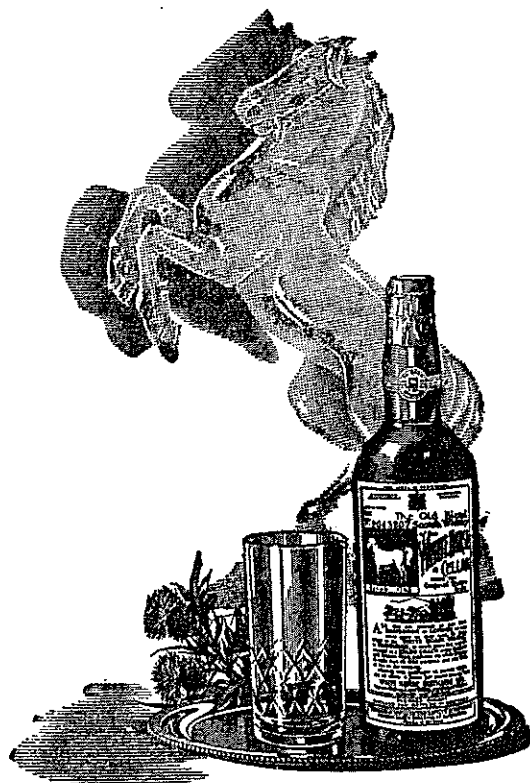

**WHITE HORSE**  
*of course!*

**Oy Heinr. Frenz Ab**

#### SUOMALAISET...

nen mies olisi kenraali, mutta täällä hän palvelee ilman palkkaa kapteenina. Sprengtporten sai majurin valtakirjan ilman palkkaa.

Turun Rykmentti osallistui Wollinin taistelun jälkeen Swineportenin valtaukseseen, josta se marssi pääjoukon yhteyteen Pasewalkiin. Lokakuussa se torjui Werbelowissa, lähellä Stettiniä, ylivoimaisten preussilaisten hyökkäyksen kiivaassa taistelussa, jossa kapteeni Stackelbergin johtama Uudenkirkon komppania kunnostautui erityisesti.

Tammikuussa 1760 käytiin Anklamian alueella kovia taisteluita. 80 miestä Uplandin ja Turun Rykmenteistä pidätteli ylivoimaista vihollisarmeijaa kaksi päivää, jona aikana hajallaan olevat joukot saatiin turvaan. Osasto itse jäi vangiksi. Osa pääjoukoistakin oli saarroksissa. Niille avasi kuitenkin kapteeni Fockin turkulaiskomppania tien vapautteen. Tammikuun lopussa Greifswaldista aloitetussa vastahyökkäyksessä palautettiin menetetty Ruotsin Pommeri. Talvi vietettiin leireissä Greifswaldin lähellä. Pohjanmaan Rykmentti joutui Rügenille.

Keväällä ja kesällä 1760 suomalaiset joukot saivat täydennysmiehiä kotimaasta. Näistä tuli Pohjanmaan Rykmentille 146, Uudenmaan Rykmentille 114 ja Turun Rykmentille 135 miestä. Rykmentit olivatkin menettäneet jälleen lähes puolet vahvuudesta sekä taistelujen että sairastapausten takia.

V 1760 taistelut olivat melko vähäisiä. Preussi oli väyöksissä taistelusta puolta Eurooppaa vastaan, ja omat joukot olivat heikossa tilassa. Elokuussa hyökättiin Demminiä vastaan. Suomalaisista oli Ehrensvärdin osaston mukana pataljoona Turun Rykmentistä. Sen toinen pataljoona eteni Fersenin osaston mukana. Ylipäällikön johtamaan pääjoukkoon kuului pataljoona Pohjanmaan Rykmentistä. Preussilaiset vetäytyivät ja joukkomme etenivät Strassburgin kautta kohti Prenzlavia. Syyskuun 5. päivänä vallattiin jälleen Pasewalk. Lokakuussa Ehrensvärd torjui kiivaissa taisteluissa preussilaisten hyökkäykset Pasewalkiin. Syksyllä armeija vetäytyi taas Ruotsin alueelle.

V 1761 tuli ylipäälliköksi kenraaliluutnantti Augustin Ehrensvärd. Hänen vaatimuksestaan lisättiin joukkojen vahvuutta 3000 miehellä. Näistä oli 2000 suomalaista. Ne jakautuivat Porin ja Hämeen Jalkaväkirykmentin sekä Uudenmaan ja Hämeenlinnan Rakuunarykmentin kesken. Täydennysjoukot saapuivat Pommeriin syys—lokakuun vaihteessa. Porin Rykmentin pataljoonan komentajana oli majuri Frans Henrik von Knorring.

Vuoden 1761 heinäkuussa oli aloitettu jälleen aktiiviset sotatoimet uuden ylipäällikön johdolla. Joukkojen kunto oli nyt melko hyvä. Miehistö oli levänyttä ja saanut talvella hyvän koulutuksen. Sairaita oli vähemmän kuin aikaisempina vuosina eli vain n 5 %. Tosin varusteet olivat edelleen puutteellisia. Hevosista oli puutetta ja teltat olivat kuluneita. Ehrensvärdinkään osuus sotatoimien johtamisessa ei ollut kovin huomattava. Aloitte pysyi määrällisesti alivoimaisilla preussilaisilla. Tuskin pystyttiin etenemään pari penikulmaa Preussin Pommeriin. Kesä ja syksy kuluivat pikku kahakoissa ev Bellingin pitäessä keveine husaareineen meikäläisiä jatkuvassa jännityksessä. Jaakko Maunu Sprengtportenin vapaaehtoisosasto kunnostautui tosin jälleen useissa kahakoissa. Mm Neuensundin taistelussa hän löi takaisin ylivoimaisen preussilaisen husaariosaston aiheuttaen sille raskaita tappioita. Tässä taistelussa tunnettu maanmiehemme, komentajan veli, Yrjö Maunu Sprengtporten vangitsi komppaniatalaan erään husaari-pataljoonan.

Lokakuussa armeija jälleen kerran sai käskyn vetäytyä talvileiriin Ruotsin Pommeriin. Joulukuun 22. päivänä Ehrensvärd lähetti 2000 miestä everstiluutnantti Sprengtportenin johdolla Tribseestä Malchiniin, jota puolusti 900 preussilaista. Kaupunki vallattiin seuraavana päivänä. Viikon kuluttua preussilaiset hyökkäsivät 8000—10000 miehellä Malchiniin. Sprengtporten torjui joukoillaan urheasti hyökkäykset, mutta kenraali-

luutnantti Ehrensvärd joutui lähtemään 8000 miehen vahvuisella osastolla avuksi. Tähän joukkoon kuului suomalaisista ainakin kapteeni Yrjö Wetterhofin komentama ns suomalainen krenatööripataljoona, joka oli muodostettu suomalaisista rykmenteistä. Joukot koottiin 1. 1. 1762 Voigtsdorfiin, josta ne marssivat Neu Kahleniin. Siellä käydyssä taistelussa vihollinen lyötiin ja Malchinin joukot saatiin pelastettua. Mainittakoon, että Sprengtportenin toinen veli Kaarle Henrik kaatui Malchinin luona, missä Yrjö Maunukin haavoittui pahasti.

Armeija ja poliittinen johto alkoivat lopulta kylästyä tähän tuloksettomaan edestakaisin marssimiseen. Niinpä v 1762 tehtiin Hampurissa rauha, jonka mukaan Pommerissa jäivät voimaan entiset rajat.

Turun Rykmentin paluusta on olemassa tankka tieto. Se saapui kotimaahan 27. 8. 1762. Rykmentti oli sulautunut kolmeksi komppaniaksi, joiden yhteinen vahvuus oli 443 miestä. Tappiot olivat siten olleet n 670 miestä. Samanlainen suhde lieinee vallinnut myös Pohjanmaan ja Uudenmaan Rykmentissä. Porin Rykmentin pataljoona palasi kotimaahan heinäkuun puolivälissä.

### Sotaretken merkitys

Tämä sotaretki oli valtakunnan kannalta ollut tulokseton. Sotilaallisessa mielessä se ei myöskään ollut tuonut kunniaa ruotsalais-suomalaisille joukoille. Heikot saavutukset ovat päinvastoin alentaneet armeijan arvonantoa vastustajien ja liittolaisten silmissä. Syy ei varmastiikaan ollut itse joukoissa, vaan huonossa johdossa ja vielä enemmän huonoissa varusteissa.

Sotaretki oli suomalaisten osalta kestänyt miltei tankalleen viisi vuotta. Miehistöllä ei suinkaan ollut tilaisuutta käydä kotilomilla niin kuin nykyisin. Voimme vain kuvitella, millaista koti-ikävää nämäkin soturimme ovat tunteneet kuluttaessaan pitkiä talvia kaukana kotimaasta puutteellisissa olosuhteissa, tai marssiessaan edestakaisin vuodesta toiseen pitkin Pommeria. Itse taistelun tarkoitus on ollut heille lisäksi vieras. Kohtaloa on ilmeisesti monesti pohdittu varsin katkerana. Joukot käyttäytyivät kuitenkin paremmin kuin näissä olosuhteissa olisi voinut vaatiakaan. Suomalaiset saavuttivat kaiken lisäksi useissa taisteluissa mainetta. Suomalaisten joukkojen paikalla olo ei ole voinut jäädä saksalaisilta huomaamatta.

Suomalaisista joukoista menehtyi tällä sotaretkellä lähes puolet mukana olleista 5360 miehestä eli ilmeisesti yli 2000. Suurin osa heistä oli sortunut tauteihin, joiden syinä olivat heikko varustus, huono ravinto, epäterveelliset majoitusolosuhteet ja puutteellinen lääkarinhoito. Onneksi venäläiset tämän sodan aikana eivät hyökänneet Suomeen. Ainoa tämän sodan näkyvä positiivinen tulos meille oli se, että kotiin palaavat soturit toivat tullessaan maahamme perunan viljelyn.



# Maanpuolustushengestämme

Majuri K Vallas

Kansallisen perinteen vaaliminen on eräs nykyisen sukupolven jalo velvollisuus. Meidän maasamme saa tämä tehtävä korostetun aseman siksi, että vaalinnan kohde on meillä poikkeuksellisen, ehkä ainutlaatuisen arvokas. Pynkimys kansainväliseen yhteistoimintaan on oikea ja perusteltu, sillä kansallinen karsinoituminen saattaa johtaa taantumukseen. Kuitenkin on se, mikä on omaa, omintakeista ja perittyä, asetettava arvoasettelussa ulkomaista korkeammalle. Jos kansainvälinen kanssakäyminen johtaa omien kansallisten arvojen aliarvioimiseen ja pyrkii vain vieraan omaksumiseen, ollaan väärällä tiellä. Tällä hetkellä voidaan tässä suhteessa todeta jo valitettavan monia varoittavia esimerkkejä.

Miksi sitten suomalainen perinne olisi säilytettävä ja miten sen vaaliminen voitaisiin toteuttaa nyky-yhteiskunnassa? Ja mitä yhteyttä sillä on otsikon kanssa?

Objektin arvon määrittää siitä maksettu hinta ja toisaalta se hinta, millä siitä ollaan valmiit luopumaan. Maan vapauden arvo kansalle voidaan mitata tätä menettelytapaa noudattaen. Kansalaisten omaksuman maanpuolustushengen väkevyys osoittaa parhaiten sen arvon, minkä kansa antaa vapaudelleen.

Kansalaisten olisi jo varhaisessa vaiheessa oivallettava maan vapauden merkitys ja omaksuttava tämä oivallus syvästi velvoittavana peruslähtökohtana lujalle ja kaikissa vaiheissa kestäväälle maanpuolustushengelle. Tällöin myöskin omat kansalliset perinteet saisivat niille kuuluvan arvon ja aseman.

Jos olemme "kovanaamoja", jotka vähät välittävät perinteistä ja yleensä henkisistä arvoista, on meillä siitä huolimatta vankat perusteet omata voimakas maanpuolustushenki. Onhan maamme vapauden puolustaminen puhtaasti taloudellisestikin ottaen "kannattava yritys". Maamme tarjoaa vapaalle kansalle runsaasti elintilaa, kauniin ja vaihtelevan luonnon, terveellisen ilmaston ja riittävästi maaperän rikkauksiakin. Lisäksi maamme on teknillisesti melko hyvin rakennettu ja yhteiskunnallinen rakenne on kehittynyt siten, että kansalaiset tuntevat olonsa turvatuksi.

Suomi on maantieteellisen sijaintinsa ja alueellisen — osittain koskemattoman — laajuutensa vuoksi todellinen "luontomaa". "Meill' on hanki ja jää, meill' on halla yö" laulaa runoilija kuin ylpeyden tuntein saadessaan kuulua tähän katajaiseen Suomen kansaan. "Meill' on ankarat käskyt kohtalon" jatkuu runo. Me tiedämme, että kohtalon meille antamat tiukat käskyt on täytetty tähän saakka.

Vuosisatojen saatto vaiherikkaine tapahtumineen on kunnialaulua esi-isillemme, jotka ankeissa olosuhteissa ovat ankaralta luonnolta vallanneet, viljelleet ja rakentaneet tämän maan. He ovat olleet rauhan miehiä, joiden kallein aarre on ollut vapaus. Historiamme osoittaa, että tarvittaessa on vapaus turvattu taistellen ja tällöin ei suurintaakaan henkilökohtaista uhria ole sääkytty.

Kirkkomaittemme sankarikalmistot kymmenine-tuhansine sankariristeineen antavat velvoittavimman todisteen siitä arvosta, minkä edelliset sukupolvet ovat vapaudelle antaneet. Jos maanpuolustushenki olisi heidän kohdallaan pettänyt, niin minkähän olisi osamme tälläkin hetkellä! Nykyinen sukupolvi ei liian usein suuntaa askeleitaan kansamme todellisten sankareitten hautakummuille.

Esi-isiemme rakentava työ ja toisaalta heidän uhrivalmiutensa ovat luoneet meille ne olosuhteet, joissa nyt elämme. Konkea elintaso houkuttelee helposti välinpitämättömyyteen ja velttoon elämäntapaan. Yltäkylläisyys johtaa itsekkyyteen jopa itsekeskeisyyteen. Yksilö saattaa kadottaa historiallisen suhteellisuuden tajunsa, jolloin hän ei huomaa olevansa itsekin rengas sukupolvien ketjussa. Jos oikeudet nähdään etualalla velvollisuuksien jäädessä taustalle, on olemassa vaara, että parhaillaan takoutuvasta sukupolven renkaasta tulee hauras ja kestävätkön.

Jos tämän päivän suomalaisina upseereina näemme kansallisen peruskalliomme, maanpuolustuksen, merkityksen niin syvällisesti, että omaksumme sen voimakkaana positiivisena persoonallisuuttamme ja maailmankatsomustamme muokkaavana tekijänä, on meillä kaikki mahdollisuudet välittää oikea henki tulevallekin sukupolvelle.

Kun vankka maanpuolustushenki on keskuudessamme omaksuttu muodostaa se voimatekijän, joka heijastaa vaikutustaan toiminnan kaikille sektoreille. Velvollisuudet isänmaata kohtaan tajutaan entistä voimakkaammin ja velvoittavampina. Kansallisten arvojen säilyttämisspynkimys omaksutaan elämänasenteeksi. Rakentava ja uhrautuva työ saa jälleen syvyyttä ja iskuvoimaa ja tempaa piiriinsä koko kansamme yhtenäisenä ja yksimielisenä.

Tähän päämäärään pyrittäessä on meidän esimerkillämme merkittävä osuus. Meidän on kansamme maanpuolustushengen vaalijoina nähtävä pintaa syvemmälle, tehtävä johtopäätökset ja toimittava sitten, ei virtaa pysäyttämään, vaan ohjaamaan pyrkien.

Nuorisosta on aloitettava sillä senhän on tulevaisuus. Meidän olisi vieraiden intiaaniseikkailujen ja prinsessamyyttien sijasta kerrottava lapsil-

lemme oman kansamme ainutlaatuisista perinteistä. Aineistoa kyllä riittää — olemmehan viimeinen itsenäinen ripe muinoin mahtavasta suomalaisugrilaisesta kansasta, joka taistellen on säilynyt vapaana tähän saakka. Meidän olisi temmattava nuorisomme ulos suljetuista tiloista, tutustuttava heidät tähän maahan ja kansaan viemällä heidät vapaaseen luontoon pitkille vaelluksille ja eräretkille. Näillä koetut seikkailut ja vaikeudet, joista selviydytään yhteisvoimin ponnistellen, sekä suuren luonnon läheisyys, ovat tekijöitä, joiden varassa oikea kansallinen henki rakentuu ja syvenee. Saavutetaan yhteenkuuluvaisuuden tunne, joka liittyy nuorison lujin sitein tähän maahan ja sen kansaan. Tähän päämäärään ei päästä amerikkalaistyylisellä "bar-baari" houkuttimilla, joiden ainoana tuloksena on nuorison kerääntyminen tunkkaisiin sisätiloihin tuhmaamaan aikaansa pitkätuokkaisten idoleitten säestyksellä. Me emme saa jäädä sivustaseuraajan paheksuvaan asemaan, vaan meidän olisi tuntien vastuun kansamme tulevaisuudesta puuttuttava epäkohtaan aktiivisin ottein.

Puhutaan "Talvisodan hengestä" ikäänkuin historiallisena poikkeusilmiönä, joka syntyi ja valtasi

kansamme yhteisen vaaran hetkellä. Kuitenkin yksinäinen, pohjoinen sijaintimme, kansamme historiallisesti ehyt rakennekokoomus ja menneiden sukupolvien jättämä velvoittava perinne voisivat olla tekijöitä, jotka ylläpitäisivät tätä samaa yksimielistä ja rakentavaa "Talvisodan henkeä" myöskin turvaisan rauhan aikana, jolloin ulkonainen vaara ei näytä ilmeiseltä. Nykypolven tärkein tehtävä olisi olla tien näyttäjänä pois siitä kansallisesta puoluepoliittisesti repivästä kriisistä ja aatteettomuuden tyhjiöstä, johon sodan jälkeen olemme luisuneet. Tässä pyrkimyksessä olisi eräs maanpuolustushengen ilmenemismuoto, joka antaisi elämälle sisältöä ja uskoa valoisaan tulevaisuuteen.

Isänmaanrakkaus ei meille suomalaisille voi koskaan olla sisällötön juhlapuhetermi vaan kaikelle toiminnalle perustan antava lämmin tunne. Ilmetköön tämä tunne kadettipuseerien piirissä tekijänä, joka aina ja kaikkialla kannustaa meitä vastuuntuntoisuuteen sekä kurinalaiseen ja maanpuolustushenkiseen toimintaan.



# VAKIOVAAT

ovat tuotanto-ohjelmamme perusta. Niiden vaakasillan koko vaihtelee, samoin rakenne. Käyttötarpeen mukaan vakiovaaka voi siten olla **pöytävaaka, vapaasti lattialla seisova, lattian tasoon upotettu, pyörille sovitettu jne.** Samaan vaakasiltatyyppiin voidaan vaihtoehtoisesti sijoittaa jokin kolmesta punnituskoneistosta:

- kaksoisheilurikoneisto
- valoasteikkokoneisto
- siirtopainokoneisto

## PUNNITUSKONEISTON LISÄLAITTEET

tekevät mahdolliseksi automaattisen taaroituksen, painonleimauksen, punnitustulosten yhteenlaskun jne.

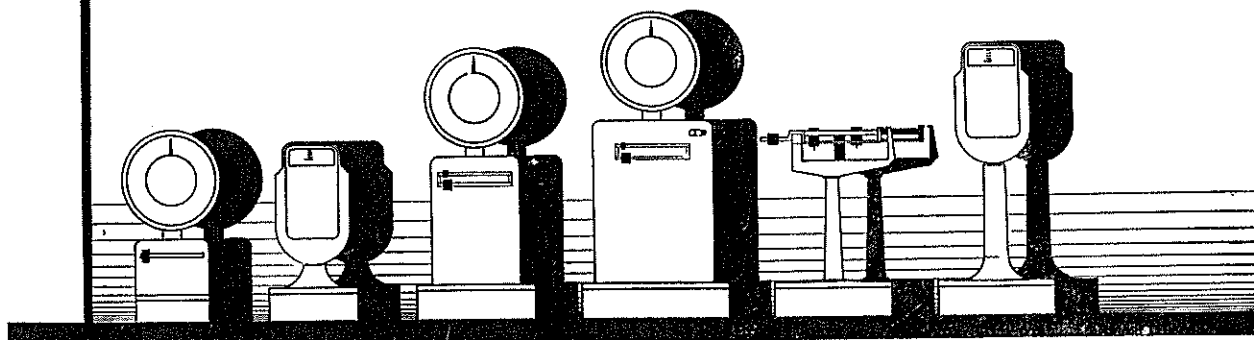

## LAHDEN VAAKA

LAHTI - PUH. 25131



## Uusia upseereita Kadettikuntaan

49.Kadettikurssin ja 34.Merikadettikurssin nimitämistilaisuus pidettiin presidentinlinnassa maaliskuun 20 p:nä. Tasavallan Presidentti nimitti 197 uutta upseeria puolustuslaitoksen ja rajavartiolaitoksen vakinaisiin virkoihin. Nimitettyjen vanhoja upseerivalan onnitteli presidentti Kekkonen heitä seurassa puolustusministeri Arvo Pentti ja puolustusvoimain komentaja, jalkaväenkenraali Sakari Simelius. Tilaisuuden päätyttyä suoritti 49.Kadettikurssi kunniakäynnin seppelelaskuineen Hietaniemen sankarihaudoille ja Suomen Marsalkan haudalle.

Iltapäivällä pidettiin Kadettikoululla ja Merisotakoululla juhlatilaisuudet, joissa jaettiin todistukset sekä useita stipendejä ja palkintoja. 49.Kadettikurssin priimukseksi tuli kadettikersantti Pekka Tapani Uutaniemi, lentokadettien priimukseksi kadettikersantti Antero Harras ja merikadettikurssin priimukseksi kadettikersantti Olavi Laakkonen.

49.Kadettikurssin kunniamiekan sai kadettiylikersantti Heikki Matti Lammi ja 34.Merikadettikurssin kunniamiekan kadettipursimies Juha Pekka Laakso. Parhaan lentäjän palkinto annettiin kadettialikersantti Pertti Laineelle. Aktiiviupseeritutkinnon erittäin ansiokkaasta suorittamisesta annettiin stipendit seuraaville: kadkers P T Uuta-

niemi, kadalik O T Katainen, kadväp J H Kalpamaa, kadylik H M Lammi, kadylik A R Partanen, kadkers J J Heinonen, kadalik R E Haaparanta, kadalik R O Kilponen, kadalik K E Peltomaa, kad F G Wennström, kadkers K J Iivanainen, kad M O Laurinen, kad P S Lappalainen, kadylik V J Kivi, kadalik P J Hietanen, kad V V Saarikko, kadalik H K Uusmies, kadkers T V Tiainen, kad A M Kylliäinen ja kad J Moisander. Lisäksi jaettiin stipendit eri aselajien parhaille, joita olivat: kadkers P T Uutaniemi (jv), kad V Saarikko (kt), kad P S Lappalainen (viesti), kad I T Vihijärvi (ilmaviesti), kadylik V J Kivi (pion), kadkers T V Tiainen (it) ja kadalik Y K Rehnback (rt).

Lentokadeteista saivat stipendejä kadkers A H Harras, kadylik V P Janhunen, kadalik T P Bergius ja kadalik P S Laine.

Erilaisista kilpailuista tai muista ansioista tunnustuksina jaettiin seuraavat palkinnot: kultakompassi kadalik Hietanen, aseksittelypistooli kadalik Engström, Rannikkotyökistöupseeriyhdistyksen kadettimiekka kadalik Rehnback, lentokadettien perinnetuokka kadylik Janhunen, parhaan ampujan kivääri kadalik Wilander ja pistooli kad Viding, parhaan kouluttajan kiikari kadylik Partanen.

Kylkirauta onnittelee uusia upseereita ja toivottaa heidät tervetulleeksi lukijakuntaansa!

# 49. Kadettikunnan matrikkeli



## JOUKKUE 49 A

4434	Avela, Antti Sakari .....	31.	3. 39	Oulu
4438	Bäckman, Juha Aunus Rafael .....	22.	7. 41	Virrat
4456	Hattunen, Eero Juhani .....	3.	8. 41	Ilomantsi
4469	Hintsala, Pentti Aulis .....	28.	2. 40	Tyrvää
4474	Hyvärinen, Eero Pekka Juhani .....	22.	1. 41	Lappeenranta
4487	Jääskeläinen, Raimo Ensio .....	1.	9. 39	Hankasalmi
4496	Katainen, Osmo Tapio .....	23.	5. 43	Viipuri
4507	Korkka, Pauli Juhani .....	20.	3. 41	Tuusula
4508	Kurkinen, Pertti Tapio .....	15.	1. 42	Paltamo
4514	Köntti, Seppo Mikael .....	12.	9. 39	Ikaalinen
4519	Lammi, Heikki Matti .....	3.	10. 41	Ruovesi
4546	Mäkeläinen, Reijo Topias .....	23.	8. 39	Jyväskylä
4557	Ossi, Martti Tapani .....	5.	9. 41	Kuhmo
4560	Paasikoski, Jarmo Kalervo .....	3.	9. 40	Tampere
4565	Pekola, Antti Juhani .....	27.	3. 43	Veteli
4573	Pohjavirta, Aarre Olavi .....	6.	12. 39	Hämeenlinna
4583	Rauhala, Raimo Mikael .....	26.	5. 41	Mynämäki
4593	Ruotsalainen, Kalevi .....	2.	3. 38	Lapinlahti
4600	Sallinen, Reijo Iisakki .....	15.	6. 42	Oulu
4612	Suvinen, Ilmari .....	30.	8. 39	Salmi
4622	Tiainen, Pentti Kalevi .....	5.	1. 39	Kitee
4627	Toivonen, Matti Kalevi .....	11.	2. 41	Lavia
4629	Tuomi, Mikko Paavali .....	8.	3. 41	Masku
4635	Vainikka, Pentti Tapio .....	22.	4. 40	Perniö
4637	Valtanen, Pekka Kullervo .....	11.	3. 41	Kajaani
4638	Yehmas, Sakari Juhani .....	14.	1. 41	Mynämäki
4645	Vigren, Pertti Juhani .....	22.	3. 40	Turku
4654	Väisänen, Yrjö Taavetti .....	2.	3. 40	Kajaanin mlk





## JOUKKUE 49 B

4440	Engström, Juha Heikki Erhard .....	7. 8. 42	Helsinki
4451	Haaparanta, Reino Ensio .....	9. 1. 41	Lavia
4486	Juvonen, Kari Juhani .....	21. 3. 42	Kokemäki
4313	Karjalainen, Ilkka Aarne Tapani .....	25. 5. 40	Lappeenranta
4495	Karvonen, Erkki Johannes .....	12. 3. 38	Posio
4498	Kilponen, Raimo Olavi .....	31. 3. 41	Kuhmo
4513	Källvik, Henry Gunnar Johannes .....	14. 6. 39	Suojärvi
4516	Laihanen, Kauko Juhani .....	8. 6. 39	Muolaa
4528	Laukkanen, Erkki Kalervo .....	1. 5. 41	Mikkeli
4533	Leskinen, Matti Eino Henrikki .....	18. 1. 43	Helsinki
4535	Liimatta, Urho Eino Olavi .....	17. 11. 41	Kuhmo
4543	Moisander, Ilkka Juhani .....	21. 8. 42	Turku
4553	Oja, Leo Kaarlo Mikael .....	28. 1. 39	Parkano
4566	Pelkonen, Juha Kristian .....	20. 3. 41	Helsinki
4570	Pihlaja, Matti Juhani .....	26. 2. 42	Hämeenkyrö
4575	Puska, Kauko Matti Antero .....	16. 1. 40	Oulainen
4587	Rekola, Timo Juhani .....	25. 5. 38	Tampere
4591	Roiha, Esa Jaakko Ilmari .....	1. 3. 41	Helsinki
4605	Sipinen, Jukka Kalevi .....	2. 1. 42	Helsinki
4615	Taitto, Veijo Syväri .....	10. 10. 42	Urjala
4628	Tolonen, Kalle Jaakko .....	7. 9. 41	Paltamo
4634	Utaniemi, Pekka Tapani .....	26. 1. 42	Siikainen
4636	Vallius, Erkki Johannes .....	5. 10. 40	Pielisensuu
4639	Veijalainen, Esko Mauri .....	7. 1. 43	Kivennapa
4641	Wennström, Finn Göran Oskar Paul .....	5. 7. 42	Helsinki
4651	Virtanen, Mikko Antero .....	13. 4. 41	Kauvatsa
4652	Vulli, Veli Pekka .....	25. 10. 41	Uusikaupunki
4655	Yliikoski, Jaakko Pekka .....	17. 7. 40	Kokemäki

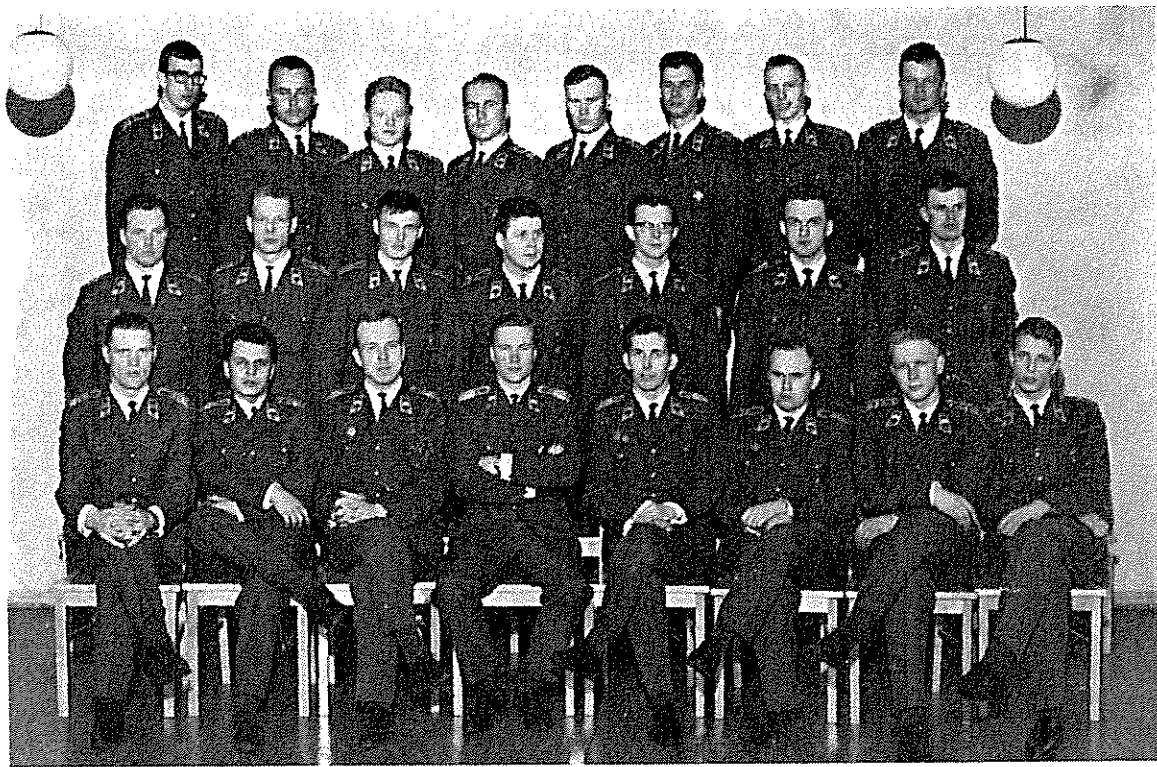

## JOUKKUE 49 C

4428	Ahonen, Kauko Olavi .....	21. 6. 39	Kuopio
4448	Grönqvist, Ole Johannes .....	1. 12. 41	Dragsfjärd
4455	Hartikainen, Vesa August Juhani .....	19. 9. 41	Kuopio
4459	Heinonen, Jorma Juhani .....	19. 4. 41	Oulu
4462	Helle, Alpo Kaarlo .....	28. 4. 39	Karkkila
4467	Hietanen, Kari Tapani .....	16. 5. 41	Kotka
4473	Huttunen, Matti Johannes .....	26. 11. 41	Kuopio
4480	Jaatinen, Antero .....	14. 6. 40	Kuopio
4483	Jokinen, Hannu Tapio .....	5. 10. 39	Kuusankoski
4489	Kaikkonen, Seppo Juha Olavi .....	28. 7. 41	Kuusamo
4494	Karvo, Tauno Armas .....	23. 5. 40	Keikyä
4503	Kokko, Seppo Uolevi .....	23. 1. 39	Raivola
4525	Larkka, Jussi Olavi .....	18. 7. 40	Hämeenlinna
4527	Latva-Käyrä, Unto Ilmari .....	27. 3. 41	Kauhajoki
4554	Ojanen, Risto Erik Jalmari .....	20. 7. 39	Helsinki
4561	Paronen, Hannu Juhani .....	23. 6. 40	Valkeala
4562	Partanen, Aulis Raimo Tapio .....	12. 1. 41	Mikkeli
4572	Planting, Tor Karl August Fabian .....	7. 10. 40	Helsinki
4578	Pätäri, Reijo Tapani .....	11. 2. 40	Kouvola
4584	Rautamaa, Erkki Kaarlo Kustaa .....	18. 3. 41	Mikkeli
4588	Renvall, Torsten Gudmund .....	17. 2. 41	Varkaus
4589	Riikonen, Paavo Johannes .....	5. 3. 41	Kouvola
4595	Räsänen, Pauli Sakari .....	24. 12. 39	Kuopio
4596	Röberg, Stig Olof Mikael .....	31. 1. 43	Helsinki
4601	Savaste, Kaarlo Ilmari .....	11. 7. 41	Oulu
4611	Surakka, Pekka Elis .....	15. 8. 39	Joensuu
4631	Uosukainen, Toivo Verneri .....	2. 12. 40	Ruokolahti
4633	Uusmies, Hannu Kalevi .....	20. 6. 42	Keuruu

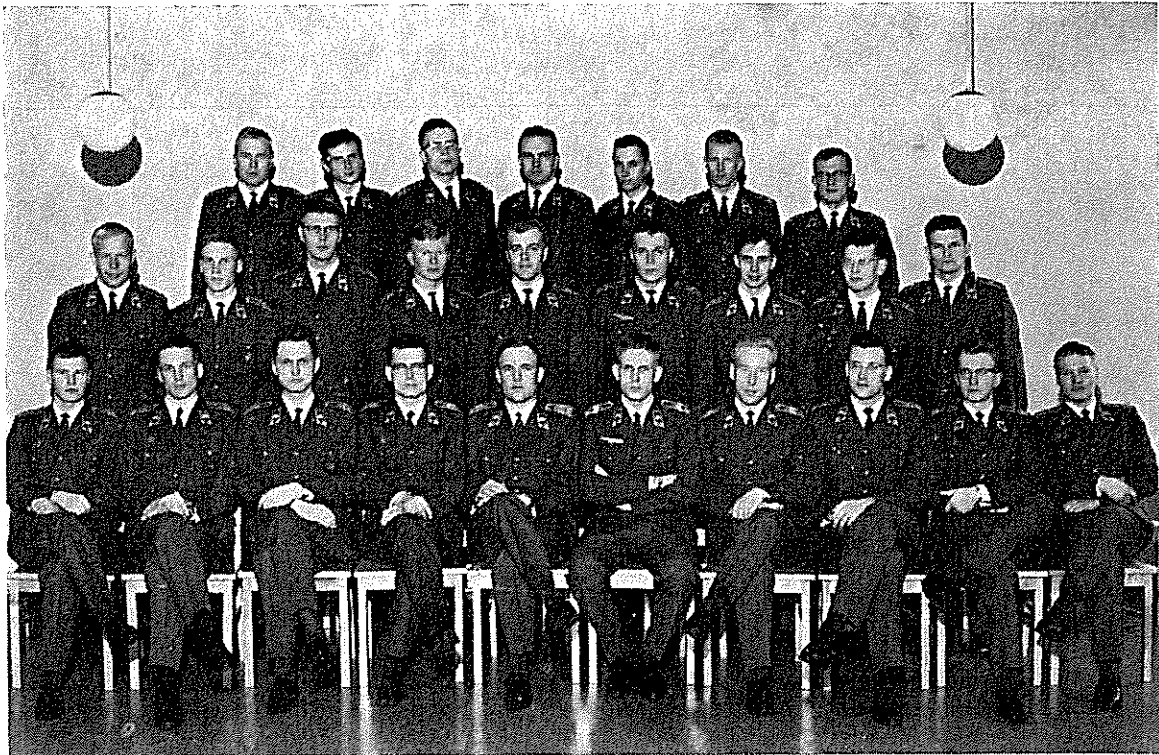

## JOUKKUE 49 D

4433	Apajakari, Timo Erkki .....	19.	2. 41	Vehmaa
4441	Ericsson, Martti August .....	30.	5. 41	Karttula
4444	Finnilä, Matti Pertti Jalmari .....	24.	4. 41	Mäntsälä
4446	Granroth, Lars Gunnar .....	18.	9. 36	Helsinki
4452	Hannila, Matti Juhani .....	27.	3. 42	Helsinki
4460	Heinonen, Seppo Aulis Ilmari .....	4.	8. 39	Helsinki
4466	Hietalahti, Martti Antero .....	16.	7. 42	Lahti
4471	Holopainen, Timo August .....	26.	1. 42	Helsinki
4472	Honkaselkä, Pauli .....	21.	2. 40	Jalasjärvi
4477	Iivanainen, Kaarlo Juhani .....	2.	1. 40	Kuopio
4478	Ilva, Seppo Juhani .....	17.	6. 40	Hämeenlinna
4488	Kaakinen, Tauno Iisakki .....	11.	2. 39	Oulunsalo
4491	Kalpamaa, Jarmo Heikki Artturi .....	18.	1. 41	Kangasniemi
4493	Karlsson, Lars-Åke .....	12.	9. 43	Helsinki
4506	Korhonen, Markku Juhani .....	7.	10. 40	Valkeala
4529	Laurinen, Markku Olavi .....	30.	10. 42	Melilä
4530	Lehtinen, Erkki Ilmari .....	1.	6. 41	Tohmajärvi
4532	Leskinen, Arvi Ensio .....	15.	10. 40	Jyväskylä
4539	Manninen, Olli Viljo Kalervo .....	1.	8. 41	Helsinki
4548	Nieminen, Tauno Juhani .....	10.	7. 42	Pori
4549	Niininen, Kaarlo Ensio .....	23.	7. 41	Pielavesi
4559	Paakkinen, Aarre Juhani .....	7.	5. 41	Orivesi
4564	Partanen, Raimo Ilmari .....	13.	12. 39	Iisalmi
4567	Peltomaa, Kauko Eljas .....	5.	3. 41	Lahti
4609	Suorsa, Jukka .....	6.	4. 39	Lappee
4632	Uusitalo, Ilkka Kalevi .....	11.	5. 40	Helsinki
4647	Viitasaari, Yrjö Johannes .....	6.	6. 41	Lapua
4656	Ylitalo, Jaakko Juhani .....	19.	4. 42	Marttila

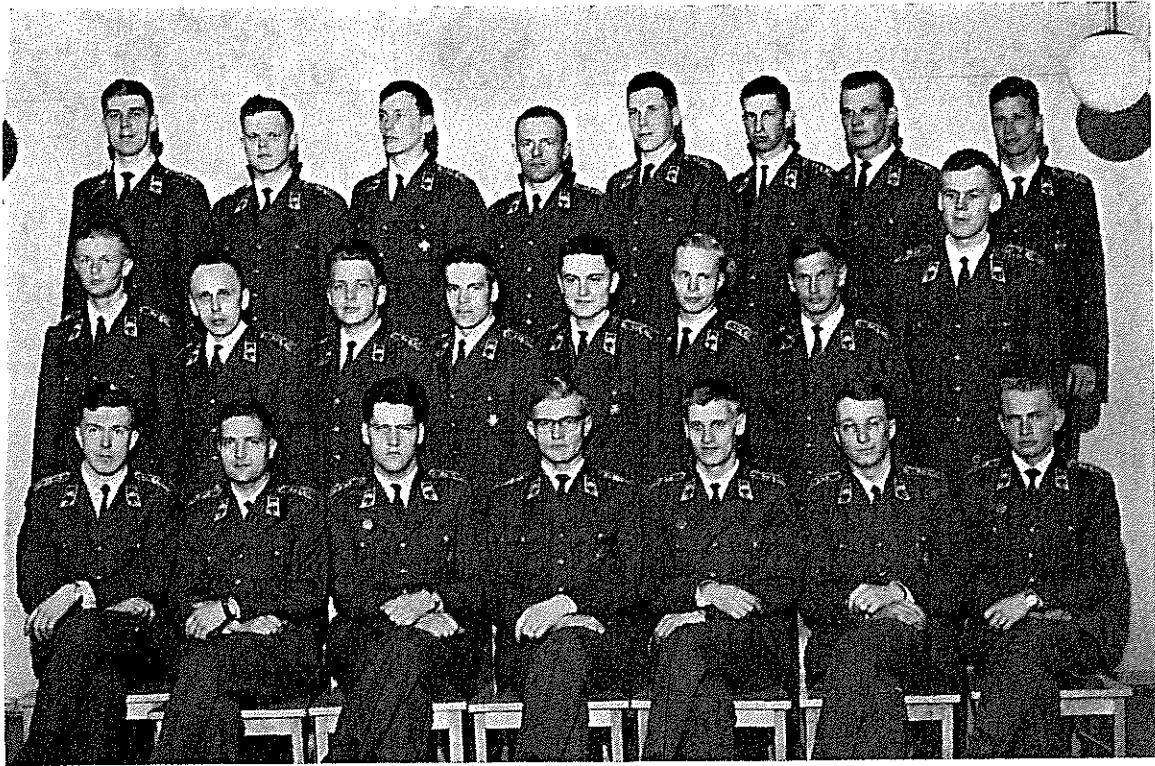

## KENTTÄTYKISTÖ

4425	Aalto, Jorma Olavi .....	21. 3. 40	Kotka
4428	Ahlström, Lasse Johannes .....	21. 12. 41	Liperi
4439	Dahlberg, Stig Bror Alfons .....	4. 8. 40	Porvoo
4449	Grönroos, Thor-Björn Runar .....	1. 3. 41	Tammisaari
4461	Helanen, Yrjö Heikki Olavi .....	17. 9. 39	Helsinki
4476	Höglund, Kari Kalervo .....	3. 2. 43	Kemi
4482	Jarva, Leevi Leo Väinämö .....	28. 6. 40	Pori
4501	Kiviö, Veikko Antero .....	25. 6. 37	Vampula
4504	Koponen, Ari Matti Juhani .....	3. 10. 41	Lappeenranta
4512	Kylliäinen, Asko Mikko .....	6. 9. 39	Savitaipale
4521	Lappalainen, Esko Tapio .....	29. 9. 41	Puumala
4534	Liettu, Seppo Olavi .....	1. 4. 38	Kankaanpää
4538	Lusa, Pertti Iisakki .....	14. 4. 41	Kauhajoki
4541	Marila, Kaarle Ilkka Olavi .....	6. 1. 42	Ilmajoki
4555	Olkkonen, Hannu Olavi .....	17. 3. 41	Lappeenranta
4571	Pipinen, Juha Antero .....	6. 2. 40	Kisko
4580	Pöyry, Taavi Untamo .....	6. 1. 39	Liperi
4582	Rantakari, Risto Kalevi .....	3. 1. 41	Honkajoki
4597	Rytty, Yrjö Antero .....	19. 4. 41	Viiala
4598	Saarikko, Vieno Veijo .....	28. 3. 41	Tohmajärvi
4604	Severn, Vesa Johannes .....	16. 5. 40	Pihtipudas
4607	Sorri, Timo Samppa Pellerwo .....	11. 5. 40	Iisalmi
4619	Teeriaho, Tapio Ilmari .....	27. 5. 41	Oulu
4630	Tuominen, Tapani Lauri Iisakki .....	19. 12. 39	Tammela
4643	Vertanen, Raimo Helmer .....	2. 5. 40	Ruokolahti
4648	Wilander, Boris Richard .....	19. 5. 41	Munsala
4650	Vilhu, Raimo Tapani .....	13. 3. 41	Turku
4653	Vuolevi, Matti Pekka .....	11. 7. 41	Oulu



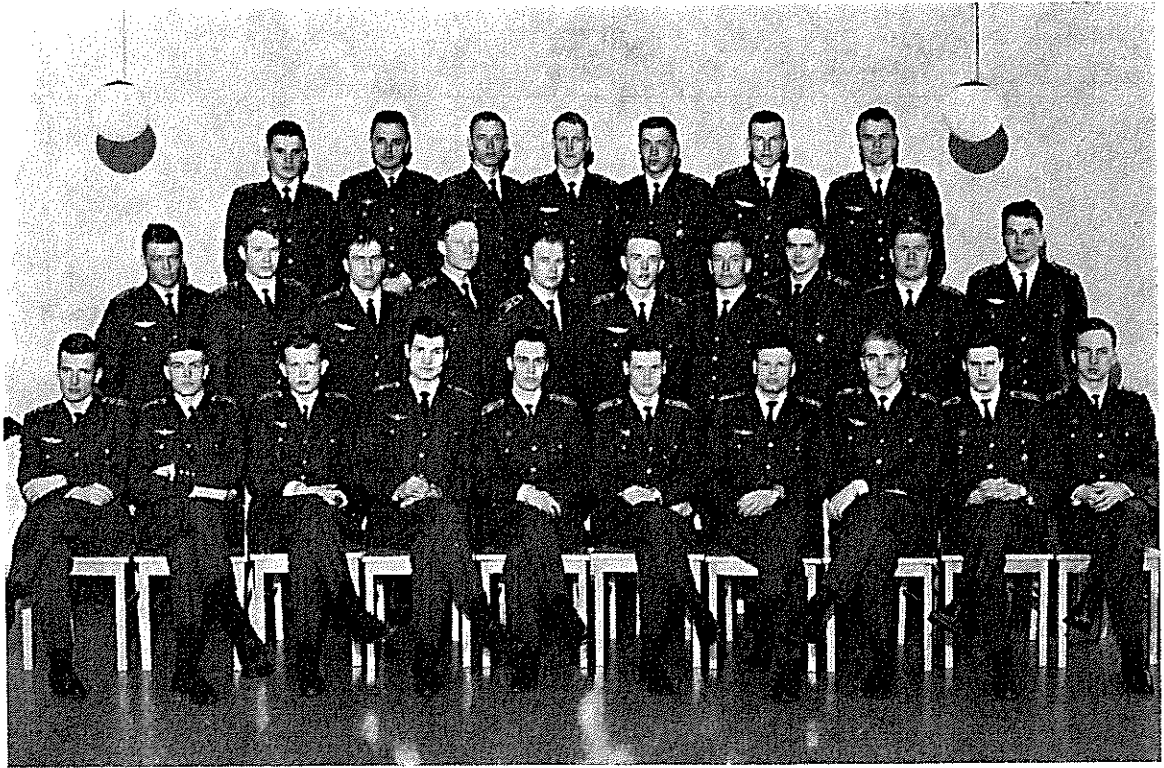

## LENTÄJÄT JA IV-VIESTI

4429	Ahvonen, Kari Antti .....	16.	5. 41	Rovaniemi
4435	Banerjee, Erkki Kumar .....	12.	10. 42	Kalkutta
4436	Bergius, Teppo Pekka Juha .....	11.	11. 41	Vesilahti
4445	Forsblom, Kari Kullervo .....	6.	1. 43	Porvoo
4454	Harras, Antero Harri Johannes .....	3.	3. 39	Helsinki
4463	Helste, Lauri Juhani .....	16.	6. 41	Turku
4468	Hietanen, Pentti Jaakko .....	6.	4. 41	Ähtäri
4481	Janhunen, Veli Paavo .....	12.	2. 41	Parikkala
4490	Kallionpää, Juhani .....	16.	2. 41	Asikkala
4492	Kanninen, Pekka Juhani .....	6.	7. 42	Jyväskylä
4497	Kepsu, Keijo Kalevi .....	18.	2. 41	Kouvola
4515	Laakso, Arvo Pekka Tapani .....	7.	9. 41	Lappeenranta
4517	Laine, Pertti Severi .....	28.	8. 42	Helsinki
4537	Lukkarinen, Yrjö Adolf .....	28.	6. 40	Suolahti
4540	Maraste, Risto .....	30.	4. 41	Helsinki
4545	Mutanen, Esa Juhani .....	27.	5. 38	Lounais-Afrikka
4552	Nurmela, Matti Olavi .....	20.	2. 41	Teuva
4556	Olli, Matti Eero Juhani .....	12.	7. 41	Nousiainen
4558	Ovaskainen, Sulo Ilmari .....	21.	7. 41	Kuopio
4568	Peltonen, Martti Rainer .....	28.	4. 40	Jyväskylä
4569	Pihlainen, Esko Johannes .....	1.	6. 40	Saarijärvi
4576	Putaala, Pentti Ilmari .....	19.	10. 49	Helsinki
4616	Tammelin, Kalevi Antero .....	8.	9. 41	Perniö
4620	Terämaa, Jukka Tapani .....	20.	1. 40	Espoo
4640	Vene, Pertti Edvin .....	8.	3. 43	Rauma
4646	Vihijärvi, Ilkka Tapani .....	10.	3. 41	Kuopio
4649	Vilanen, Pertti Olli Rafael .....	21.	9. 40	Tampere
4657	Yli-Ketelä, Pentti Juhani .....	12.	2. 43	Lappeenranta

## VIESTI

4430	Aillio, Pekka Rikhard .....	28.	12. 41	Helsinki
4522	Lappalainen, Pertti Sakari .....	10.	6. 42	Pyhäjärvi VI
4531	Leino, Jorma Juhani .....	19.	1. 41	Perniö
4358	Pasanen, Väinö Veli Juhani .....	30.	5. 41	Juva
4579	Pökkä, Tarmo Kalevi .....	5.	3. 38	Lapua
4592	Romppainen, Yrjö Kalevi .....	9.	7. 42	Ristijärvi
4626	Tiittanen, Kimmo Juhani .....	25.	5. 38	Viipuri

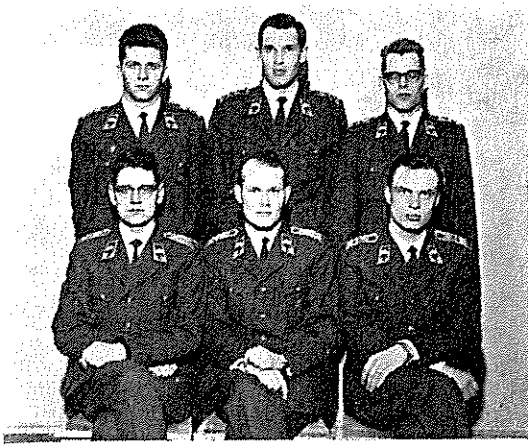

Pioneerit



Rannikkotykiistö

## RANNIKKOTYKISTÖ

4447	Grönberg, Harri Juhani .....	1. 5. 42	Turku
4458	Heinonen, Ilmari Eerik .....	14. 10. 40	Kemiö
4510	Kurvi, Pekka Juhani .....	18. 8. 39	Tampere
4586	Rehnbeck, Yrjö Kalervo .....	7. 6. 42	Korppoo
4590	Rinne, Heikki Pentti Kalevi .....	22. 11. 42	Lahdenpohja
4613	Syrjäsuu, Urmas Ilmari Yrjänä .....	26. 7. 41	Helsinki

## PIONEERIT

4453	Harmonen, Pentti Ilmari .....	22. 12. 42	Pielisensuu
4465	Hietala, Reijo Juhani .....	21. 4. 41	Isokyrö
4499	Kivi, Veikko Johannes .....	30. 7. 41	Oulu
4500	Kivipato, Jorma Olavi .....	21. 1. 40	Riihimäki
4542	Marjasalo, Aarto Juhani .....	29. 4. 41	Helsinki
4608	Stroja, Rafael Unto .....	7. 3. 41	Leppävirta

## ILMATORJUNTA

4427	Ahlström, Matti Juhani .....	28. 10. 39	Turku
4431	Alhonen, Tuukka Johannes .....	16. 2. 41	Turku
4432	Amberla, Martti Aleksanteri .....	19. 2. 41	Vehmaa
4443	von Fieandt, Otto Juhani .....	23. 7. 41	Helsinki
4450	Haapala, Heikki Ensio Matias .....	8. 7. 42	Lapua
4470	Hirva, Jaakko Olavi .....	8. 9. 41	Savonlinna
4475	Hämäläinen, Antti Tapio .....	23. 7. 41	Maaninka
4485	Juutilainen, Aarne Ilmari .....	13. 7. 41	Oulu
4520	Lapinleimu, Eero Olavi .....	23. 8. 41	Akaa
4523	Lappalainen, Raimo Kalervo .....	11. 6. 39	Joensuu
4547	Nieminen, Seppo Ilmari .....	24. 11. 42	Huittinen
4550	Nikkanen, Pertti Juhani .....	30. 9. 41	Kemijärvi
4563	Partanen, Matti .....	11. 12. 42	Kontiolahdi
4581	Raisma, Jouko Vesa Olavi .....	6. 4. 42	Kouvola
4585	Rauti, Into Tapani .....	25. 3. 41	Kotka
4599	Saastamoinen, Pentti Ilmari .....	22. 9. 42	Suonenjoki
4618	Taskula, Kari Ilmari Kustaa Adolf .....	6. 11. 41	Ruokolahti
4621	Thomenius, Pauli Helmer .....	12. 5. 41	Hämeenlinna
4623	Tiainen, Taisto Veikko .....	16. 3. 40	Helsinki
4624	Tihula, Ossi Veikko Ensio .....	13. 7. 41	Elimäki
4644	Viding, Heikki Juhani .....	7. 9. 38	Viipuri

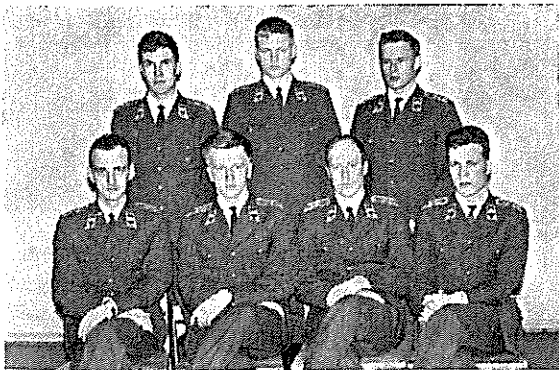

Viesti



Ilmatorjunta

## 34. MERIKADETTIKURSSIN MATRIKKELI



### 34. MERIKADETTIKURSSI

682	Auvinen, Visa Juhani .....	15. 7. 42	Turku
683	Ek, Esa Juhani .....	18. 1. 42	Helsinki
684	Isohanni, Jouko Jaakko Rainer .....	11. 7. 40	Kannus
685	Kanerva, Seppo Ahti Ilmari .....	5. 1. 41	Tornio
686	Koivula, Arto Antti Tapani .....	29. 12. 41	Tampere
688	Laakso, Juha Pekka .....	3. 5. 40	Kouvola
687	Laakkonen, Olavi .....	5. 8. 42	Uuras
689	Laapio, Juhani Kalervo .....	18. 5. 42	Lappeenranta
690	Marttila, Sulo Tuomo .....	8. 10. 40	Rauma
691	Salovaara, Mauri Tapio .....	19. 7. 41	Mäntsälä
692	Teikari, Pekka Jalmari .....	21. 9. 42	Uusikaupunki
693	Vaarna, Pertti Juhani .....	12. 3. 38	Honkakoski

Kylkirauta haluaa saada alusta alkaen "kontak-tin" Kadettikunnan nuorimpiin jäseniin. Näissä merkeissä toimituskunta otti mielihyvällä vastaan nyt valmistuneiden kadettikurssien toivomuksen kurssimatrikkelin julkaisemisesta. Niin ilahduttavaa kuin kurssien kasvaminen onkin, se pakotti luopu-maan henkilökohtaisista kuvista ja karsimaan esi-tetyt tiedot mahdollisimman vähiin. Niihin voitiin sijoittaa vain kadettinumero, nimi, syntymäaika ja syntymäpaikka.

### Jääkärilippu

on ollut ja on aina oleva eräs itsenäisyytemme symboleja. Kylkiraudan toimituskunta haluaa esit-tää kiitoksensa SOK:lle ja Yhteishyvälle lahjoituk-sesta, jonka ansiosta saatiin julkaistua Kylkirau-dan tämän kertainen liite.



## Kadettipalsta

### Kadettioppilaskunta vetoaa:

laskunta. Kun kurssi on lähtenyt, on se usein vienyt mukanaan myös osan sitä perintöä, jonka kuului pysyä siellä missä Kadettioppilaskunta kulloinkin toimii. Näiden perinteiden merkitystä uusille kadettipolville ei voi koskaan liikaa korostaa. Ne luovat oman yhteenkuuluvaisuudentunteen eri kurssien välille, vaikka kurssit eivät koskaan toisiaan tapaisikaan. Ne puhuvat usein mitä loistavinta kieltä siitä mikä henki, mikä suomalaiskansallinen tahto kurssien ja kadettien keskuudessa on vallinnut kautta aikojen.

Nyt on Kadettioppilaskunta saanut näitä perinteitä ja perinne-esineitä varten kunnostettua ja sisustettua aivan oman Perinteiden huoneen koulurakennuksen uumeniin. Tämä Perinteiden huone on se paikka, johon kaikki Kadettioppilaskunnan 186:tta vuotta koskeva aineisto kuuluu. Meillä on siellä jo pukuja aina Haapaniemestä saakka. Meillä on valokuvia, julkaisuja, tauluja, piirroksia, kirjoituksia, muistoesineitä ja lahjoituksia, joista kaikista huokuu aikaisempien kadettipolvien henki. Tallessa on valokuva ja tarina kurssi 23:n linnoitustöiden muistomenkistä Kannakselta, "Pappa" Laatikaisen IV AK:n esikunnan vieraskirjan jyhkeät puukannet, Elias Lönnrotin kirje Kadettikoululle fotostaattikopiona jne. Mutta yhä lisää me kaipaamme. Niinpä me nyt vetoamme kaikkiin entisiin Kadettioppilaskunnan jäseniin ja sen toiminnassa mukana olleisiin kootaksemme kaiken Kadettioppilaskuntaa koskevan perinne-esineistön yhteen paikkaan.

Olkaa vakuuttuneita siitä, että jokainen lähettämänne esine saa arvoisensa paikan huoneessamme, sen hyllyköissä, seinillä ja kaapeissa ja niitä tullaan siellä vaalimaan ja kertomaan niistä tarinoita uusille oppilaskunnille.

Tähän huoneeseen on sitten kurssilaisten mukava poiketa vanhoja mieleenpalauttamaan, kun kurssi viettää harmaahapsisten, suoraryhtisten miesten voimalla 50-vuotispäiväänsä.

Jos sen esineen syntyyn tai olemassaoloon, jonka aiotte meille lähettää, sisältyy jokin oma mielenkiintoinen tarina tai jos pieni selvitys, esineen "historiikki", on paikallaan, pyydämme sen lähettämään mukaan.

Kadettioppilaskunta toivoo, ettei tämä vetoamus käi kuuroida korville, vaan saamme kohta ryhtyä oikein hartiavoimin tekemään töitä meille saapuvan, muistoja täynnä olevan materiaalin paikoilleen saattamiseksi, luetteloidmiseksi ja järjestelmiseksi.

### Perinteet "Perinteiden huoneeseen"

Tänä vuonna Kadettioppilaskunta viettää 186-vuotispäiväänsä. Tähän aikaan, Y M Sprengtpontenin ajoista nykypäivän Kadettioppilaskuntaan mahtuu paljon toimintaa, tapahtumia, juhlia, muistoja ja joskus katkeruuttakin. Kadettikoulussa on ollut kurssi toisensa jälkeen, koulu on vaihtanut paikkaansa useampaan otteeseen, mutta aina ja joka paikassa on ollut mukana myös Kadettioppi-

KADETTIOPIILASKUNTA

Puheenjohtaja

Kadettialikersantti

Tapani Kaapro.



# Kadettikurssien kuulumisia



Evl P Holopainen luovuttaa 27. Kadettikurssin edustajana "Kouluttajan kiikarin" kadettilylikersantti A R T Partaselle.

## Uusi perinne Kadettikoululle

Viettäessään 20-vuotisjuhlaansa päätti 27. Kadettikurssi perustaa nykyisille ja tuleville kadettikursseille uuden kunniapalkinnon. Palkitsemisen kohteeksi valittiin upseerille erityisen tärkeä kouluttamisen ja kasvattamisen taito. Palkinto annettiin ensimmäisen kerran 20. 3. 1965 valmistuneelle 49. Kadettikurssille, joka on ensimmäinen uuden opetusohjelman mukaisesti koulutettu kadettikurssi.

Palkintoa varten on laadittu erityinen peruskirja. Sen tärkeimmissä kohdissa mainitaan mm seuraavaa

1. Kouluttamisen ja kasvattamisen taito kuuluu upseerin perusvaatimuksiin. Erityisesti aktiiviupseerien tulee olla tässä taidossa tienneyttäjinä. Tämän päämäärän saavuttamiseksi ja innostaakseen nuorempia kadettipolvia itsensä kehittämiseen perustaa 27. Kadettikurssi tuleville Kadettikoulun kadettikursseille "Kouluttajan kiikari"-nimisen kunniapalkinnon.
2. Kouluttajan kiikari annetaan sille kadetille, joka kurssinsa aikana on osoittautunut parhaaksi kouluttajaksi. Kiikari annetaan kurssin päättyessä todistustenjakotilaisuudessa. Luovuttajana on, mikäli mahdollista, kurssimme edustaja.

Ensimmäinen Kouluttajan kiikari annettiin 49. Kadettikurssin parhaalle kouluttajalle 20. 3. 1965.

3. Kouluttajan kiikarin saajan valitsee Kadettikoulun opettajakollegio.
4. Kouluttajan kiikariksi hankitaan hyvä sotilaskäyttöön soveltuva kiikari. Se varustetaan tätä kunniapalkintoa osoittavalla omistuslaattalla tai -kirjoituksella.
5. Kiikarin hankkimisesta ja luovuttamisesta oikeaan aikaan Kadettikoululle vastaavat kurssimme Pääesikunnassa palvelevat upseerit. Käytännöllisistä järjestelyistä huolehtivat näiden keskuudestaan valitsemat kurssin vanhin ja hänen apulaisensa. Viimeksi mainittu huolehtii kurssin rahavaroista.

Peruskirjan vahvistivat Pääesikunnassa palvelevat 27. Kadettikurssin 11 upseeria sekä kurssin evp-upseerien edustajat.

Ensimmäisen kiikarin sai kadettilylikersantti A R T Partanen. Palkinnon luovuttivat kurssin puolesta everstiluutnantit Pentti Holopainen ja Pentti Syrjä.

Everstiluutnantti T Sutela

		<b>9. kurssi</b>	
Ev	Vähätupa, Viktor Viljam	myönnetty ero	8. 7. 1965
		<b>10. kurssi</b>	
Ev	Ryynänen, Martti	myönnetty ero	1. 7. 1965
		<b>16. kurssi</b>	
Evl	Pösö, Vilho	myönnetty ero	3. 3. 1965
		<b>17. kurssi</b>	
Evl	Sirama, Mauno Olavi	myönnetty ero	17. 6. 1965
		<b>19. kurssi</b>	
Maj	Knuutila, Armas	ylennetty everstiluutnantiksi	14. 4. 1965
Ev	Somerkari, Ville-Poju	ylennetty kenraalimajuriksi	16. 3. 1965
		<b>10. ME-kurssi</b>	
Kom	Auterinen, Jaakko	ylennetty kommodoriksi	14. 4. 1965
Evl	Laaksonen, Esko Matti Olavi	myönnetty ero	14. 5. 1965
		<b>21. kurssi</b>	
Ev	Hannila, Matti Sakari	ylennetty kenraalimajuriksi	16. 3. 1965
		<b>11. ME-kurssi</b>	
Maj	Gottberg, Lars Holger	myönnetty ero	3. 5. 1965
		<b>22. kurssi</b>	
Evl	Halmevaara, Kai Yrjö	ylennetty everstiksi	16. 3. 1965
Evl	Järvelä, Veikko Oskar Kullervo	myönnetty ero	7. 4. 1965
		<b>23. kurssi</b>	
Kapt	Isotalo, Jouma Erik Olavi	myönnetty ero ja yl majuriksi reservissä	5. 3. 1965 12. 3. 1965
		<b>24. kurssi</b>	
Maj	Laihin, Yrjö Kustaa	ylennetty everstiluutnantiksi	14. 4. 1965
		<b>14. Me-kurssi</b>	
Komkapt	Karhamo, Paavo	myönnetty ero	4. 3. 1965
		<b>25. kurssi</b>	
Evl	Kangas, Jaakko Johannes	myönnetty ero	3. 6. 1965
Maj	Kukkonen, Raimo Kyösti Antero	—,—	7. 5. 1965
Maj	Mustala, Esko Kalevi	ylennetty everstiluutnantiksi	14. 4. 1965
Kapt	Määttä, Arvo Emil	myönnetty ero	11. 6. 1965
Maj	Tissari, Eino Armas	—,—	2. 7. 1965
Evl	Tuloisela, Unto Eelis	—,—	8. 5. 1965
		<b>26. kurssi</b>	
Maj	Aarrevuo, Toivo Kaarlo	ylennetty everstiluutnantiksi	14. 4. 1965
Maj	Mäkelä, Oiva Gabriel	myönnetty ero	6. 3. 1965
Maj	Hanneliu, Jan Ingvar	—,—	5. 4. 1965
Maj	Harju, Knut Jarl Kristoffer	ylennetty everstiluutnantiksi	6. 5. 1965
Maj	Pietilä, Reino Ilmari	ylennetty everstiluutnantiksi	14. 4. 1965
Kapt	Riihiniemi, Ossian Henrik	ylennetty majuriksi	—,—
Maj	Sipponen, Olavi Johannes	ylennetty everstiluutnantiksi	—,—
		<b>27. kurssi</b>	
Kapt	Kärki, Pertti Juhani	ylennetty majuriksi	14. 4. 1965
		<b>16. Me-kurssi</b>	
Maj	Hukari, Aarno Ensio	annettu ye-upseerin arvo	12. 3. 1965
		<b>28. kurssi</b>	
Kapt	Palmu, Pentti Kalervo	ylennetty majuriksi	14. 4. 1965
Kapt	Reinikainen, Erkki Paavo	—,—	—,—
Kapt	Saarinen, Seppo Allan	—,—	—,—
		<b>30. kurssi</b>	
Kapt	Raatikainen, Rauno Kalevi	ylennetty majuriksi	14. 4. 1965
		<b>31. kurssi</b>	
Kapt	Kohtamäki, Heimo Olavi	ylennetty majuriksi	14. 4. 1965

35. kurssi			
Kapt	Halonen, Kauko Kalervo	ylennetty majuriksi	14. 4. 1965
Kapt	Hännikäinen, Martti Vihtori	—,—	—,—
Maj	Kankaanpää, Raimo Johannes	annettu ye-upseerin arvo	12. 3. 1965
23. Me-kurssi			
Kapt	Lappalainen, Matti Uolevi	ylennetty majuriksi	12. 3. 1965
24. Me-kurssi			
Kapt	Aulaskari, Pentti Kalervo Rikhard	annettu ye-upseerin arvo	12. 3. 1965
37. kurssi			
Kapt	Länsman, Seppo Lauri Ensio	annettu ye-upseerin arvo	12. 3. 1965
Kapt	Raatikainen, Väinö Valio	—,—	—,—
Kapt	Tuominen, Aulis Johannes	—,—	—,—
Kapt	Vaintola, Lenni Sakari	ylennetty majuriksi	12. 3. 1965
38. kurssi			
Kapt	Hurmerinta, Eino Ilmari	annettu ye-upseerin arvo	12. 3. 1965
Kapt	Lampikoski, Eero Johannes	—,—	—,—
Maj	Lindberg, Aarne Erkki Taavetti	—,—	—,—
39. kurssi			
Kapt	Peitsara, Perttu Tapio	annettu ye-upseerin arvo	12. 3. 1965
42. kurssi			
Ylil	Kalliosaari, Erkki Kalle Einari	ylennetty kapteeniksi	12. 3. 1965
Ylil	Laakso, Kauko Aleksanteri	—,—	—,—
Ylil	Paloheimo, Antti Kaarlo Juhani	—,—	—,—
Ylil	Peltola, Antti Juhani	—,—	—,—
Ylil	Stenbäck, Ernst Olavi	—,—	—,—
46. kurssi			
Ltn	Huhtinen, Heikki Tapio Juhani	ylennetty yliluutnantiksi	12. 3. 1965
Ltn	Kauppinen, Matti Antero	—,—	—,—
Ltn	Lehtimäki, Pentti Johannes	—,—	14. 4. 1965
Ltn	Lemettinen, Pertti Juhani	—,—	—,—
Ltn	Saarenkunnas, Hanne Tapio	—,—	12. 3. 1965
Ltn	Usvaranta, Kalevi Tarmo	—,—	—,—
Ltn	Wetterstrand, Onni Olavi	—,—	—,—

### Panssarimuseo

on jälleen avannut ovensa viime syksynä ja tänä keväänä suoritettujen korjausten jälkeen entistä ehompana. Museon nähtävyydet tarjoavat sota-historiallisen arvonsa lisäksi erinomaisen läpileikkauksen panssarivaunujen ja panssaritorjunta-aseiden kehityksestä. Panssarimuseon yhteyteen kuuluu viihtyisä motelli-retkeilymaja, joka saunoineen ja Lehijärven uimarantoineen on erinomainen viikonloppuretkien kohde. Viikonloppu Lehijärvellä ja siihen liittyvä lauantai-ilta esim Aulangolla on miellyttävä ”yllätys” koko perheelle. Monille Kylkiraudan lukijoille Parolan nummi, Lehijärvi ja Ahvenisto liittyvät myös Kadettikoulun kesäleirien muistoihin.

Toimistussihteeri.

# TEHO

puupintaisten ulkoseinien erikoisöljymaali, joka imeytyy puun solukkoihin muodostaen puun liikkeitä myötäilevän, säänvaihteluita kestävä kalvon, johon lika ei helpolla tartu, 21 nykyaikaista värisävyä.



### PIKA-TEHO

uusi, himmeän pinnan muodostava erittäin helpposivelteinen emulgoitu pellovaöljymaali puurakenteisiin ulkoseiniin sekä rappauspintoihin, valkoisen lisäksi 12 värisävyä.

### PANSSARIMAALI

pellovaöljystä valmistettu pelttikattojen erikoismaali.

Pyytäkää kaupasta ilmainen oppaamme ”Tehokas ulkomaalaus”.

TIKKURILAN  VÄRITEHTAAT

— maan suurin allallaan —

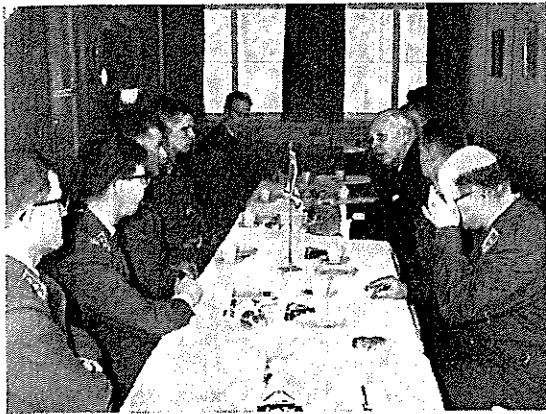

Pirkka-Hämeen kadettipiirin puheenjohtaja ev evp K S Laakso puhuu nuorille upseereille.

### KADETTIPIIRIEN KUULUMISIA

Pirkka-Hämeen Kadettiipiiri on perustettu vuonna 1954. Kuluvana vuonna piirin jäsenmäärä on 100, joista 35 palveluksessa olevaa ja 65 evp-jäsentä.

Helmikuussa pidetyssä vuosikokouksessa valittiin piirin puheenjohtajaksi uudelleen eversti evp K S Laakso.

Uutena toimintamuotona on ryhdytty viettämään "tupailtoja", joista ensimmäisenä tutustuttiin kapteeni evp J Heinon "tupaan" (= rantasaunaan) Aitolahden Lavolassa. Isäntä oli pannut pöydän koreaksi ja saunan lämpimäksi. Kiitokset mukanaolleiden puolesta miellyttävästä illasta.

Nuorille 20. 3. Kadettikoulusta valmistuneille upseereille, jotka astuivat palvelukseen Tampereen Ilmatorjuntapatteristoon, järjestivät patteriston upseerit tulokahvit. Tässä tilaisuudessa piirin puheenjohtaja kertoi nuorille upseereille kadetti-piirin toiminnasta ja toivotti heidät lämpimästi tervetulleiksi piirin jäseniksi.

Kevään toimintasuunnitelmasta mainittakoon huhtikuun alkupuolella pidetyt pistooliammunnat Osmonmäen sisäampumaradalla Tampereella sekä varsin suuren suosion saavuttaneet vuotuiset herrasmieskilpailut Vattialassa ja kuukausikokoukset, joissa käsitellään eri aiheita.

### TUNTEMATON SOTILAS Tamperalla

Tampereen Kesäteatteri esittää tulevanakin kesänä Väinö Linnan näytelmää "Tuntematon sotilas". Lippujen myynti on alkanut. Ostamalla liput 14. 8. klo 15.30 tai 18. 8. klo 15.30 näytäntöihin tuette Tampereen Sotaveteraanien Huoltoyhdistyksen avustustoimintaa.

Lippujen hinnat: Istumapaikat mk 10,—, käytäväpaikat mk 6,—. Ryhmälennukset: 15—50 kpl 10 %, 51—150 kpl 30 %. Huom: Alennukset eivät koske käytäväpaikkoja  
Lipputilaukset: Tampereen Kesäteatteri, os. Tampere, Verkatehtaankatu 11. Puh. 26 792 ja 22 963 arkisin klo 8.30—17 ja lauantaisin klo 8.30—15. Tilattuja lippuja lähetetään myös postiennakolla.

**HELPPO  
MUISTAA  
HYVÄ  
MAISTAA**  
**Sansa**  
se on minun  
makuuni!



**Tunnettuja**

**DUNLOP**

**-renkaita**

**kaikkiin  
ajoneuvoihin  
polkupyöristä  
maansiirto-  
koneisiin**

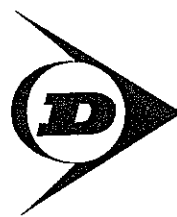

Oy GRÖNBLOM TRADING Ad  
Kaivokatu 10, Helsinki  
Puh. 13 240



**Pöytäkirja Kadettikunta r.y:n vuosikokouksesta**, joka pidettiin Turussa, Turun kasarmin upseerikerhossa 20. 3. 1965 alkaen klo 17.10. Läsnä oli 33 ja valtakirjoilla edustettuina 1217 eli yhteensä 1250 jäsentä.

Kokouksen puheenjohtajina toimivat kenraalimajuri T Saukkonen ja kenraalimajuri O Seeve, sihteerinä majuri P Ojanperä, majuri N Lappalainen ja majuri A Järvilehto.

## 1. §

Vuosikokouksen avajaisjuhlan aluksi tuotiin Kadettikunnan lippu juhlasaliin soittokunnan soittaessa Ateenalaisten laulua. Tämän jälkeen Kadettikunnan puheenjohtaja, kenraalimajuri T Saukkonen suoritti vuosikokouksen avauksen lausuen mm seuraavaa:

Suomalaisella kadettikasvatuksella on pitkäaikaiset perinteet. Kadettikoulumme on pohjoismaiden vanhin eikä koko maailmassa ole montakaan vanhempaa. Kadettikoulun virallisena perustamispäivänä voidaan pitää 23. 7. 1779, jolloin Ruotsin kuningas hyväksyi "Haapaniemen sotakoulun" perustamisen. Itsenäisen Suomen kadettikoulu aloitti toimintansa vuonna 1919. Kadettikunnan perustava kokous pidettiin 1921. Pienestä muutaman upseerin muodostamasta yhdistyksestä on kehittynyt oloihimme nähden varsin suuri jänjestö. Viime syksynä merkittiin Kadettikoulun oppilasmatrikkeliin kadetti N:o 5000, lisäksi tulevat Merisotakoulun kadettilinjan oppilaat yli 700. Näistä on valmistunut upseereiksi kaikkiaan 4233 tänä aamuna (20. 3. 65) nimitetyt mukaanluettuina. Kadettikunnan jäsenmäärä on tällä hetkellä n 3300, joista vakinaisessa palveluksessa yli 2000.

Kadettikunnan jäsenten astuminen johtaville paikoille Suomen puolustuslaitoksessa on tapahtunut verrattain myöhään, pääosin vasta muutaman viimeisen vuoden aikana. Aika on liian lyhyt ja liian läheinen voidaksemme tehdä sen nojalla arviointia. Tulevaisuus vasta antaa tuomionsa, ovatko Kadettikunta ja sen jäsenet olleet tehtävänsä tasalla.

Pyrimme kuitenkin vakaasti kulkemaan isien viitoittamaa tietä.

Avaussanojen jälkeen kenttärovasti Y Massa piti perinteellisen rukous-

aktin. Tämän jälkeen lauloi kadettikuoro, joka oli saapunut Kadettikoulusta juhlistamaan tilaisuutta. Sitten seurasi filosofian tohtori C J Gardbergin mielenkiinnolla kuultu esitelmä "Turun linna Suomen sotahistoriassa". Esitelmän päätyttyä kenraalimajuri Saukkonen ojensi Kadettikunnan pienoislipun Turun kaupunginjohtajalle, Väinö J Leinolle Turussa pidetyn Kadettikunnan vuosikokouksen muistoksi. Kaupunginjohtaja kiitti Turun kaupungin puolesta.

Tämän jälkeen puheenjohtaja jakoi Kadettikunnan levykkeet seuraaville Kadettikunnan hyväksi ansiokkaasti toimineille jäsenille:

Maj H O Aarva	N:o 167
Maj N J Lappalainen	N:o 168
Evl P A Mäkinen	N:o 169
Evl E K Pyyry	N:o 170
Evl E J Tattari	N:o 171

Levykkeiden jaon tapahduttua puheenjohtaja ilmoitti, että valtuuskunnan hyväksymänä merkitään Kultaiseen Kirjaan seuraavien upseerien nimet:

Kontra-amir Oiva Uljas Lennes	(ylenn kontra-amir	1. 8. 64)
Kenrm Reino Johan Turkki	(ylenn kenrm	12. 9. 64)
Kenrm Jouna Olavi Valtonen	(ylenn kenrm	21. 11. 64)
Kenrm Mikko Johannes Sisto	(ylenn kenrm	21. 11. 64)
Ins-kenrm Allan Tuomas Hallila	(ylenn ins-kenrm	6. 12. 64)
Kenrm Matti Sakari Hannila	(ylenn kenrm	16. 3. 65)
Kenrm Ville-Poju Somerkari	(ylenn kenrm	16. 3. 65)

Kenraali Hannes Ignatiuksen Kadettisäätiön puolesta suoritti kenrl A Ehrnrooth säätiön myöntämien stipendien ja apurahojen jaon. Määräaikaan mennessä oli säätiölle jätetty arvosteltaviksi 6 teosta ja 6 kirjoitusta sekä 6 apuraha-anomusta. Palkintoja teoksista myönnettiin seuraaville: Evl Martti V Terä mk 1.500,— ja 500,—, evl Joppe Karhunen mk 500,—, evl Vilho Tervasmäki mk 1.000,— sekä kapt Eero Juurikkala mk 400,—. Kirjoitukset paljettiin seuraavasti: Evl C-B J Petander mk 750,—, evl Osmo Saari mk 200,—, maj A Kantola mk 250,—, maj Olavi Kettunen mk 250,—, maj

P Silvast mk 200,— sekä kapt A Lauri mk 200,—. Apurahoja myönnettiin seuraaville: Evl Martti V Terä mk 1.500,—, evl C-B J Petander mk 500,—, kapt Rainer Rosenqvist mk 500,— sekä kapt O Nykänen mk 100,—. Yhteensä jaettiin palkintoina ja apurahoina mk 8.350,—.

Sitten seurasi tervehdyssähkeiden lähettäminen, jotka päätettiin lähettää

- Tasavallan Presidentille
- Puolustusministeri Arvo Pentille
- Jalkaväenkenraali S Simeliukselle
- Jalkaväenkenraali E Heinrichsille
- Kenraaliluutnantti Kai Savonjouselle
- Kenraaliluutnantti O Huhtalalle
- Everstinrouva Helvi Nurmiolle

Tämän jälkeen Jääkäriliiton, Upseerit evp-yhdistyksen, Upseeriliiton, Turun kaupungin, Aliupseeriliiton, Suomen Reserviupseeriliiton Varsinais-Suomen piirin, Reservin Aliupseerien Liiton ja Maasotakoulun Upseerikursilaisten edustajat esittivät tervehdyksensä Kadettikunnalle. Maasotakoulun upseerikursilaisten puolesta maj Kaivonen luovutti Kadettikunnalle teoksen "Upseerien peruskurssit Maasotakoulussa 1946—1949".

Tilaisuus päättyi soittokunnan säestyksellä laulettuun Maamme-lauluun, jonka jälkeen lippu poistui soittokunnan soittaessa Ateenalaisten laulua. Seurasi kahvitauko.

## 2. §

Varsinaisen vuosikokouksen avasi Kadettikunnan puheenjohtaja, kenraalimajuri T Saukkonen.

## 3. §

Vuosikokous todettiin sääntöjen mukaisesti kokoonkutsutuksi ja päätösvaltaiseksi.

## 4. §

Kokouksen puheenjohtajiksi valittiin kenrm T Saukkonen ja kenrm O Seeve, sihteeriksi maj P Ojanperä, maj N Lappalainen ja maj A Järvilehto, pöytäkirjan tarkastajiksi evl J Gummerus ja komkapt J Klenberg sekä äänenlaskijoiksi evl T M Iire, maj A Saari ja ltn A Lappi.

## 5. §

Käsiteltiin vuosikertomus toimintavuodelta 1964. Kenrm Saukkonen selvitti valtuuskunnan kokouksessa tehtyä toteamusta, että vuosikertomuksesta on selostus kadettipiirien toiminnasta jäänyt vähäiseksi. Koska tämä johtuu yksinomaan siitä, että useat piirit lähettävät omat toimintakertomuksensa niin myöhään, että vuosikertomusta laadittaessa ei ole tarpeellisia tietoja käytettävissä, kehotti puheenjohtaja piirejä lähettämään kertomuksensa hyvissä ajoin ennen Kadettikunnan vuosikokousta.

Eversti Laaks on esityksestä hyväksyttiin vuosikertomus.

## 6. §

Kenrm Seeven johtaessa puhetta käsiteltiin Kadettikunnan ja Kylkiraudan tilinpäätöksiä. Ev Rommi luki tilintarkastuskertomukset ja esitti, että hallitukselle myönnettäisiin tili- ja vastuuvapaus.

Tili- ja vastuuvapaus myönnettiin.

## 7. §

Maj Reunala luki hallituksen ehdotuksen vuoden 1965 toimintasuunnitelmaksi. Ev Laakso lausui käsityksensä, että toimintasuunnitelma on lyhyt, ytimekäs ja hyvä sekä ehdotti sen hyväksymistä.

Toimintasuunnitelma vuodeksi 1965 hyväksyttiin.

## 8. §

Ev Gummerus selosti hallituksen toimenpiteitä Kadettikunnan tehtävien, organisaation ja toimintamuotojen tarkistamiseksi mainiten seuraavaa:

Edelliseltä hallitukselta saamansa suosituksen perusteella asetti Kadettikunnan hallitus 4.5.1964 pitämässään kokouksessa toimikunnan tutkimaan Kadettikunnan toimintamuotojen tarkistamisen tarvetta. Toimikunnan puheenjohtajaksi valittiin ev P-J Gummerus, varapuheenjohtajaksi ev E Setälä sekä jäseniksi ev S Liikkanen, evl evp U S Hahti, evl A Haapaniemi, evl O Saari (Suomenlinnan kadetti-piiri) ja kapt evp U Silventoinen.

Saadakseen riittävän perustan asetettuna toimikunnan työlle päätti Kadettikunnan hallitus lisäksi suorittaa tutkimustyön kadettikunnan tehtävistä, organisaatiosta ja toimintamuodoista sekä sen suhteesta Upseeriliittoon. Tätä

tutkimustyötä suorittamaan valittiin komkapt J Klenberg ja kapt A Mäkipää, jotka ovat jättäneet työnsä Kadettikunnan hallitukselle. Tutkimuksessa on varsin laajasti ja perusteellisesti käsitelty nykyistä tilannetta, mahdollisten muutosten perusteita sekä tällä hetkellä vallitsevia muutosmahdollisuuksia eri vaihtoehtoineen.

Kadettikunnan hallitus — asian laajuuden huomioon ottaen — ei vielä ole ehtinyt perehtyä ko tutkimustyöhön, vaan esittää, että edellä mainitulle toimikunnalle, tutustuttuaan mm nyt laadittuun tutkimukseen, annetaan tilaisuus jatkaa työtään ja laatia oma ehdotuksensa tässä kokouksessa valittavalle uudelle hallitukselle, joka tämän perusteella tekee päätöksensä mahdollisista jatkotoimenpiteistä.

Kuopion edustaja maj Vallas ilmoitti selostuksen tyydyttävän, mutta asian käsittelyä mahdollisesti kiihdyttävänä seikkana hän mainitsi, että nykyisellään, ainakin Kuopiossa, suuri osa upseereita jää Kadettikunnan toiminnan ulkopuolelle ja täten Kadettikunnasta on muodostunut upseeristoa hajoitettava tekijä.

Tähän huomautti puheenjohtaja, että joissakin piireissä tuntuu olevan väärää käsityksiä Kadettikunnan toiminnasta. Kadettikunnan sääntöjen 2 §:ssä sanotaan mm, että Kadettikunnan tarkoituksena on herättää ja kehittää niin omassa jäsenistössään kuin koko maamme upseeriston keskuudessa jakamatonta yhteenkuuluvuutta, toveruutta ja isänmaallista suomalaista upseerihenkeä. Jos piireissä toimitaan tämän mukaan ja noudatetaan annettuja ohjeita, niin Kadettikunta on upseeristoa yhdistävä tekijä, kuten on tarkoituskina.

Evl Orsila lausui käsityksensä, että kun varuskunnassa toimii useampia upseeriyhdistyksiä, niin tämä on epäkäytännöllistä, koska kaikille ei riitä omaa erillistä toimintaa.

Ev Rommi mainitsi, että varsinkin pienemmissä varuskunnissa evp-kadettiupseerit tuntevat tarvetta saada kokoon tulla vanhassa "kadettihengessä" ja ovat toiminnassa mukana.

Ev Gummerus ilmoitti, että siinä kadetti-piirissä, missä hän oli puheenjohtajana, kutsuttiin kaikki upseerit mukaan eri tilaisuuksiin eikä hajaannusta ilmennyt.

Puheenjohtaja ilmoitti ottavansa käydyn keskustelun evästyksenä tule-

valle toimintakaudelle. Hän lisäsi vielä, että asia on ollut esillä 15 vuotta, mutta nyt otti hallitus vakavasti tutkittavaksi, mitä sellaisia muutoksia voidaan tehdä, jotka saadaan myös toteutetuksi. Kadettikunta on toiminut 44 vuotta eikä ole helppoa heittää kaikkea sitä yli laidan, minkä vanhemmat polvet ovat tehneet. Lopuksi puheenjohtaja ehdotti, että uusi hallitus velvoitetaan jatkamaan vanhan hallituksen aloittamaa tutkimustyötä. Puheenjohtajan ehdotus hyväksyttiin.

## 9. §

Toimintakauden aikana kuolleiden kadettiupseerien muistoa kunnioitettiin hetken hiljaisuudella.

## 10. §

Kenrm Seeve esitti hallituksen laatiman talousarvion hyväksyttäväksi.

Talousarvio hyväksyttiin.

Samalla hyväksyttiin jäsenmaksuksi mk 10,—, alennetuksi vapaaehtoiseksi jäsenmaksuksi mk 5,— sekä uusien upseerien liittymismaksuksi mk 10,—.

## 11. §

Kenrm Saukkonen esitti vuosikokoukselle hallituksen ehdotuksen, jonka mukaan 21.12.64 virallisen toimintansa lopettaneen Suomen Kadettiklubin viimeinen puheenjohtaja, eversti C G von Kraemer sekä viimeinen sihteeri, majuri A Sommar kutsuttaisiin Kadettikunnan jäseniksi. Ehdotuksen perusteluina hän mainitsi mm., että tämä olisi huomaavaisuudenosoitus Kadettiklubille, jonka kanssa on jatkuvasti pidetty yhteyttä ja joka lahjoitti varansa Kadettikunnalle, joka taas puolestaan siirsi lahjoituksen SMM-säätiölle. Alunperin oli tarkoituksena kutsua kaikki jäljellä olevat 18 Kadettiklubin jäsentä Kadettikunnan jäseniksi, mutta kun todettiin, että ainoastaan 9:llä heistä on upseerin-arvo, niin päädyttiin siihen, että symbolisena tekona kutsuttaisiin Kadettikunnan jäseniksi ainoastaan kaksi edellä mainittua upseeria.

Kokous hyväksyi hallituksen esityksen.

## 12. §

Suoritettiin Kadettikunnan toimihenkilöiden vaalit.

Aluksi todettiin, että sääntöjen määräämässä pakollisessa erovuorossa oli

# TÄMÄ AUTO ON MORRIS MINI



**5690:-**  
**UUSI HINTA**

On helpompi vetää kuin työntää. Siksi **etuvetoinen** Morris Mini selviää kapeillakin kinttu-poluilla — yhtä ylivoimaisesti kuin katujen sileällä asfaltilla.

**oy voimavaunu ab**

Helsingin myynti: Fredrikinkatu 65, puh. 645406 - Pääkonttori ja huolto: Lauttasarentie 52, puh. 673283

## TARKKOJA KORKEALAATUISIA AMPUJIEN VÄLINEITÄ

### KOWA-ratakaukoputki

Tunnetaan myös nimellä Prominar. Valmistaja Kowa Company Ltd, Japani. Objektivin Ø 60 mm. Irto-okulaareja saatavissa erikseen. Hinnat suurennuksesta riippuen 242,-/267,-

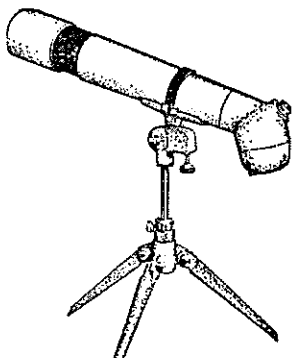

Toimitamme tilauksenne nopeasti myös postitse.



### Straightaway 10 A

Alkuperäiset, Amerikan ampujien eniten suosimat

### KUULONSUOJAIMET

Toistuvat, kimeät laukausten äänet vahingoittavat kuulon. Suojatkaa kuulon Straightaway 10 A kuulonsuojaimilla. Laskevat normaalin puheen läpi, mutta eliminovat täysin korkeammat äänet. Poistavat tehokkaasti myös pään luiden johtamat äänet. USA:n armeijan hyväksymä malli. 58,50.

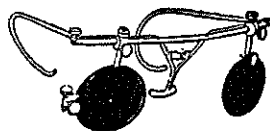

### NOBLOCH UNIVERSAL ampujanlasit

Kehys .....	45,50
Vapaan silmän peitelevy .....	6,05
Dioptrilevyt .....	2,50/kpl

Monipuolinen valikoima kikkareiden maailmanmerkkejä  
**GID PANORA HARTMANN**

## INSTRUMENTARIUM

HELSINKI - HÄMEENLINNA - JOENSUU - JYVÄSKYLÄ - KUOPIO -  
LAHTI - LAPPEENRANTA - OULU - PORI - TAMPERE - TURKU - VAASA

kenrm M Sisto ja että evl U S Haahti oli ilmoittanut, että mikäli häntä ehdotetaan jäseneksi uuteen hallitukseen, niin hän terveydellisistä syistä pyytää saada kieltäytyä tästä jäsenyydestä.

Kadettikunnan puheenjohtajaksi päätettiin yksimielisesti valita uudelleen kenrm T S a u k k o n e n ja varapuheenjohtajaksi valittiin samoin yksimielisesti ev P-J G u m m e r u s.

Kenrm Siston ja evl Haahden tilalle valittiin uusiksi hallituksen jäseniksi maj evp A M a r t e ja kapt A M ä k i p ä ä. Uusi hallitus sai seuraavan kokoonpanon:

Puhjoht	kenrm	T Saukkonen
Varapuhjoht	ev	P-J Gummerus
Jäsen	ev	B Backström
—, —	evl	M Uotinen
—, —	maj	N Lappalainen
—, —	komkapt	J Klenberg
—, —	maj evp	L Reunala
—, —	maj evp	A Marte
—, —	kapt evp	A Euramo
—, —	kapt	A Mäkipää

Tilintarkastajiksi tulivat valituiksi:

evl A E Ahola  
evl evp U K Lehtonen  
evl evp P K Heino

varalle:

evl K K Mäntylä  
evl E U Seitola

Evl V M ä k i esitti uudelle valtuuskunnalle seuraavaa kokoonpanoa:

#### Helsingissä olevat jäsenet

kenrm evp O Seeve  
kenrm M Sisto  
ev S Liikkanen  
evl evp U S Haahti  
evl evp A Haapaniemi  
evl T Sutela  
kapt evp U Silventoinen

#### Maaseutujäsenet

ev evp V Rommi  
ev J Hynninen  
ev E Vahla  
ev O Lehti  
ev E Setälä  
evl O Kaakinen  
evl J Muttonen  
evl U Huhtanen

Evl Orsila ehdotti, että evl Muttosen tilalle valittaisiin Kouvolan edusta-

jana ev evp R Inkinen. Evl Haapaniemi ehdotti, että hyväksytään evl Mäen ehdottama valtuuskunnan kokoonpano ja vuoden kuluttua tarkistetaan kokoonpano valtuuskunnan toiminnan tehostamista silmällä pitäen.

Evl Muttosen ja ev Inkisen kesken suoritettiin äänestys, jolloin Muttonen sai 987 ja Inkinen 250 ääntä.

Valtuuskunta sai edellä mainitun, evl Mäen ehdottaman kokoonpanon.

Ensi vuonna valtuuskuntaa valittaessa päätettiin ottaa huomioon maj Väänäsen toivomus, että Kainuun edustus otettaisiin huomioon sekä evl Lehdon ehdotus, että maaseutujäseniä vuoroteltaisiin.

#### 13. §

Vuosikokouksen seuraavasta pitopaikasta keskusteltaessa päätettiin, että hallitusta ei sitovasti velvoiteta järjestämään seuraavaa vuosikokousta Helsingin ulkopuolella, vaan paikka, jossa vuosikokous pidetään, ratkaistaan myöhemmin.

#### 14. §

Varsinaisen vuosikokouksen päätyttyä ev Lehti lausui ilonsa sen johdosta, että vuosikokous oli pidetty Turussa ja kiitti puheenjohtajistoa hyvin johdetusta vuosikokouksesta.

Kenrm S a u k k o n e n esitti kiitoksensa vuosikokoukselle hedelmällisestä keskustelusta sekä kiitti omasta ja uuden hallituksen puolesta kokouksen osoittamasta luottamuksesta.

#### 15. §

Kokous päättyi klo 18.30.

Kadettikunnan puheenjohtaja  
Kenraalimajuri T SAUKKONEN

Sihtööri

Majuri P Ojanperä

Vuosikokouksen valitsemina pöytäkirjan tarkastajina olemme tarkastaneet tämän pöytäkirjan ja todenneet sen vastaavan vuosikokouksen kulkua.

Eversti P-J Gummerus

Komentajakapteeni J Klenberg

## Uutispaloja

### KEVYT SINKO "CARL GUSTAV"

Australian puolustusvoimat hankkivat ruotsalaisia 85 mm:n keveitä sinkoja. Tätä samaa panssarintorjunta-asetta on aikaisemmin hankittu mm Englannin ja Länsi-Saksan maavoimille.

Interavia 4/65



Dynatrak maastokokeissa.

### ARKTISTEN ALUEIDEN AJONEUVO

Kanadalainen Canadair yhtiö on kehittänyt uuden ajoneuvotyyppin, joka pystyy liikkumaan käytännöllisesti katsoen kaikissa maasto- ja sääolosuhteissa. Vesistö, suot, ja lumi eivät muodosta sille esteitä. USA:n maavoimat ovat kokeilleet tätä Dynatrak tela-ajoneuvoa. Dynatrak voi ottaa yhden tai kaksi perävaunua ja se soveltuu sekä henkilöstön ja materiaalikuljetuksiin, että ryhmäaseiden kuten kranaatinheittimien, sinkojen ja pst-ohjusten ajoneuvoksi.

Interavia 2/65

### USA:n JOUKOT TYYNEN MEREN ALUEELLA

Vietnamin kriisin yhteydessä on tullut julkisuuteen eräitä tähän asti salaisina pidettyjä tietoja USA:n Tyynen meren alueella olevista asevoimista. Niiden mukaan USA:lla on Tyynen meren operaatioalueella noin 1/2 miljoonaa miestä. Merivoimilla on 3 Polaris-sukellusvenettä, noin 425 pinta-alusta, 3000 lentokonetta ja 250 000 miestä. Polaris-veneet käyttävät Guamin saarta tukikohtanaan. Kolme tukialusta muodostavat uivat tukikohdat kolmellesadalle suihkupommittajalle ja -hävittäjälle. Ilmavoimilla on alueella yli 40 000 miestä. Maavoimien yksikköihin kuuluu Etelä-Vietnamissa olevien 23 000 miehen lisäksi 90 000 miestä Koreassa, Okinavalla ja Filippiineillä. Merijalkaväkeä, joka on koulutettu erityisesti mairinnousotatoimiin, on Tyynen meren alueella yli 32 000 miestä.

Allgemeine Schweizerische Militärzeitschrift 4/65

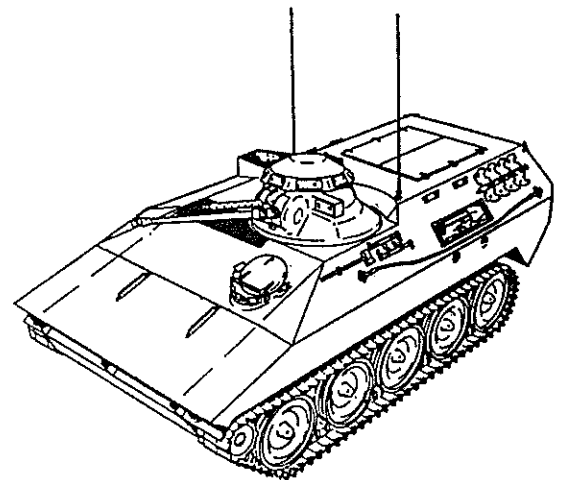

Piirtäjän näkemys MICV-65:stä.

### UUSI MIEHISTÖNKULJETUSVAUNU

USA on ryhtynyt kehittämään seuraajaa nykyiselle panssaroidulle miehistönkuljetusvaunulle M 113. Uudelle MICV-65 vaunulle, josta on tilattu kuuden kappaleen prototyypisarja, on asetettu korkeat vaatimukset maastoliikkuvuudessa. Vaunuaseina on torniin sijoitettu 20 mm:n Hispano-Suiza kanuuna ja 7,62 mm:n konekivääri. Vaunumiehistöä on kolme ja vaunu kuljettaa yhdeksän miehen ryhmän, joka pystyy osallistumaan tulitoimintaan taistelutilan avautuvista luukuista. USA näyttää nyt luopuvan aikaisemmasta "laatikkomaisesta" vaunumallista ja siirtyvän "eurooppalaiseen linjaan".

Truppendienst 1/65



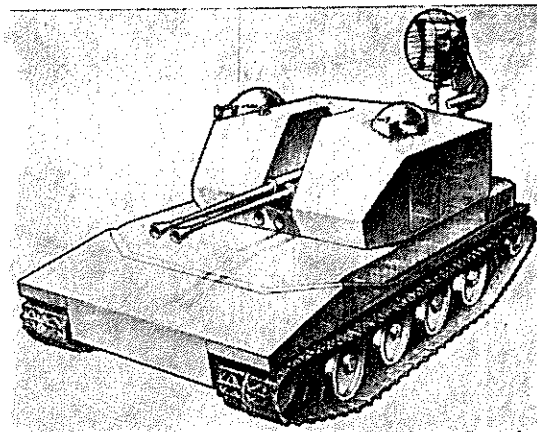
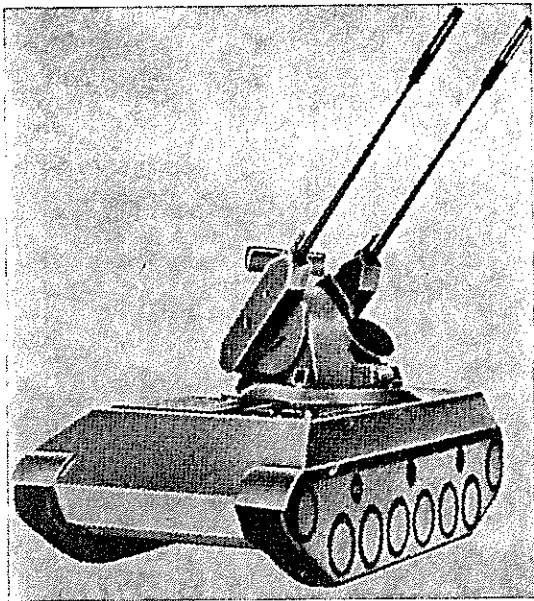

Yllä piirros ruotsalaisesta VEA-kvaunun prototyypistä ja vasemmalla pienoismalli Oerlikonin suunnitelmasta.

### UUSIA ITPANSSARIVAUNUJA

Ruotsi, joka oli edelläkävijöitä it panssarivaunujen osalta jo kolmekymmenluvulla, on kehittänyt uuden ilmatorjuntapanssarivaunun. Sen aseina on kaksi Boforsin 40 mm:n L 70 kanuunaa. Aseet on sijoitettu torniin, jossa on myös vaunukohtainen tutka. Tämä VEA-k 40 vaunu on suunniteltu ruotsalaisen S-panssarivaunun alustalle. Vaunun ominaisuuksista mainittakoon seuraavaa:

— paino ilman a-tarvikkeita	28 tn
— miehistö	3
— vaunun pituus	635 cm
— vaunun leveys	330 cm
— vaunun korkeus (tutka-antenni pl)	315 cm
— moottorin teho	600 hv
— tulinopeus	2 x 300 ls/min
— laukauksia vaunussa	425

Myös Sveitsissä on jatkettu it panssarivaunujen kehittämistä. Uusimmat suunnitelmat ovat Oerlikon-tehtaan "käsiälaa". Niiden mukaan vaunusta jäisi varsinainen torni pois, sillä aseiden suuntaus on täysin automaattista ja perustuu tutkan antamiin ampumantoihin. Aseistuksena on kaksi Oerlikonin 35 mm:n it-kanuunaa.

Truppendienst 1/65

### USA:n KOMMANDOJOUKOT

Neljän viimeisen vuoden kuluessa on amerikkalaisien kommandojoukkojen — Special Forces — vahvuus kohonnut 1800:sta yli 7000:een. Tämä lisäys perustuu presidentti Kennedyn aikoinaan antamaan käskyyn. Hän halusi siten hankkia tehokkaita joukkoja Vietnamin sissisotaa varten. Tämän päätöksen toteuttamiseksi oli päällystön osalta pakko rikkoo aikaisempaa käytäntöä, jonka mukaan kommandojoukkoihin otetaan vain vapaaehtoisia.

Soldat und Technik 4/65

### NEUVOSTOARMEIJAN "VALIOJOUKOT"

Laajalle levinnyt käsitys, että nimi "kaartinyksikkö" merkitsi neuvostoarmeijassa samaa kuin "valioyksikkö", on väärä. Nimi kaartindivisioona, kaartinrykmentti jne annettiin viime sodassa tunnustuksena erityisistä taistelusuorituksista. Tällä nimellä ja siihen liittyvillä perinteillä velvoitetaan nykyisiäkin kaartin yksiköitä, multa aseistuksen ja koulutuksen osalta ne eivät eroa muista neuvostoarmeijan yksiköistä.

Viime aikoina on silloin tällöin käytetty valioyksikön nimeä myös rakettijoukoista. Tosin tällä puolustushaaralla on suuri merkitys sodassa ja sen strategista merkitystä korostetaan NL:n sotilaskirjallisuudessa, mutta sen painopiste on vain teknillisessä koulutuksessa.

Edellä mainittujen joukkojen lisäksi kuuluu neuvostoarmeijaan "todellisia" valiojoukkoja, nimittäin merijalkaväen yksiköitä Nämä alun perin maihinnousujoukoiksi ja "kommando-yksiköiksi" koulutetut joukot taistelivat viime sodassa menestyksellisesti eri rintamilla ja saivat Moskovan talvitaisteluissa nimen "mustat pirut". Merijalkaväki eroaa ulkonaisestikin muista neuvostojoukoista; baskerit ja mustat uniformut, joiden hihassa ankkuri. Sodan jälkeen kehittyi merijalkaväki kovan ja monipuolisen koulutuksensa ansiosta yhä enemmän valiojoukoksi. Koulutukseltaan sitä voitaisiin verrata amerikkalaisiin "Rangers"- tai englantilaisiin "Kommando"-yksiköihin. Neuvostoliittolaista merijalkaväkeä ei kuitenkaan käytetä ainoastaan pieninä yksikköinä alueellisesti tai ajallisesti rajoitettuihin tehtäviin, vaan myös rykmentteinä tai prikaateina. Monipuolisen taktillisen ja aseteknillisen koulutuksen lisäksi kiinnitetään merijalkaväessä suurta huomiota kovaan ruumiilliseen koulutukseen, lähi-taistelukoulutukseen ja erilaiseen erikoiskoulutukseen taistelusuveltaja-, tarkka-ampuja-, laskuvarjojhyppääjäm tehtäviin.

Allgemeine Schweizerische  
Militärzeitschrift 4/65

## Sisällysluettelo

	Sivu
Kylkirauta 30 vuotta .....	4
Kenraaliluutnantti Olavi Huhtala: Kylkiraudan alkutaipaleelta .....	5
Kylkirauta n:o 1 .....	6
Jääkäri liikkeen 50-vuotismuisto .....	7
In Memoriam .....	8
Kenttärövästii Yrjö Massa: Rukousakti .....	9
Kenraalimajuri T Saukkonen: Puhe Kadettikunnan vuosikokouksessa .....	11
Suomen Kadettiklubi .....	13
Majuri Heikki Pirkola: Piirteitä asevelvollisten henkisestä aatepohjasta .....	15
Majuri N Lappalainen: Suomalaiset soturit vierailta taistelulentillä .....	23
Majuri K Vallas: Maanpuolustushengestämme .....	28
Uusia upseereita Kadettikuntaan .....	30
49. Kadettikurssin matrikkeli .....	31
34. Merikadettikurssin matrikkeli .....	38
Kadettioppilaskunta vetoaa .....	39
Kadettikurssien kuulumisia .....	40
Kadetti piirien kuulumisia .....	43
Pöytäkirja Kadettikunta ry:n vuosikokouksesta .....	44
Uutispaloja .....	48

# KEMI OY

KARIHAARA

## KYLKIRAUTA

Kadettikunta ry:n järjestölehti

N:o 66

Päätoimittaja: evl E Korpikoski, PEjärj-os,  
puh 625801/2231

Toimituskunta:

evl E Korpikoski (phj), maj:it P Ojanperä (siht),  
J Valtanen, N Lappalainen, A Pajunen, kap:it  
A Lauri, A Mäkipää ja maist U Ryönänkoski

Toimitussihteeri: kapteeni A Lauri,  
Pääesikunta, puh, 625801/2685

Ilmoitukset: ltn V Levomäki, Sturenk 9  
B 38, puh 714299

Taloudenhoito ja ilmoitusaineisto:  
rouva Irja Wonkka, Liisank 1, Helsinki,  
12681/333

Kuvalaatat: Helander-Kliché, Helsinki,  
puh 632042

Osoitteen muutokset: Kadettikunnan toimisto,  
Fredrikink 16 A, 625801/2177 tai 57384

POSTISIIRTOTILI 30 909



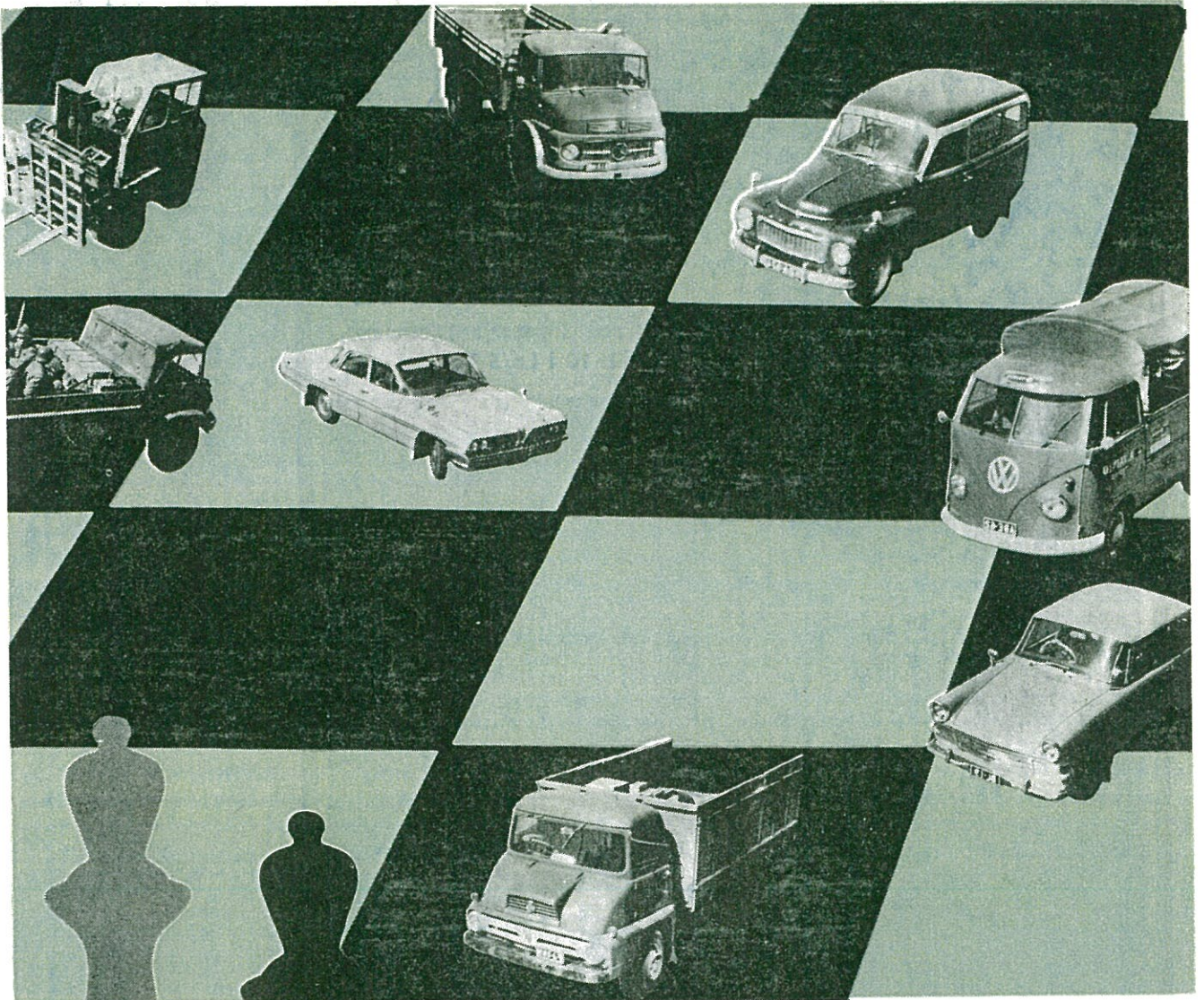

## suunnitelkaa siirtonne — radioteitse

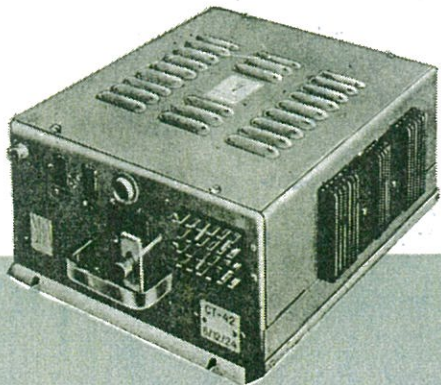

Tyhjääjaoa? Hukka-aikaa? Riittämätöntä palvelua? — Ei enää nykyisin. Nyt johdetaan kuljetuksia ULA-radioilla omalta radioasemalta. Näin voitte tavoittaa autonne, bussinne ja kuorma-autonne missä tahansa ja koska tahansa 40—50 km säteellä. Olette aina tietoinen ajoneuvonne sijainnista ja voitte ohjata niitä siten, että niiden kuormauskyky tulee käytettyä tehokkaammin hyödyksi. Tehkää kuten yhä useammat organisaatiot kaikkialla Suomessa — ottakaa avuksenne S.R.A:n Autoradioasema CT-20.

Käyttäkää radioa hyväksenne rationalisoidessanne kuljetuksianne — se on uudenaikainen keino käyttää täysin hyväksi kuljetusvälineitänne.

OY LM ERICSSON AB

HELSINKI, FABIANINKATU 6