

KYLKIRAUTA

KADETTIKUNTA RY:N JÄRJESTÖLEHTI

N:o 1/1986



MITÄ UUTTA TÄNÄÄN?

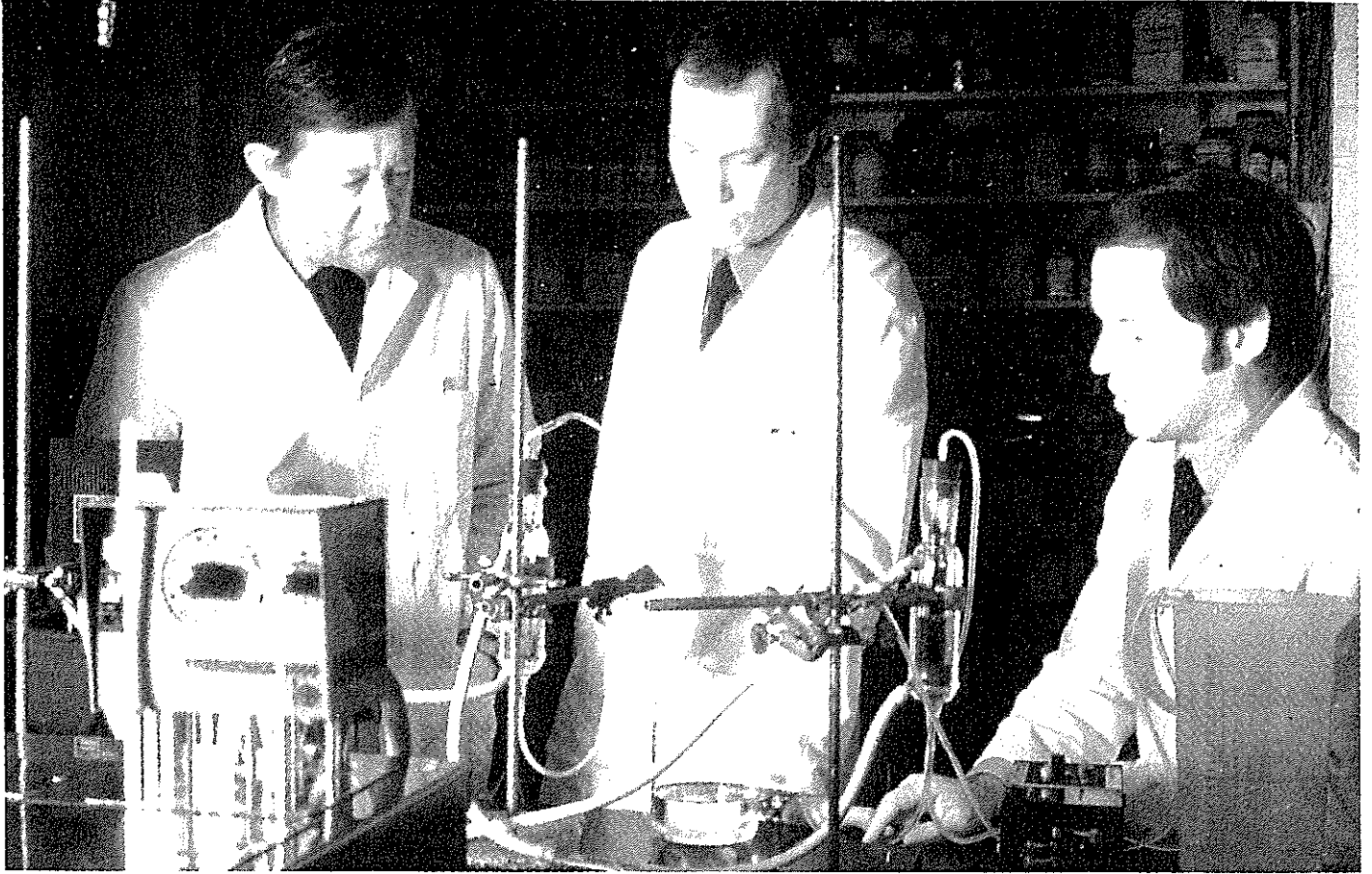

Prosessiteknikan tutkimusryhmästä kuvassa Valion tutkimus- ja tuotekehittelyosastolta tekniikki Matti Heikonen, dipl. ins. Olli Tossavainen ja tekniikki Matti Harju.



Valion tutkimustoiminnan perustaja, akateemikko, nobelisti A.I. Virtanen tuli aikoinaan työpaikallaan kuuluisaksi kysymyksestään: "Mitä uutta tänään?"

Kysymystä opittiin hieman jopa pelkäämään, ellei vastaajalla ollut mitään uutta esimiehelleen kerrottavaksi.

Tänään Valion prosessiteknikan tutkimusryhmä voisi kertoa heranjalostuksesta.

Juustonvalmistuksessa jää maidosta jäljelle hera, joka aikoinaan kelpasi lähinnä eläinten rehuksi. Valiossa tehtiin päätös ottaa käyttöön ja kehittää menetelmiä heran hyödyntämiseksi. Näin sai alkunsa maitosokerin, vähäsuolaisen herajauheen sekä heraproteiini jauheen valmistus, joiden tärkeimpiä käyttökohteita ovat lastenruoat, varsinkin äidinmaidon korvikkeet. Samaten aloitettiin heran maitosokerin pilkkominen uudella tekniikalla.

Valio tekee jatkuvaa yhteistyötä korkeakoulujen,

yliopistojen, meijerien ja eri yritysten kanssa uusien prosessien kehittämiseksi.

Biotekniikan ja kemian tekniikan avulla etsitään menetelmiä uusien maitosokerilaatujen, uusien heraproteiini jauheiden sekä käymistuotteiden valmistamiseksi. Kun nykyiset prosessilaajennukset on saatettu päätökseen, lähes puolet herasta ohjautuu tehokkaaseen jatkojalostukseen rehuikäytön sijasta.

Vain pitkälle viety tutkimustyö luo mahdollisuudet vastata kansainväliseen kilpailuun. Se takaa raaka-ainevarojen taloudellisen ja tehokkaan hyväksikäytön. Samalla kehitetään myös yhä parempia valmisteita suomalaisen kuluttajan ruokapöytään.



TUTKII HUOMISTA

Valikoima vaativille.

VEHORENT

autonvuokraus

Kun vuokraat auton, vuokraa samantien laatua automaailman huipulta. Sillä onhan Sinun voitava vaatia vuokra-autoltakin käytön vaivattomuutta, ajomukavuutta ja edustavuutta. Sekä korkeaa laatua ja suorituskykyä, joka pitää myös oman työtehos korkeana.

Honda, BMW ja Mercedes-Benz täyttävät vaatimuksesi puhtaasti. Niistä voit valita laatuauton tarpeesi mukaan pikaisesta kaupunkiajosta vaativaan maantiemenoon. Tiettomistä taipaleista selviät maasturillamme ja monenlaisista kuljetustehtävistä erikoisautoillamme.

Vehorent-verkosto:

Espoo, Oy Veho Ab Kehäveho, puh. 90-841522. **Helsinki**, Oy Veho Ab Autotalo, puh. 90-69541. Oy Veho Ab Malmiveho, puh. 90-372522. Oy Veho Ab Pitäjänmäki, puh. 90-558645. Oy Veho Ab Herttoniemi, puh. 90-782255. **Hämeenlinna**, Oy Veho Ab, puh. 917-24965. **Iisalmi**, Autoputkola, puh. 977-23456. **Imatra**, Oy Veho Ab, puh. 954-66955. **Joensuu**, Auto-Karjala, puh. 973-22801. **Jyväskylä**, Sisä-Suomen Autokeskus Oy, puh. 941-10725. **Kajaani**, Oy Veho Ab, puh. 986-29111. **Karhula**, Oy Veho Ab, puh. 952-88100. **Kemi**, Auto Aho Oy, puh. 980-14921. **Kokkola**, Oy Veho Ab, puh. 968-15333. **Kouvola**, Oy Veho Ab, puh. 951-15261. **Kuopio**, Autorasti Soini & Kumpp., puh. 971-112611. **Lahti**, K.Y. Lehti Oy, puh. 918-43971. **Lappeenranta**, Oy Veho Ab, puh. 953-62500. **Lohja**, Oy Veho Ab, puh. 912-86217. **Oulu**, Uko-Auto, puh. 981-221622. **Pori**, Oy Veho Ab, puh. 939-18241. **Porvoo**, Oy Veho Ab, puh. 915-130711. **Raisio/Turku**, Oy Veho Ab, puh. 921-783800. **Rauma**, Oy Veho Ab, puh. 938-220400. **Riihimäki**, Alho-Yhtiöt Oy, puh. 914-32323. **Rovaniemi**, Auto-Aho Oy, puh. 991-23911. **Salo**, Oy Veho Ab, puh. 924-15641. **Tampere**, Oy Veho Ab, puh. 931-611885.

VEHORENT
90-867 1212





Maan puolustajat!

Maaperämme on jo luonnostaan ravinneköyhää. Ja kasvaessaan kasvit ottavat siitä vielä lisää ravinteita. Siksi jokaisen sadonkorjuun jälkeen maa on kaikkensa antanut, väsynyt.

Meidän ihmisten on puolustettava maata oikein keinoin. Sillä ilman ravinteita se ei jaksa tuottaa hyvää satoa. Maata tulee joka vuosi ravita ja ruokkia.

Tällöin oikea lannoitus on maan paras puolustus. Näin sille annetaan takaisin kasvien ottamat ravinteet. Lannoitteissa on kasvien luonnollisia ravinteita, joiden avulla pellot saadaan tuottamaan hyvä sato.

Julistus maan pettureille!

Kasvit tarvitsevat varttuakseen 16 välttämätöntä ravinnetta. Jos yksikin näistä puuttuu, sato heikkenee. Lahoamisjätteistä kasvit saavat 20% tarvittavasta ravinne määrästä. Pääosa ravinteista annetaan lannoitteissa. Muuten maa köyhtyy.

Kun kasvit saavat ravinteet maasta oikeassa suhteessa, niin ihminen saa tarpeelliset kivennäisaineet ravinnostaan luonnollisella tavalla. Viimeksi lannoitteisiin on lisätty seleeniä, jolloin seleeniensaantimme nousee kansainväliselle tasolle.

Kun huolehdimme maan kunnosta niin kasvit voivat hyvin ja se myös näkyy meidän kaikkien hyvinvointina. Maata on puolustettava joka vuosi – kasvinravinteilla.

Ravinteet
luonnosta
luontoon



KEMIRA

JALOSTAJA



Kahta en vaihda...

UUSI VALMET 412S ON YLIVOIMAINEN

Valmet 412 S on haulikko, haulikkoriuha tai kaksoisluodikko. Kuten itse haluat.

Valmet 412 S on tullua laatua ja uutta tekniikkaa. Haulippiipuissa vaihdettavat supistajat. Tukin pituutta ja perälevyn kulmaa voi muuttaa kätevästi jatko- ja kulmapaloilla.

Asejärjestelmä käsittää yli 30 piippuparia, jotka on suunniteltu erilaisia käyttötilanteita varten, sorsastuksesta hirvijahtiin.

Kysy kauppialtasi!

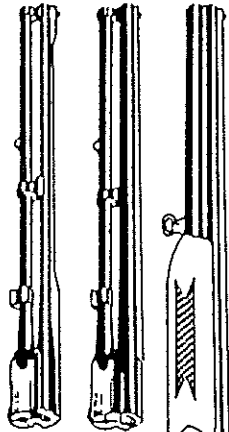
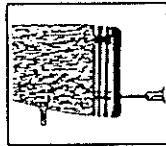
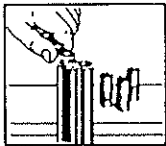

VALMET

TOURULAN TEHDAS
PL 60, 40101 Jyväskylä Puh (941) 619 100

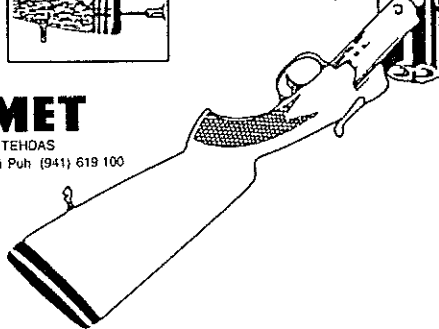

muista
POREMAX
sokeriton poreileva C-vitamiinijuoma

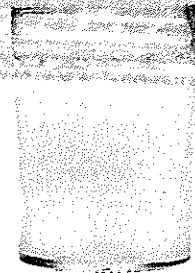

**C-vitamiini-
tarpeesi saattaa
lisääntyä päivittäin
jopa 40 %.**

Jo yksin tupakointi tekee tämän.
Myös stressi, laihtuminen, infektioaudit,
urheiluharjoittelu, raskaus-, imetys- ja toipilas-
aika sekä tietysti yksipuolinen ruokailu, lisäävät
päivittäistä C-vitamiinin tarvetta.



Appelsiiniväriin juomaan ontavat luonnon punajuuriväri
ja riboflaviini (B₂-vitamiini)

TAITOA JA TEKNIikkaA



KADETTIUPSEERIT
1920-1985

Kainuun Sanomain Kirjapainolla on taitoa ja tekniikkaa. Taito on koulutuksen ja kokemuksen tulosta. Se merkitsee painotuotteen tilaajalle uusia, ennen kokeilemattomia mahdollisuuksia. Voittoa kilpailtaessa kohderyhmän huomiosta. Ulkoasua, joka luo myönteistä yritystys- ja tuotekuvaa. Varmaa viestin perillemeno.

KAINUUN SANOMAIN KIRJAPAINO OY

KAUPPAKATU 34-36 — PL 150 87101 KAJAANI — PUH. 986-24411
OSOITE 1. 7. 1986 ALKAEN VIESTITIE 2 87700 KAJAANI — PUH. 986-1661

KYLKIRAUTA

N:o 1/1986

SISÄLTÖ

Varusmiehen arvostus	5	Suurvaltopolitiikkaa	27
Nykypäivän varusmies	6	Kadettiupseerit kirjoissa ja kansissa	28
Suomalaisen miehen muotti	9	Matriikkelin kertomaa	30
Numeroitu varusmies	12	Jääkäriperinteitä vaalittava	32
Ikäluokka - 25	14	Kirjat	36
Uusi "Tuntematon sotilas"	18	Kadettikunta	38
Sapelinkalistelua vai isänmaan myyntiä	22	Kurssikuulumisia	42
Suurvaltojen sotaharjoitukset	24	Itse asiasta	46
Vuosisjuhla	26	In memoriam	48

Rakennustyöt - tasoa, laatua, nopeutta
ammattitaidolla - urakalla tai laskutyönä



Keskustalo Raatihuoneenkatu 13 Hameenlinna Puh 29860, 27679

**INSINÖÖRITOIMISTO
SORMUNEN & UUTTU Ky**

ITÄLAHDENKATU 23 B, 00210 HKI 21 ☎ 90-6922433



POHJOIS-KARJALAN

HAKA OY

Kauppakatu 32
80100 JOENSUU 10, puh. 973-26026

**INSINÖÖRITOIMISTO
HANSON K. & CO OY**

Sentner.kuja 3, 00440 Helsinki 44

Puh. 90-562 5511

Hanko Puh. 911-82 444

HAUKIRAKENNUS OY

90830 Haukipudas

Puh. 981-472 029

**INSINÖÖRITOIMISTO
SUORA OY**

KALEVANKATU 28 A 17

HELSINKI

PUH. 90-642942

PIRKAN ASE OY

Ilmarinkatu 37
33500 TAMPERE 50
Puh. 931-551 096

● asekorjaukset
● myynti ● osto ● vaihto

SÄHKÖ-GANGO OY

Kuningattarenkatu 18 Loviisa

puh. 915-535711

ERKKO HEIKKINEN

Lihatukkuliike

Puh. 971-114679, 113010 Kuopio

Kuopion teurastamo Oy

Kuopio

AMMATTITAITOISTA KUKKAPALVELUA

Parolan Kukkakauppa

917-712 277

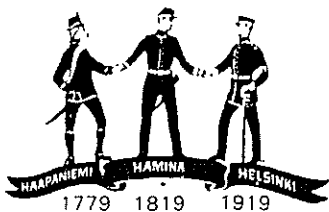

Vyötti miekan vyötärölle
Kupeellensa kylkiraudan

KYLKIRAUTA

Kadettikunta ry:n järjestölehti n:o 149

N:o 1/1986

Päätoimittaja: Evl Martti Sinerma
Tammahaantie 2 E 43
02720 Espoo 72
puh. 90-590787

Toimitussihteeri VTM Erkki
Paukkunen.
puh. 90-625801

Toimituksen osoite:
Punavuorenk. 14 B 32, 00150 Hki 15

Päätoimittajan neuvotteluryhmä:

Jaakko Isotalo
Hannu Karpo
Matti Kohva
Eero Sauri
Seppo Sarlund
Hannu Sinerma
Tauno Äijälä

Toimitusneuvosto

Niilo Palmén pj.
Timo Apajakari
Matti Kausto
Jyri Paulaharju
Martti Sinerma

Ilmoitushankinta

Ilmoitus - Böök
Liusketie 3 A
00710 Helsinki
puh. (90) 373 634

Taloudenhoito

Marjukka Lehtinen, Kadetti-
kunnan toimisto

Osoitteen muutokset: Kadettikunta ry/
rouva Marjukka Lehtinen, Punavuo-
renk. 14 B 32, 00150 Hki 15, puh.
Hki 665 739

Tilauhinta 30 mk/v
Irtonumerot 8 mk

ISSN 0454-7357

Loimaan Kirjapaino - Loimaa 1986

Varusmiehen arvostus

Varusmies esittää ikään kuin kahta roolia. Ensinnäkin hän on tietysti suomalainen sotilas, joka on koulutettava maamme puolustustamista varten reserviin. Toiseksi hän on suomalainen mies, jonka yhteiskunta ottaa huostaansa ja kouluttaa hänet hyödylliseksi ja yhteistyökykyiseksi kansalaiseksi.

On tietysti hieman yliampuvaa sanoa varusmiestä kultakimpaleeksi, joka on annettu puolustusvoimien haltuun vajaan vuodeksi, jona aikana hänestä pitäisi muovata arvonsa mukainen käyttöesine. Mutta joka tapauksessa tämän tehtävän hoitaminen hyvin on merkittävä asia. Puolustusvoimat on pantu paljon vartijaksi. Epäonnistumista on vaikea korjata, joskaan onnistuminen ei suinkaan ole välttämättä vaikeaa.

On muistettava, että ihmisen aktiivinen unohtaminen palvelee tässä tapauksessa nimenomaan puolustusvoimia. Varusmies, joka sanoo yksinomaan nauttiensa palvelusajastaan, joko valehtelee, on ollut lepsujen esimiesten alaisena tai sitten hän on unohtanut kaikki ikävät kokemukset. Varusmiesikä ei voi olla eikä saa olla pelkästään miellyttävää, sillä siihen kuuluvat harjoitukset ovat usein sellaisia, että koulutettavien niin fyysiset kuin henkisetkin voimavarat kuluvat joskus lähes ratkeamispisteeseen asti. Se ei sillä hetkellä ole miellyttävää, mutta aktiivisen unohtamisen ansiosta jo muutaman päivän, viikon tai kuukauden kuluttua sellaisia asioita ei murehdita. Viimeistään parin vuoden kuluttua niihin suhtaudutaan lähinnä sankaritekoina.

Sen sijaan ihmisarvon loukkaaminen ja vähäinen koulutuksen motivaatio tai kokonaan sen unohtaminen ovat suurimpia virheitä, mitä varusmieskoulutuksessa voidaan tehdä. Itsenäisyytemme alkuaikoina nämä molemmat olivat tavanomaisia. Olivathan perinteet vanhan keisarillisen Venäjän armeijasta vielä muistoissa ja ehkä oma osuutensa oli myös preussilaisuuden ja sen kurin lieveilmiöiden istuttamisessa armeijaamme.

Tämän päivän varusmies on yhä valveutuneempi. Häntä on kohdeltava ihmisarvoltaan kaikkien kanssa samanvertaisena. Näinhän määräysten mukaan on tapahtuttava ja näin tapahtuukin. Valitettavat poikkeukset kuitenkin yleistetään siinä määrin, että kuva varusmiehen asemasta ja oikeuksista vääristyy. Onneksi puolustusvoimat ovat aina tarttuneet näihin ilmiöihin ja niistä julkisuudessa esiintyneisiin kuvauksiin vakavasti. Tämä on oikein ja se lisää sitä arvontantoa, joka viralliselta taholta kohdistuu varusmiehiin.

Martti Sinerma

Onko pojasta polvi pahentunut:

Minkälainen on nykypäivän varusmies?



Teksti ja kuvat: MARTTI KÄHKÖNEN

SA-KUVA/TIMO VIRTÄ

Minkälainen on nykypäivän varusmies?

Onko hän – niin kuin joku jermu saattaisi ärähtää – pehmo ja pasifisti, kuriton ja kumouksellinen, vihreä ja vidiotti tai rapakuntainen lukutoukka, jolla tosipaikan tullen on pehmeät pöksyissä jo pataljoonan odotusalueella. Vai onko hän – kuten videoelokuvat todistavat – rämäpää Rambo, karatenkova kundi vai tietokoneita ohjelmoiva juppi, jolla kolahtaa kaikki kevyesti kaaliin?

Vastaus on: ei kumpikaan. Tämä kävi ilmi ainakin siinä juttutuokiossa, jossa nykypäivän varusmies ja prikaatin komentaja vaihtoivat aiheesta mielipiteitä. Vaikka viisauden kaivoa ei lyhyessä tapaamisessa yritettykään tyhjentää, yksi seikka kävi kuitenkin selväksi: nykypäivän varusmies – ja everstikin! – on erilainen kuin ikätoverinsa mallia 1950. Sitä todistaa sekin, että tällainen haastattelu olisi 35 vuotta sitten tuskin ollut mahdollinen!

Komentaja: "Lomia jopa liikaa!"

Itse asiasta kuultava, eversti Pekka Mustonen, on palvellut varusmiehenä vuosina 1950-51. Hän on toiminut mm. komppanian päällikkönä, pataljoonan komentajana Karjalan prikaatissa, Hämeen Jääkäripataljoonan komentajana ja Pohjan Prikaatin komentajana, joten kokemusta varusmiehistä on vaikka muille jakaa. Minkälainen on nykypäivän varusmies 50-luvun varusmieheen verrattuna?

- Hän on koulutukseltaan ja tietomäärältään aivan toista kuin ikätoverinsa 35 vuotta sitten. Silloinhan oli ruumiillisen työn tekijöitä huomattavasti enemmän varusmiehinä kuin nyt, ja fyysinen kunto väkeän tullessa oli tietysti parempi.

- Myös varusmiehen asemassa on tapahtunut muutoksia näiden vuosikymmenten aikana. Kyllähän tänä päivänä miesten tasapuolinen käsittely on aivan toista kuin 50-luvulla. Siihen on omalta osaltaan ollut vaikuttamassa henkilökunnan ja aivan erityisesti silloisten alipuseerien, nykyisten toimiupseerien koulutusjärjestelmän monipuolistuminen ja tehostuminen.

- Silloin, kun minä olin varusmiehenä, palvelusta oli seitsemänä päivänä viikossa. Loma oli palkkio hyvästä palveluksesta eikä mikään automaatio. Siinä oli tietysti se huono puoli, että heikoimmat pääsivät harvoin lomalle. Vapaa-aikaa ei ollut kuin iltaloma kolmesti viikossa, joka sekin piti vielä erikseen anoa. Näin ollen varusmies oli silloin aika sidottu.

- Kyllähän tänä päivänä asiat ovat monessa suhteessa paremmin, mutta kenties, kun näin esimiehen asemassa asioita tar-

kastelee, lomia on jopa liikaa. Lomakäytäntö voisisikin olla hie-man toisenalainen - niin, että hyvä palvelus antaisi enemmän mahdollisuuksia loman myöntämiseen palkkiona.

Varusmies: "Lisää lomiam!"

Lomasta päästäänkin luontevasti toiseen itse asiasta kuultavaan eli nykypäivän varusmieheen. Hän on Pohjan Prikaatin Aliupseerikoulun kurssin III/85 oppilaskunnan puheenjohtaja, oppilas Sakari Pekkanen, joka vietti alokasajan Lapi Lennostossa. 25-vuotias kauppatieteen maisteri iskee heti leveästi hymyillen komentajansa loma-arvioinnin jälkiheikkoon:

- Minä olen varusmiehenä tietysti sitä mieltä, että lomiam pitäisi olla enemmän! Siinä olen kyllä samaa mieltä, että hyvät suoritukset tulisi palkita. Se on aina parempi kuin "negatiivinen" palkitseminen eli pelottelu sillä, että jos homma ei mene hyvin, niin se tehdään niin ja niin monta kertaa uudelleen. Päinvastoinhan porukkaa tulisi kannustaa ja saada se yrittämään vaikka jonkin palkinnon edestä. Ei se nykyisillekään varusmiehille niin kovin kummoinen palkinto tarvitse olla. Tauko harjoituksessa ja käväisy sotilaskodissa kahvilla on jo monen hikipisaran väärtti!

- Jos lomien myöntämisessä olisi nykyistä enemmän väljyyttä ja lomiam olisi vielä enemmän, niin loma tavallaan menettää merkityksensä, Pekka Mustonen pohtii. - Se ei ole enää sillä tavalla kiihokkeena kuin jos lomiam on rajoitetummin.

- Tänä päivänä näin myönnettään kuntoisuuslomiam kaikenmoisista urheilusuorituksista ja

se on tavallaan väärin niitä taitelijoita kohtaan, jotka eivät urheile. Sen takia meillä onkin kehitetty koulutustarkastusjärjestelmä, joka on kilpailunomainen. Siihen kuuluu useampi tarkastus, joiden perusteella sitten voittajajoukkueet saavat kuntoisuusloman. Mielestäni on tärkeätä arvostaa myös sellaista varusmiestä, joka menestyy muutoinkin sotilastietojen ja sotilastaitojen alueilla.

- Minä olen harrastanut tätä joukkueiden välistä koulutuskilpailua jo useammassa joukko-osastossa ja sillä on saatu hyviä tuloksia. Enkä ole koskaan näissä koulutustarkastuksissa nähnyt "vetämätöntä" miestä.

- Kyllä loma on paras kiihoke, Sakari Pekkanen myöntää auliisti. - Ja kyllä oman joukkueen eteen jokainen yrittää niin, ettei ainakaan olisi se viimeinen, josta loma sitten jää "kiinni". Ilman muuta on selvää, että jokainen siinä tekee parhaansa.

Miten on kurin kanssa?

Kun preussilaisuudelle alettiin lukea madonlukuja jo 60-luvulla, herää mieleen kysymys, onko nykyisin kuria lainkaan?

- Pohjan Prikaatissa on hyvä kuri, eversti Pekka Mustonen vastaa epäröimättä. - On tietysti selvää, että kurinpidossa esiintyy joskus pulmia kun jokaisessa ikäluokassa on poikkeuksellisia yksilöitä ja hekin käyvät täällä - ainakin "kääntymässä".

- Hyvää kuria osoittaa sekin, että viimeisen neljän vuoden rangaistustilastot osoittavat rangaistusten määrän vähentyneen. Syy on - tai ainakin minä toivon, että syy on - se, että koulutus on täsmällisempää, vaativampaa ja miesten käsittely on

kaikin puolin oikeudenmukaista.

- Minusta täällä on tiukka kuri, oppilas Sakari Pekkanen tuumaa. - Vaikka kyllä lennostosakin oli alokasajana yllättävän kova kuri. Tietysti, kun aika kuluu, niin porukka helposti "lepuuntuu" ja jos kuri ei ole tiukkaa, niin helposti ajatellaan, että "no, mitäs näistä, olkoon nyt vaan".

- Olen aivan samaa mieltä kuin oppilas Pekkanen, että jos pitkän yhdessäolon aikana ei pidetä samasta linjasta kiinni, niin kuri repsahtaa jossain vaiheessa, eversti Mustonen vahvistaa. - Se on henkilökunnan ja myös varusmiesjohtajien koulutusky-symys sekin. Tärkeätä on osata luoda joukkoon sellainen henki, että se haluaa tehdä hommansa hyvin. Eli että miehet yrittävät parastaan ja auttavat heikompiä.

- Minähän olen joutunut vaihtamaan jo aika monta kertaa tupaa, Sakari Pekkanen mietiskelee, - ja kyllä meillä oli jo alokasajana hyvä henki tuvas-sa. Se on tosi hieno tunne kun varsinkin raskailla jotoksilla porukasta pidetään hyvää huolta. Juuri niillä heikompi-kuntoisista saattaa helposti tuntua, että häntä "sorsitaan". Mutta yleensä kohtelu on hyvin oikeudenmukaista.

Mikä varusmiestä pännii?

Mikä sitten pännii nykypäivän varusmiestä, kun hernerokka on niin hyvää, lomiam on paljon ja kohtelukin on oikeudenmukaista?

- Tämä systeemi on jo itsessään sellainen, että moneen asiaan on vaikea löytää järkevää selitystä. Täällä tehdään



PEKKA MUSTONEN



SAKARI PEKKANEN

niin paljon ylimääräistä, mikä ei tunnu liittyvän lainkaan koko asiaan. Niin kuin kaikki järjestyminen ja ojentaminen. Mentäisiin niiden sijasta suoraan asiaan.

- Varusmiehet puhuvat paljon "kämäämisestä", Sakari Pekkanen jatkaa myhäillen. - Ja se on sitä, että jokin asia voidaan tehdä todella vaikeasti ja saada siihen kulumaan paljon aikaa. Esimerkiksi lennoston ajoleirin päättyessä kuvittelin, että nyt pistetään tavarat autoon, siivotaan alue, syödään ja lähdetään pois.

- Mutta mitä vielä! Erittäin tärkeää oli saada ajoneuvot oikeaan järjestykseen - ihan tip-top. Sitten kun ne olivat oikeassa järjestyksessä, niin niitä piti siirtää viisi metriä sivuun kun viimeinen auto oli liian laidassa. Tähän kaikkeen tuhertui kolme tuntia. Meitä paleli ja väsytti, ja arvaahan sen, mitä muuta aivoissa liikkui, kun Rovaniemellä saatiin kuulla, että loma oli alkanut - kaksi tuntia sitten!

- On hyvin turhauttavaa tehdä jatkuvasti samaa. Totta kai porukka kyllästyy, kun - hieman liioitellen ja kärjitetysti sanottuna! - jatkuvasti otetaan uudestaan rynnäkkökiväärin purkaminen ja kokoaminen. Siviilissä on oppinut siihen, että pitää ottaa itse selvää ja opiskella. Täällä vaan tuputetaan ja kerra-

taan ja otetaan uudelleen.

- On otettavakin, sillä kun sotilas on pilkkopimeässä poteroissa tykistötulen ja kuolemanpelon alaisena taistelutilanteessa, ei siinä ole aikaa miettiä, miten minä tämän teen. Pekka Mustonen sanoo. - Automaatio vaatii prässäämistä ja varsinkin johtajaksi koulutettavalta vaaditaan, että hän hallitsee asiat, kun hänen on pystyttävä neuvoimaan toisiakin.

- Aliupseerikoulussa tulisi käyttää enemmän sitä hyväksi, että suurin osa oppilaista lienee tullut sinne vapaaehtoisina. Sakari Pekkanen jatkaa. - Aina-kin siviilissä on monelle opettajalle ihan kunnia-asia saada oppilaat ymmärtämään, mistä siinä ja siinä asiassa oikein on kyse. Fiksuimmat kyllä kyllästyvät, kun joka asia opetetaan aina sen heikoimman mukaan.

- Siinä on kyllä korjaamisen varaa, mutta millä tavalla? kommentaja miettii. - Eihän voida ajatella, että jaetaan joukko kahtia, ne "fiksuimmat" erilleen, ja koulutetaan sen mukaan. Tavallaanhan näin tehdään mm. ampumakoulutuksessa, kun huonoimmille ampujille annetaan "tukiopetusta". Ja aliupseerikoulussahan heikoimmin menestyneet uusivat kokeita.

Nykypäivän varusmies - summa summarum?

- Nykypäivän varusmies on oman arvonsa tunteva, itsenäiseen ajatteluun pystyvä, isänmaallinen ja puolustustahtoinen nuorukainen, joka odottaa, että häntä käsitellään siellä joukon keskelläkin ihmisenä, eversti Pekka Mustonen kiteyttää näkemyksiään. - Fyysinen kunto ei ehkä ole niin hyvä kuin varusmiehillä 35 vuotta sitten, mutta ei aivan huonokaan, kun sitä johdonmukaisesti kehitetään palveluksen aikana.

- Yksi huomattava ero 35 vuotta vanhempaan ikäluokkaan on se, että nyky-yhteiskunnassa on paljon ylioppilaita ja opiskelemaan on vaikea päästä. Varusmiestoimikunnan tilastot kertovat, että 330 vuorokautta palvelevista on ilman opiskelutai työpaikkaa siviiliin lähtiesään noin 40 %. 240 vuorokautta palvelevilla prosenttiluku saattaa olla jo yli 50! On selvää, että epä tietoisuus tulevaisuudesta hiertää koulutuksessa mukana.

- Mutta kaiken kaikkiaan: Meillä on erinomainen varusmiesaines. Olenkin aina sanonut, että "Pohjan pojat" ovat hyviä poikia. Aineksessa on sel-

viä eroja Etelä-Suomeen verrattuna - pohjalaisten hyväksi! Kun prikaatissa on vierailut ulkolaisia sotilashenkilöitä, on aina saanut katsella "rinta kaarella" poikien hienoja suorituksia ja valtavaa yrittämisen halua.

- Olen hieman "vääärä" mies kertomaan nykypäivän varusmiehen mielipiteestä, sillä olen tottunut elämään ja olemaan itsenäisesti viimeiset viisi vuotta. Sakari Pekkanen sanoo. - Jos olisin tullut varusmiespalvelukseen suoraan koulunpenkiltä 18-19-vuotiaana, ajattelisin varmasti toisin.

- Nykypäivän varusmiehillä alkaa olla koulutustasoa siviilitä ja sitä tietysti haluttaisiin käyttää hyväksi, mutta ainakaan minulla ei siihen ole ollut sanottavia mahdollisuuksia. Kouluttajista sanottakoon vaikka niin, että he voivat vaikuttaa innostavasti tai sitten ei. Totta kai porukka tekee kaiken paremmin ja nopeammin, kun sitä innostetaan. Ja siihen vaikuttaa paljon se, miten innostunut kouluttaja itse on asiasta.

- Olen samaa mieltä komentajan kanssa siitä, että varusmiehet haluavat heitä käsiteltävän ihmisinä. Myös minun mielestäni nykypäivän varusmies on itsenäinen, eteenpäin menevä, isänmaallinen ja maanpuolustustahtoinen.



Karjala I mieto olut

KARJALA

Mieto Olut

Karjala kutsuu



WALKI

paperia
kartonkia
pakkauksia

YHTYNEET PAPERITEHTAAT OY

Varusmiespalvelus

– suomalaisen miehen muotti



TAPIO MÄKELÄ

Tapio Mäkelä palvelee Kaartin Pataljoonassa Helsingissä ja hänen tehtävänä on toimia Ruotuväki-lehden toimittajana.

Tapio Mäkelää pyydettiin kirjoittamaan Kylkiraudalle tämän päivän varusmiespalveluksesta. Hän ymmärsi tehtävän kriittiseksi puheenvuoroksi, jolloin asiat ovat ehkä tulleet esille turhan kärjistettyinä. Silti kannattaa miettiä, mitä kaartilainen on tekstillään tarkoittanut, eikä tyrmätä suoralta kädeltä terävyytensä vuoksi.

Kaikki Suomen kansalaisiksi syntyneet miehet ovat asevelvollisia. Varusmiespalveluksessa meidät lyödään samaan muottiin, olimme sitten kirurgeja tai kadunlakaisijoita: meistä tehdään suomalaisia miehiä.

Sekä varusmiespalvelus että suomalaisen miehen muotti ovat vanhentuneita malleja, tabuja joiden olisi muututtava kehittyvän yhteiskunnan myötä. Annettaanko varusmiehelle motivaatio, yksilön arvo, asiallinen koulutus ja hyvät elinolot, vai onko kyseessä varuseläin, halveksittu yhteiskunnan jäsen?

Nämä kysymykset koskevat jokaista varusmiestä. Olen pyrkinyt kritisoidaan rakentavasti ja tuomaan epäkohdat ilmi realistisesti ja objektiivisesti. Kuitenkin raapaisen vasta pintaa.

Heti alkuun on todettava, että vaikka optimaalisena pyrkimyksenä on rauha maan päälle ja aseista riisunta, ei Suomen armeijaa voida lakkauttaa ainakaan nyt elävien sukupolvien aikana. Sen sijaan nykyisen puolustuslaitoksen sisällä, etenkin varusmiespalveluksessa, on vielä paljon parannettavaa. Eikä tämä ole utopiaa, vaan käytännössä mahdollista – nyt, eikä tulevaisuudessa.

”Miesten koulu”

Toiset ovat ruotuun astuessaan kuin sulaa tinaa: ei mielipiteitä, ikää, kokemusta tai omaa

tahtoa. He sulautuvat muottiin varusmiespalveluksen hyväksyen tai asiaa sen kummemmin miettimättä.

Henkilöt joilla on selvät ajatukset sekä elämää ja kokemusta takanaan ennen armeijaan as-

tumista eivät mukaudu, vaan kovan metallin lailla vastustavat heihin kohdistuvaa ”taontaa”.

Yhteiskunta tukee puolustusvoimia lähes aukottomasti, sillä ovathan lähes kaikki päättävissä asemassa olevat miehet joskus

olleet varusmiehiä. Kukapa purisi omaa häntäänsä?

”No josoks sitä ollaan käyty se miesten koulu? Silloin kun minä olin intissä...” Näitä puheita kuulee armeijan käyneiden suusta, eikä niihin voi olla kyllästy-



Olivatko nämä miehet valettu samaan muottiin. Jos olivat, niin muotti oli hyvä, siksi hyvin he selvisivät sodasta.



Kirjoittaja on sitä mieltä, että aina ei tiedetä, miksi mitään tehdään? Eikö osata motivoida?

mättä. Mutta ne viestivät kahdesta asiasta:

Vajaa vuosi armeijassa ei ole ajallisesti pitkä, mutta henkisesti muokkaava ja mieliin jäävä aika elämässä. Henkilöt jotka armeijan joskus ovat käyneet unohtavat tuon ajan huonot puolet ja niin tukevat vanhentuneita käsityksiä ja ehkä päättäjän asemassa estävät uudistuksen tulon.

Kun 17-vuotias nuori saa kuulla sukulaistensa armeijamuistot ennen palvelukseen astumista, saa hän aivan liian ruusuisen ja hohdokkaan kuvan varusmiespalveluksesta sitä itse ajattelematta. Siksi etenkin vapaaehtoisena palvelukseen astuneilla nuorilla saattaa olla sopeutumisvaikeuksia, ja toisaalta heidän ajatuksiinsa on aivan liian helppo vaikuttaa.

Vapaaehtoisten tulisikin käydä läpi jonkin laatuinen psykologinen testi, jossa kartoitettaisiin heidän kypsyytensä: kestääkö oma identiteetti armeijan? Lisäksi realistinen informaatio kutsunnoissa isänmaallisen päätöksen sijaan auttaisi valmistautumaan palvelukseen astumiseen.

Alokasko varuseläin?

Varusmiespalveluksen alku on vanhojen käsitysten, arvojen ja identiteetin murtamista. Opitaan, että itse ei saa ajatella, vaan annetaan esimiesten sanoa, mitä ajatella. Opitaan totelemaan, asettamaan päiväpeitteen ruutuja niille määrätuille paikoille ja opitaan, mitä toisena päivänä saa tehdä ja mitä toisena ei. Kukaan ei huomaa sanoa miksi.

Alokas on kuin varuseläin,

jolle näytetään paikka: Juokse! Istu! Vuff! Jonkinlainen pehmeä lasku, jolloin kerrottaisiin edes miksi jotakin tehdään, olisi paikallaan. Vaikka alokas ei sotilaana tiedäkään paljoa, on hän kuitenkin ihminen ja tottunut siviilisaatioon.

Näin on ehkä ymmärrettävää, miksi varusmies näkee siviilin ja toisaalta palveluksen kuin valkoisena ja mustana: viikonloput eletään ja viikot kärsitään. Koska kontrasti näiden kahden välillä on suuri, aiheutuu siitä joillekin liiallista alkoholin käyttöä ja vaikeuksia ihmissuhteissa. Myöskään siviilielämässä ei varusmiestä arvosteta, vaan ylvis sotilasasu onkin kuin pellen puku: aennemuutokset ovat tarpeen.

Itse varusmiehet eivät ole enkeleitä huonoista alokasajan oloista puhuttaessa. Ryhmänjohtajat, jotka itse alokasaikana saivat "rumbaa", antavat kaiken takaisin korkojen kanssa, osin turhautuneena joudutaan pakosta AUK:hon. Vahingon kiertokulku on yksi armeijan laeista.

Varusmiehen aineellinen hyvinvointi on kohentunut vuosi vuodelta, mutta edelleenkin on varusteissa, asumis- ja saniteettioloissa parantamisen varaa. Uudet selkäreput ja taisteluvyöt ovat tulossa, mutta sitä ennen ehtii monen suomalaisen miehen selkä vahingoittua varusmiespalveluksen aikana.

Vanhat, pölyiset kasarmit, joissa jopa vilisee rottia, tulisi korvata uusilla. Sotien aikaiset sängyt ja patjat kuuluisivat jo museoon - ei varuskuntiin. Kaksi suihkua kahdeksallekymmenelle varusmiehelle ei aivan riitä... Nämä ovat vain esimerkke-

jä, mutta valitettavasti tosia.

Varusmiesten saaman koulutuksen asiallisuutta korostetaan. Kuitenkaan ei tehdä itse koulutettaville selväksi, miksi jättäydään yli ajavan panssarivauunun alle, miksi vaelletaan puoli päivää metsässä ilman suuntaa, miksi juostaan rynnäkössä kovat panokset piipussa, miksi puro ylitetään lantiota myöten vedessä vaikka silta olisi vieressä, ja niin edelleen.

Motivaatio on erittäin tärkeätä. Siihen tulisi panostaa kaikissa varusmiespalveluksen vaiheissa jopa koulutuksen itsensä kustannuksella. Koulutus olisi helposti tehtävissä mielekkäämmäksi eriyttämällä se aikaisemmassa vaiheessa, jopa ennen palvelukseen astumista tehdyin testein.

Henkinen tyhjiö

Varusmiesten henkinen suoriutuskyky leijuu jossain kynnyksimaton tasolla. On helppoa olla

ajattelematta, kun asiat hoidetaan puolesta. On myös helppoa olla ajattelematta missä on ja miksi, ettei vain tunnu pahalta: kaikki tuntemukset peitotaan tarkoituksettomalla huulenhietolla armeijan omalla slangilla: "Väijy ei iske, perkele, vittu!"

Kielenkäyttö on lähes poikkeuksetta ala-arvoista. Varsinkin toimipuseerit eivät näytä yhtään parempaa esimerkkiä, vaan jatkuvasti "korostavat tärkeitä asioita" kirosanoin, ja ryhmänjohtajat pistävät kahta pahemmaksi. Tällaisella alustalla ei älykäs keskustelu juuri kuki.

Eräässä hiljattain tehdystä tutkimuksessa todettiin, että viimeistään armeijassa häipyy suomalaisesta miehestä naismaiset piirteet. Tähän voisi lisätä, että pahasti kärsivät myös ajattelukyky, luovuus, mielikuvitus ja kielen käyttö. Tässä on suomalaisen miehen muotti, jolla sarmikkäästäkin luonteesta hiotaan turhat pois.

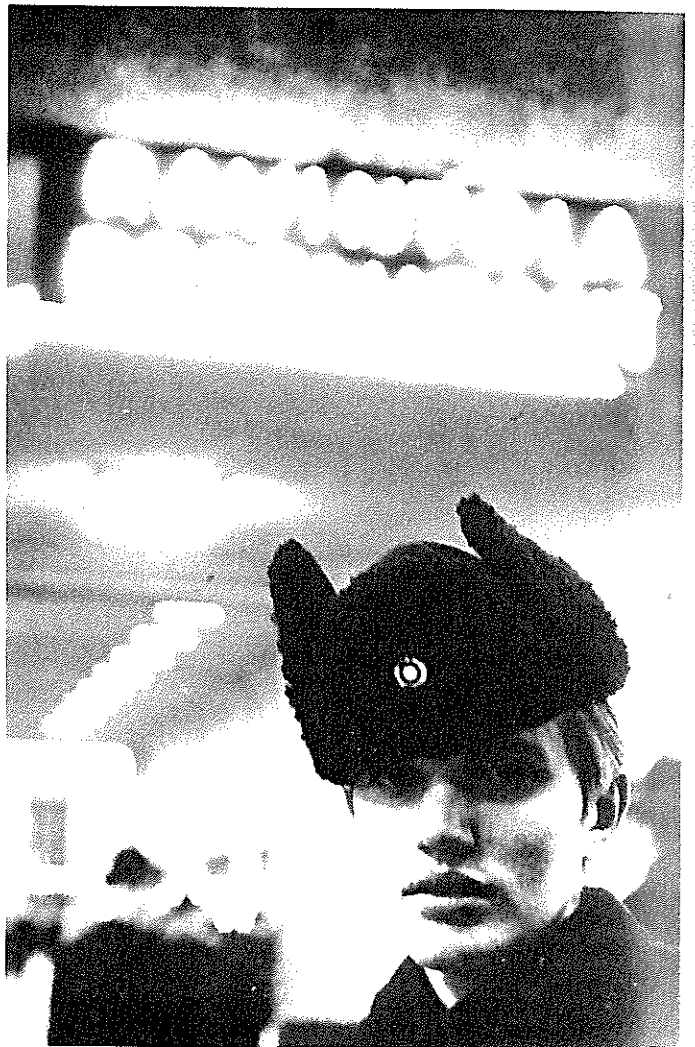

Onko tässä tämän päivän varusmiehen tunnus? Johtuuko se varusmiespalveluksesta vai onko se yhteiskunnallinen oire?



SOTAINVALIDI- ADRESSIT

saatte kätevästi
puhelimitse
669 008

Sotainvalidien Veljesliitto

KUKKASRAHASTO
Kasarmikatu 34 A
00130 Helsinki 13

Maaseudulla mukavimmin
Rahalaitoksista

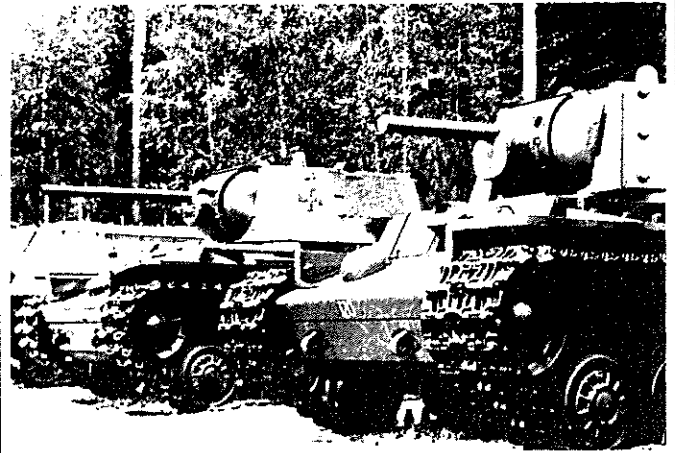

PAROLAN PANSSARIMUSEO

AINUTLAATUINEN NÄHTÄVYYS SUOMESSA!

Avoinna: 1.5–2.11. klo 09.00–21.00
(syksyllä pimeään tuloon saakka.)

Puh. 917-207403
Kahvio 917-711140

Opastus Valtatie 3:lta ja tie n:o 305:ltä

KEMIITTI -käyttöpaikalla valmistuva nestemäinen räjähdysaine

Kemiitti on suurehkoihin louhintakohteisiin soveltuva, valmistukseltaan ja käytöltään turvallinen louhintaräjähdyksaine. Lopullisesti se muodostuu räjähdysaineksi vasta poranreiässä. Jatkuvatoiminen sekoittaa/pumpata

-menetelmä mahdollistaa räjähdysaineseoksen muunneltavuuden räjäytyskohteen vaatimalla tavalla.



 **KEMIRA oy**
VIHTAVUOREN TEHTAAT

Tee hyvät kaupat Metsäliitossa!

Meiltä saat rakentamiseen...

• saha- ja höylätavaran • listat • katto-
ristikot ja Kertopuun • rakennuslevyt •
ikkunat ja ovet • puunkyllästeet • kate-
aineet • tiilet • lämmöneristeet

...ja sisustamiseen

• paneelit • sisustuslevyt • laminaatit •
parketit • keittiönkalusteet • ja monet
muut tarvikkeet

Tule rakennustarvikenäyttelyymme.
Sujuva rakentaminen alkaa parhaiten
sieltä.

Meiltä
saat myös valmiin omakotitalon
tai hirsimökin.

 **Rakentajan
METSÄLIITTO**

Helsinki, puh. 755 44 22



Tammi -86 harjoitukseen osallistui noin 12 000 miestä. SA-kuva/Timo Virta

Numeroitu varusmies

Varusmiehet ovat kautta aikojen kokeneet olevansa yhtä suurta massaa, mutta jo "Tunte mattoman" miehet tiesivät, että herroilla on heistä taulukot ja tilastot. Nykyajan varusmies onkin tilastoitu edeltäjiään paljon tarkemmin, joten helmikuussa palvelukseenastunut keskiverto varusmies tunnetaan etukäteen.

Seppo Dahlström on mitannut nykyajan jääkäriin ruumiinrakenteen 55 erilaisella mitalla. Tutkimuksen mukaan varusmies on 179,1 cm pitkä ja painaa 72,1 kiloa. Pohjoissuomalaiset ovat keskimäärin 2,5 senttiä lyhyempiä ja 2,6 kiloa kevyempiä kuin eteläsuomalaiset. Kansainvälisesti verrattuna suomalainen varusmies on skandinaavisia ja keskieuropalaisia suurempi ja ympäry- sekä poikkimitoiltaan laajempi. Suomalaisen miehen keskipituus on sadassa vuodessa kasvanut 10 senttiä.

Keskivertovarusmiehen jalkaterä on 26,9 cm pitkä, hänen

hartiansa ovat 46 cm leveät ja vatsan ympäryys on 79,9 cm.

Alkuhämmennyksestä selvityään keskivertoalokkaamme alkaa täyttää kaappiaan erilaisilla varusteilla, joita hänelle jaetaan lähes sata eri nimikettä. Näiden arvo ilman asetta ja liikuntavälineitä on noin 5000 markkaa. Peruskoulutuskaudella, joka on aselajista ja puolustushaarasta riippumatta kaikilla samanlainen ja kestää 8 viikkoa varusmies suorittaa taistelijan peruskurssin. Sen aikana testataan myös miehen kunto. Keskimäärin miehet juoksevat Cooperintestissä 2684 metriä, vetävät leukaa 8,6 kertaa ja tekevät 29 etunojapunnerrusta.

Peruskoulutuskauden jälkeen varusmiehet jaetaan yli sadalle erilaiselle koulutushaaralle. Aliupseereiksi koulutetaan 25 % ja upseereiksi 7 %. Teknisiin miehistötehtäviin koulutetaan 13 %, jolloin heidän palvelusajankansa on myös 330 vuorokautta.

Huolto pelaa

Kaloreita ja jouleja varusmies kuluttaa tarkkojen laskelmien mukaan. Lihaa hän syö vuodessa 39,8 kg, elimiä 6,7 kg, makkaraa 21,1 kg ja kokolihavalmisteita 4,6 kiloa. Kalaa kulutetaan 10,4 kg sekä eineksiä ja ruokasäilykkeitä 12 kiloa. Maitoa juodaan 264,9 kg ja kermaa 2,2 kiloa. Jugurttia ja viiliä kuluu 20,6 kg ja piimää 14,8 kg.

Suomalaisen miehen yleisimmän vihanneksen väitetään olevan lenkkimakkaran, mutta varusmiehet kumoavat tämän väitteen. Kasviksia ja marjoja syödään noin 50 kiloa ja tuoreita hedelmiä 37,4 kiloa. Näiden lisäksi hilloja, marja- ja vihannes-säilykkeitä sekä pakasteita on popsittu 38 kiloa. Perusruokaa perunoita syötiin 145 kiloa ja näkkileipää murskattiin 22,6 kiloa. Hernekeittoa varten tarvittiin kuivia herneitä 6,1 kiloa varusmiestä kohti.

Näiden lisäksi kului lukuisia muita ruokatarvikkeita, joten määrällisesti on syöty paljon. Laatu onkin sitten jo makukysymys, josta ei kannata kiistellä.

Kaikkeen tähän tarjoiluun käytettiin v 1984 rahaa ilman palkkoja 18,52 markkaa miestä ja päivää kohti. Vaatetusmenot olivat miestä kohti 9,60 markkaa päivässä.

Lääkäriin vastaanotolla varusmies kävi keskimäärin 7,9 kertaa ja kolme kertaa hammaslääkäriin.

Kustannukset varusmiestä kohti olivat v 1984 88,71 markkaa päivässä. Tästä ylläpitokustannukset olivat 41,53 markkaa ja koulutuksesta sekä kiinteistöistä aiheutuneet kulut 47,18 markkaa.

Puolustustahtoa on

Suomalaisista varusmiehistä 95 % haluaa puolustaa maataan, jos tänne hyökätään. Kä-

kista kansalaisista 83 % on samaa mieltä. Koulutustaan varusmiehet arvioivat paljon kriittisemmin, sillä 32 %:n mielestä koulutus on tehotonta sodan ajan tehtäviä ajatellen.

Vaikka 65 % kokee kohtelun oikeudenmukaiseksi 40 %:n mielestä henkilökunnan kanssa ei voi keskustella yksityisasiota. Palvelustehtävänsä yrittää 81 % suorittaa mahdollisimman hyvin. Myös toverisuhteet toimivat, sillä 83 % kertoo saavansa tarvittaessa apua palvelustovereiltaan.

Varusmiehen talous- ja sosiaalasiat ovat toki kehittyneet viime vuosina, mutta rahassa varusmies ei kylvä. Päivärahaa kuitataan kahdeksan ensimmäisen kuukauden aikana 13 markkaa ja sen jälkeen seuraa 50 pennin palkankorotus. Ilmaisia lomamatkoja varusmies saa 11 tai 14 palvelusajan pituudesta riippuen.

Perheen elättämiseksi varusmiesaikana maksetaan sotilas-

avustusta. Sen enimmäismäärä on kansaneläkkeen pohjaosan ja täyden lisäosan suuruinen yksinäiselle henkilölle. Muiden perheenjäsenten avustus pienee lukumäärän mukaan. Tämän perusavustuksen lisäksi maksetaan asumiskustannukset ja harkinnan mukaan myös muita kustannuksia.

Kunto nousee

Kotiutuessaan varusmies on oppinut sotilaan perustaidot, joita yhä lisääntyvä määrä kertaa ja täydentää kertausharjoituksissa. Myös fyysinen kunto on parantunut palveluksen aikana, sillä Cooperin testissä matkaa taittuu jo 2720 metriä. Erilaisten kokemusten, muistojen ja uusien tovereiden lisäksi varusmies saa vielä lähtiessään 300 markkaa kotiuttamisrahaa. Sen jälkeen hän on valmis siirtymään uusiin tilastoihin, mm työttömyystilastoihin, joihin kotiutuvista varusmiehistä siirtyä pahimmillaan jopa 40 %.



Varusmiehet syövät paljon ja monipuolista ruokaa. Yhden varusmiehen päivän ruokailut maksavat yhteensä vajaa 20 markkaa.

SAAB

Se. Varma. Kotimainen.

PIIRIEDUSTAJA
PORIN TALOUSALUEELLA

rvo altonen
oy

Isolinnank. 15 28100 Pori 10
Puh. 939-35366, 16642

PAINOVÄRITEHTAITTEN YHDISTYS R.Y.

OY LOHJA AB WINTER

OY MAGENTA AB

OY ROTO

SADOLININ PAINOVÄRITEHDAS OY

OY SCANINK AB

OY VERTEX AB

finn- Match oy

40800 VAAJAKOSKI Puh. 941-263 811

Oy Hercofinn Ab

Mannerheimintie 14 A
Vaihde 641 945
(Tehd. Kalkku 931-430 444)

Oy Hercofinn Ab

Mannerheimv. 14 A
Växel 641945
(Fabr. Kalkku 931-430 444)

Ikäluokka – 25 – eli varusmies ennen

Pentti Palmu

Nimikirjassani kohdassa 9. Asevelvollisuus luetellaan päivät Suomen raskaassa kahtena ryhmänä ja neljänä ajanjaksona.: Sodan aikana vapaaehtoisena 12.5. – 3.9.1942 ja nostomiehenä 13.10.1943 – 1.12.1944; Sotatilankäytön aikana varusmiehenä 1.3. – 7.5.1945 ja 14.1. – 25.7.1946.

Tuosta päätellen ei minua kelpuuteta Linnan tuntemattomien velikultien joukkoon. Enkä mitoitettu läheskään Pääntalon Kallen kaltaisiin, jotka tekivät kierrosta kaikkiaan viisi vuotta, mutta siinä olemme yhtämättäviä, että varsinainen varusmiesaika oli silloin kaksi vuotta palvelupa sen jälkeen minkämittäisissä pätkissä tahansa.

Osuuteni ei silti alkanut toukokuun 12. 1942 eikä sinänsä päättynyt heinäkuun 25. 1946, mutta nuo päivämäärät ovat ne kelpuutetut, jotka täyttivät asevelvollisuuslain ja siitä annettujen asetusten velvoitteet.

On myös selvää, että muistelenpa miten tarkkaan tahansa noita yli neljäkymmentä vuotta sitten koettuja iloja ja suruja muistuvat ne ikäiseni miehen mielessä mukavammille kuin monet muut miehuusiän vaiheet, vaikka ne koinkin sodan ja sotatilankäytön aikana olosuhteissa, joissa sekä ehdin pelätä että parkua, mutta myös tuntee ylpeyttä saada olla osaltani täyttämässä sitä velvollisuutta, jonka jo kansakoulussa olin oppinut käsittämään suomalaisen miehen oikeudeksi itsenäisyyden ja vapauden turvaamisessa.

Varuskunnan vapaaehtoiseksi

Sinne oli päästävä mukaan tavalla tai toisella. Siksi heti talvisodan päätyttyä liityin luvatta sotilaspoikiin. Jatkosodan syttyminen toi palvelukseen ilmoitautumismääräyksen Kokemäen Sonnilanjoelle, jossa olin muiden jatkona raivausleirillä. Vähin äänin sieltä katosivat kesä-



Nostomies Pentti Palmu 34. Ras.It.Ptrissa juhannusaamuna 1942 vuorokausi asemaajan jälkeen. Kirjoittajalla kiväri ja kypäri.

kuun öinä vanhemmat ja 20. päivänä mekin nuorimmat. Että ei tarvinnut lähteä pois vaan sai käydä ilmoittautumassa leirin johtajalle sinistä Suojeluskunnan esikunnan lähettämää kutsua esittäen oli juhlaa.

– Lähetiksi S-varikolle, kuului väpelin ohje liikekannallepanotoimistossa Varikolla sitten seurasin silmät selällään, miten joukkoja varustettiin ja lähetettiin kohti Karjalaa ja kuulin jo ensimmäisiä mielipiteitä siitäkin, ettei tästä hyvää seuraa, vaikka perustettavissa joukoissa yleensä vallitsikin myönteinen mieliala. Talvisodan kokemukset ja kärsimykset olivat kovin monille tuttuja. Minulle vain sankaritarinaa 105 kunnian päivästä.

Syyskesällä kirotin päämajan päätöstä alle 17-vuotisten kotiuttamisesta, vaikka sisimmässäni olin kai hyvilläni kotiin pääsystä. Sen verran olin ehtinyt kokemaan sodan kaameutta ja kauhuja. Mutta surut haihtuivat sitä myöten, mitä kauemmaksi juna jyskytti Kannaksen tantereilta, ja tuskin ehdittyäni jälleen koulukaupunkiini kävin ilmoittautumassa ilmavalvonta-aluekeskuksessa, johon pääsin kuin pääsinkin taas lähetiksi.

Ilmatorjuntamieheksi

Ilmavalvonta-aluekeskuksessa sain huhtikuussa 1942 kuulla, että paikalliseen patteriin otetaan taas vapaaehtoisia. Lieneen ollut ensimmäinen ilmoittautuja.

Toukokuun 12. seisoin vihreänruskeassa suojeluskunta-asussa patterin päällikön edessä tiukassa asennossa ja sen jälkeen yhtä täsmällisesti vastailin tulevan tykinjohtajani, alikersantin tekemiin kysymyksiin hänen täyttäessään minulle ensimmäistä kantakorttia, osoittaessaan paikkaani majoitustuvassa ja neuvoessaan vähäisten jaettujen varusteiden sijoittamista.

Seuraavana aamuna killo kello alkoi alokaskoulutus tykinjohtajien johdolla ja heidän kuorossa laulamallaan "nouskaa jo helvettiin kusipäät ylös, nyt on aamu".

Noustiinkin vilkkaasti. Lennettiin matalalla aamupesulla, joka tapahtui siten, että jokainen otti jakkaransa, sille pesuhuoneesta vadillisen vettä, riensi ulos pihalle, jossa peseydyttiin alushoususillaan yrittäen pidellä niitä toisella kädellä jotenkin ylhäällä. Sitten takaisin painavastaisessa järjestyksessä pukutumaan työpukuun, joka oli varsinainen palvelusasumme. Aa-



Tykkimies Pentti Palmu 1943

muteelle, aikaa 30 minuuttia, ja ensimmäiseen sulkeeseen kello 6.

Vaapelummekin siinä kävi katsomassa, kun pojat äkseerasivat, ja yhdeksältä meidät ilmoitettiin parivissa patterin päälliköille, jolle silloin ensimmäisen kerran karjaisimme "hyvää huomenta, herra luutnantti".

Yleissotilaallisesta koulutuksesta selvisimme viikossa ja seuraavalla jo opettelimme tykin, 75 mm Itk:n osat: Putki lukkoineen, tarttulaite kehtoineen, ylä- ja alakavetti, suuntauskoneistot ja varusteet. Kolme viikkoa myöhemmin vannoinme valan ja rehvastelimme harmaissa kesäpuseroissa ja punaisissa kaulushaatoissa tykkimiehinä. Kesäkuun neljantenä emme saaneet annosviinijamme koska olimme vielä kakaroita vaan ylimääräisen voinanpin ja marmeladianoksen sekä käskyn laulaa "juhlatoumaalla" marsilauluja kuten "Ovat eessämme kunniamme päivät" ja "Kotikontujen tienoita tervehtien".

Mehän lauloimme ja vaikutti siltä, että ryhmänjohtajat, kaikki reserviläisiä, joivat ne annosviinat. Kolmeviikkoa myöhemmin juhannusyönä kaivoimme uusia tuliasemia aivan uusilla naisemilla ja olimme jo sitä ennen ehtineet ampua ensimmäiset kovapanosammunnat, seisä suviönä vartiassa ja vastata tuliaseman torjuntapuhelimeen "Nasta kuulee".

Minusta oli koulutettu ensin lataaja ja sitten "kuolleen ajan korjaaja" tulenjohtolaitteelle ja kesänmittaan etäisyydenmittaaja, joten ensimmäisellä lomalla joskus heinäkuun lopulla leventelin tietämisilläni vallankin työtölle, jotka yhäti olivat vain pikukolttia.

Ryhmänjohtajamme osoittautuivat paitsi taitaviksi myös isällisiksi. Olihan ikäeroakin yli kymmenen vuotta. Patterin vaimäisim mies oli tietenkin vänrikimme, vain kolme vuotta meitä vanhempi. Ehdoton idolimme oli patterin päällikkö, luutnantti ja maisteri. Hänen puolestaan teimme mitä vain ja hänestä puhuimme ja kerroimme kaikkialla. Hieno mies, jonka en muista koskaan korottaneen ääntään, mutta joka sai silti asiat aina luistamaan. Minut hän palautti pitämällään puhutellulla talveksi 1943 koulunpenkille hankkimaan keskikoulun



Pallotrigonometrinen Görtz-etäisyydenmittari, jolla Pentti Palmukin sai koulutuksensa. Etäisyyden mittaajat saivat A-vitamiinin tarpeen täydentämiseksi kaksinkertaiset voianokset koko sodan ajan. A-vitamiinilla on näkökykyyn tehostava vaikutus.

toistuksen reserviupseerikoulua varten, jota sitten en milloinkaan päässyt käymään.

Kutsuntaan ja alokkaaksi

Kutsuntaan tulin yhtä innoissani ja odottavin mielin kuin vapaaehtoiseen palvelukseen kansanaan. Pääsisinhän vihdoon virallisesti mukaan. En osannut pelätä mitään! Sota ei ollut koskettanut enää yhtä kipeästi kuin -41 kesällä. Sitäpaitsi oletin jo osaavani niin paljon, että mikään ei enää olisi uutta, vaan "vanhana masina" saisin piankin paikkani tykkimiehenä, pääsisin ehkä aliupseerikurssille ja kuka-pa tietää vaikka reservinupseeri-

kouluun, jos oikein hyvin käy.

Mieleni siis keitti mettä, kun lokakuun 12. päivänä halailin naapurin sinisilmää asema-laiturilla ja tottakai tykkimiehen asussa, jonka olin saanut vaihtamalla suojeluskuntapukuni housuihin ja asetakkiin.

Yhtä luottavaisesti asetuin Viipurin asemalla lähes kolmen-sadan ikätoverini kanssa riviin vieläpä ensimmäiseen ruutuun marsiaksemme Papulan kasarmeille, jossa meille tarjottiin ensimmäien aterian ja josta kuorma-auton lavalla jatkui matkamme Suur-Merijoelle.

Merijoen koulutuskeskuksessa meidät majoitettiin lentohal-



Tykkimies Pentti Palmu valonheitin- ja kuulosuunninkurssilla maaliskuussa 1944. Keskellä kypärä päässä ojentaen kiikaria vasemmalla puolella olevalle kurssitoverilleen.

liin, johon oli jonkinlaisilla välinseinillä rakennettu tuvat. Vuoteet olivat kaksikerroksisia puusänkyjä, kaappina toimi reppu ja ylellisyyttä edusti höyläämätömästä laudasta kyhätty jakkarat. Vuoteissa oli laihanlaiset paperipatjat ja samasta aineesta tyynt, joista ensimmäisenä iltana löysimme myös pätjän piikkilankaa. Vuodevaatteita ei tietenkään ollut, eikä kasarmiamme vielä lokakuussa lämmitetty.

Täällä alkoivat sitten hankaluudet, jollaisia en osannut odottaa. Ryhmänjohtajat ja kokelaat, vain saapumiserää tai kahta vanhemmat, eivät olleet "isällisiä". Kaikki ohjeet annettiin huutamalla ja karjumalla, mitä tehostettiin alituisilla "maahan-ylös"-komentoilla, hallin ympäri juoksuttamisilla ja muilla yhtä mukavilla keinoilla. Ensimmäisenä yönä muistan niistä mieleen jääneen lentoken-tän kiertämisen, koska meidät tavattiin vielä hiljaisuuden jälkeän syömässä eväitämme.

Ei hyvälle näyttänyt eikä tuntunut! Jouduin jopa seuraavana päivänä putkaan esimiehen vastustamisesta, kun kieltäydyin luovuttamasta suojeluskuntapiiristä saamiani uusia varusteita niihin vanhoihin rytkyihin, joita alokkaille jaettiin. Putkareissu tosin supistui kolmeen päivään patteriston komentajan puututua asiaan, mutta nyt olin leimautunut niin perusteellisesti, etteivät mitkään osaamiseni auttaneet minua.

Asiaa pahensi vielä se, että panin ryhmänjohtajille hanttiin, kun tukkaani alettiin leikata. Olin mielestäni ollut jo tarpeeksi alokkaana ja tivasin joka tilanteessa pääsyä patterille, tykkimieheksi, koulutustani vastaaviin tehtäviin.

Tuossa joukossa oli muitakin jo palveluksessa olleita, jopa talvisodan aikana palvelleita, ja loppujen lopuksi ponnistelumme palkittiin. Noin kahden viikon kuluttua eräänä aamuna meidät palveluksessa olleet koottiin ja komennettiin uusiin yksiköihin. Minut kuuden muun kera lähetettiin Santahaminaan odottamaan aliupseerikurssin alkamista, kuten saattajanamme ollut upseerikokelas kertoi.

Muuttuvia olosuhteita

Santahaminassa kaatui maailma uudelleen, kun koulutuspat-teristossa, jolla oli myös tulias-

mayksikkö, meidät jälleen sijoitettiin alokaspatteriin. Korpraalit olivat santsareita, juuri aliupseerikoulusta tulleita, ja menosen mukaista. Kaiken kukkuraksi tässä paratiisissa meillä oli jopa kaapit sänkyjemme väleissä, ja niitä sitten kanniskeltiin iltaisin syyssontaisia kujia milloin minnekin.

Haikein mielin kävin salaa vähäisinä vapaahetkinä lentokentän laidalla Aliupseerikerhon varjosta tuijottamassa uljasta 88 millimetrin suurpatteria, sen tulenjohtotutkaa, tykkejä ja valonheitintä huokuen raskaita ajatuksia päästä vielä joskus sellaiseen tykkimieheksi. Nämä toiveeni täytyivät yllättävästi helmikuun 5. päivänä palattuani pitkän sotasairaala-ajan ja toipumisloman jälkeen taas Helsinkiin ja tultuani B 2:na komenneksi ja sijoitetuksi juuri tuohon Rata-patteriin.

Koulutusta ja kuritusta

Santahaminassa koin koulutuksen monilta osin mielekkääksi syksyllä -43. Vaikka hyppyttämistä riitti iltakaudet eikä sotilaskotiin juuri ollut asiaa, niin silti päivittäinen koulutus niin oli kiinnostavaa.

Meille todella pyrittiin ja annettiin opetusta. Tietämisen ja taitamisen määrä kasvoi päivittäin, ja on myönnettävä, että vasta nyt opin ymmärtämään, miten moninaisia ovat ne vaatimukset, joita sotilalta rauhan ja sodan aikana vaaditaan.

Opin ymmärtämään, ettei meitä kouluttu kouluttajien iloksi vaan selviytymään erityisesti taistelukentällä vihollisen tulen ja toimintojen kohteena. Koulutuksemme sisälsi monia nimenomaan jalkaväkimiehen taisteluun liittyviä asioita aina yksilöaseiden käytöstä alkaen, johon vapaaehtoisikana ei oltu juuri kajottu.

Aselajikoulutus osoittautui niinikään paljon laajemmaksi, kuin olin kokenut. Uusien asioiden oppiminen innosti yrittämään. Näinä syksyn muutamina viikkoina opin arvostamaan niitä esimiehiäni, jotka todella osasivat ja opettivat, mutta myös melkein vihaamaan niitä, jotka peittivät tyhmyytensä ja taitamattomuutensa ns. kusettamiseen.

Arvostetuimmaksi koin kersantin, joka oli palvelut mm.

SS-joukoissa. Hän oli todellinen kouluttajavirtuoosi, jota tosin käytettiin väärin. Hänen ryhmänsä, X-ryhmä koottiin aina sellaisista, jotka tyrivät taitamattomuuttaan. X-ryhmää siis pidettiin rangaistuksena. Siihen joutumista pelättiin armottomasti. Mutta hyvin pian opinme jopa pyrkimään siihen, koska kersantti Saarela todella opetti ja opetti hyvin. Tosin X-ryhmä useimmiten aloitti palveluksen hitonmoisella sulkeisella kouluttajan ylläpitäessä siten kauhun myyttiä, mutta sitten hän vei meidät pois muiden näkyviltä ja opetti kädestäpitäen hillitysti ja rauhallisesti niin monta kertaa uusien aiheen, että hitaimmatkin pääsivät jyvälle. Hänen ryhmäänsä alettiin hakeutua pienillä tahallilla töppäilyillä ja pelkästään siksi, että Saarelasta opittiin pitämään. Hän oli muita vanhempi, kokenut ja älykäs aliupseeri. Saatiin myös tietää kokeilailta, että Saarela se viimeksi valitsi aliupseerikurssille komennettavat, mikä seikka pantiin tarkoin merkille.

Sodan kokemuksia vuonna 1944

Miten minusta on saattanut tulla upseeri, olen itsekin monasti kysynyt, kun en edes syksyllä 1943 päässyt aliupseerikouluun. Uudelleen virinneen innostukseni kotimaisemissani – olenhan Suomenlinnan lapsia – katkaisi onneton sairaus, joka poisti minut rivivahvuudesta yli kahden kuukauden ajaksi. Kun kuitenkin ihmeekseni jäin henkiin, kiitos sotilaslääkäreiden huolenpidon sen jälkeen kun olin omin jaloin kävellyt 'ruumishuoneesta' päiväpeitto verhonani ja raamattu kainalossa menossa ties minne, ehdin kokemaan sodan uudelleen ja pelkäämään sitä.

Helmikuun 6. 1944 ilmoittautuessani Rata-patterissa ei enää kysytty mitään. Siellä yksiselitteisesti määrättiin tehtävään. Sielläkin kuultiin vieläpä samana iltana vihollisen hyökkäykseen, haavoituttiin, tultiin kuu-roiksi ja mielisairaaksi. Siellä torjuttiin ampumalla ja toivottiin osuttavan tappavasti. Siellä heikoimmat, kuten minä, itkivät väsymyksestä ja luhistuivat hanteen tajuttomina herätäkseen häpeissään sairastuvan lattialta, kun taistelu oli päättynyt voittoa saan torjuntaan. Sieltä lähdettiin erikoiskoulutukseen oppi-

maan taas uusien taisteluvälineiden käyttöä.

Enää ei ollut eroa varusmiehellä eikä reserviläisellä. Vanhemmat vain yleensä jäivät paikoilleen. Nuoremmat kokosivat varusteensa ja siirtyivät alati uusiin tehtäviin. Kouluihin ja kurseille ja tulivat sitten jopa takaisin samoihin tulasemakorsuihin, joissa kerran olivat aloittaneet ammusmiehinä. Tulivat aliupseereina, upseereina, jotkut jopa Kadettikoulusta. Tykkimiehen rintamuksesta saattoi löytää neljäkin kunniamerkkinauhaa ja jonkun tiedettiin haavoittuneen kolmasti.

Ilmatorjuntayksiköissä palveli vuonna 1944 monia, joiden ase-laji se ei alunperin ollut, mutta jonka tehtäviin moni hyvinkin kykeni kotitoimialueella, kannettuaan sitä ennen etulinjan taistelijan koko taakan.

Sota päättyi ja rauha tuli

Mistä sen tiesimme? Ammuttiin vähemmän, siirryttiin taas kasarmimajoitukseen. Reserviläiset lähtivät ja jättivät siivoustyöt meille varusmiehille. Nyt taas ero oli huikea. Demobilisaatio toi myötään ensiksi kaluston kokoamista sadoilta tulasema-alueilta, sitten niiden loputtoman huoltamisen ja varastoimisen.

Olin sodan päättyessä syyskuussa yksikköni erikoishuoltoaliupseeri ja korpraali. kennonossani oli viisi nuorempaa korpraalia ja kaksi tykkimiestä, kaksi kuorma-autoa ja seitsemän patterin kalusto.

Väapelimme kuului kantahenkilökuntaan ja kävi kerran päivässä antamassa ohjeensa. Patteristomme komentajasta oli tullut "patterimme" päällikkö. Hänet näimme noin kerran viikossa. Rykmentin esikunnan tiesimme sijaitsevan Liisankadulla. Toinen tykkimiehistä nouti sieltä päivittäin postin toisen ravatessa hakemassa ruokamme. He olivat autonkuljettajia ja tarvittaessa vaikka mitä. Kukaan ei purnannut, kukaan ei äksyillyt. Päivää jatkettiin yöllä, kuten sodan aikana oli totuttu. Pienet varusmiesjoukot ponnistelivat alati kasaantuvien tehtävien kimpussa.

Tännehan jääte -henki ei roikunut ilmassa jonkun reserviläisen käydessä silti surkuttelemassa kohtaloamme ja tilaa, johon tehtävät jäivät. Niistä selvitettiin vähin erin viikko viikolta. Joulun lähestyessä kuultiin, että demobilisaatio vaatii myös tietyn määrän varusmiehiä kotiuttavaksi, jotta armeijan vahvuus pystytään supistamaan aselevon määrittämälle tasalle.

Minäkin kirjoitin lykkäyslakemuksen opintojen jatkamista varten. Marraskuun viimeisenä päivänä sain tiedon sen hyväksymisestä, ja seuraavan päivän postissa oli komennuspaperini. Vuodeksi siviiliin! Kävin ilmoittautumassa vääpelille, joka toivotti vahvaa selkää ja kiitti kädestä pitäen. Se oli ensimmäinen kerta ja teki hyvää vallankin kun lisäsi, että on tässä kiireessä jäänyt se toinen natsa

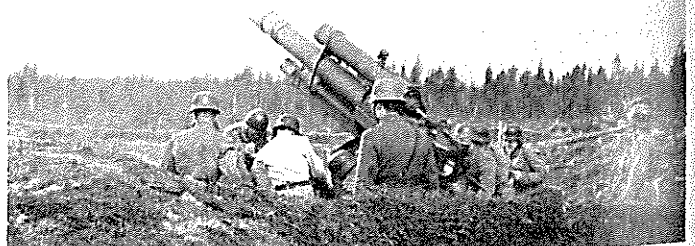

Rata – ampuu. 88 mm RMB kanuunoista oli muodostettu Helsingin torjuntaan kuusitykkisiä suurpattereita.

hoitamatta, vaikka ansaittu on moneenkin kertaan. Nyt sitä en haikaillut. Vuorokauden kuluttua olin kotikaupungissa. Siviilissä, vaikkakin vain vuodeksi tällä erää.

Kouluun ja elämään

Taas meitä oli kuusi, luutnantista korpraaliin. Nyt rehtorin kanslassa pyrkimässä takaisin lukuun.

– Ei tule kuuloonkaan, että ottasun tedit kouluun takaisin. Aikamiehet, sodan kokeneet, juotte, tupakoitte ja käytte naisissa. Ulos! Se loppui siihen. Koulunkäynti.

Me perustimme iltakoulun. Pestasimme opettajat. Haimme kouluhallitukselta apurahaa. Saimme sitä opettajien tuntipalkkoihin. Pienehköihin. Suunnitelma edellytti neljää kuukautta luokkaa kohti. Kirjoituksiin pääsi kouluihin, kunhan asiat osattiin.

Sitten tuli nälkä ja vilu. Säätetyt päivärahat loppuivat. Armerjan housuista kului persaus puhki. Oli pakko uskoa, etteivät rahheet kestäkään.

Minin sotilaspiirin esikuntaan pyytämään lykkäyksen keskeyttämistä. Kerroin, miten asiat olivat. Maaliskuun 1. päivänä 1945 sain taas varastolta uuden sotilaspuvun ja ilmoittauduin sotilaspiirin taisteluvälineoimiston päälliköille kirjuri-liupseeriksi. Päivärahat palasivat. Ruokaa sai kaksi kertaa päivässä. Kotonaa sain asua. Illat istuin koulussa ja yöt opiskelin. Se oli makeaa elämää. Joku kuitenkin keksi tällaisen riettauden. Toukokuun



Suurpattereihin kuului myös tulenjohtotutka, jollaista evl E. Vainio ja evl P. Palmu tässä tarkastelevat 35 vuotta sodan päättymisen jälkeen.

7. sain lähteä. Kapteeni pidätettiin ja eversti Lukkarin kirjasta olen nyt neljäkymmentä vuotta myöhemmin lukenut syynkin. Mutta kesä oli juuri puhkeamassa loistonsa. Jäät olivat lähteneet. Satamassa olisi töitä avoveden ajan.

Oli. Mutta syksyn tullen laivat lähtivät. Ahtaajat palelivat rantalaitureilla. Minä heidän joukossaan. Kahdeksas luokka kiihdytti kaipuuta elämään, ammattiin. Lähinnä ylimmän luokan suoritus mahdollisti hakeumaan Kadettikouluun. Minä hain ja pääsin kuin pääsinkin.

Joulukuun alkupäivinä oli sanomalehdissä uutinen, jossa luettiin hyväksytyt.

Tammikuun 14. ilmoittauduin taas sotilaspiirin esikunnassa saadakseni komennustodistuksen Santahaminaan ja Kadettikoululla ilmoittauduin taas varusmiespalvelukseen 14.1. kello 11.05 kapteeni Ahti Haapaniemelle.

– Hm. Korpraali ja Porin sotilaspiiristä?

– Kyllä. Herra Kapteeni.

– Menkää toiseen kerrokseen. Sieltä löydätte tuvan, jonka ovessa nimenne. Tervetuloa

Kadettikouluun.

– Kiitän. Herra Kapteeni.

Heinäkuun 25. päivänä se päättyi. Komppanian varapäällikkö kutsui luokseen. Enkä ollut ainoa siinä puhuttelussa.

– Teille ei enää makseta päivärahoja. Varusmiespalvelukseen on päättynyt. Sotilaspasiasia ette saa. Te jätte palvelukseen ja Teistä koulutetaan vakinaisen väen upseereita.

Ohii oi! Edessä taloudellisia huolia. Päivärahalla oli ollut minulle tavaton merkitys, mutta tästä koulusta en vapaaehtoisesti lähde. Oli miten oli!

SINUNKIN VERESI
VOI PELASTAA
IHMISHENGEN

PIENELLÄ VAIVALLA
HYVÄ MIELI

SUOMEN
PUNAISEN RISTIN
VERIPALVELU



**PUOLIMATKAN
TÖISSÄ ON
RAKENTAVA HENKI**

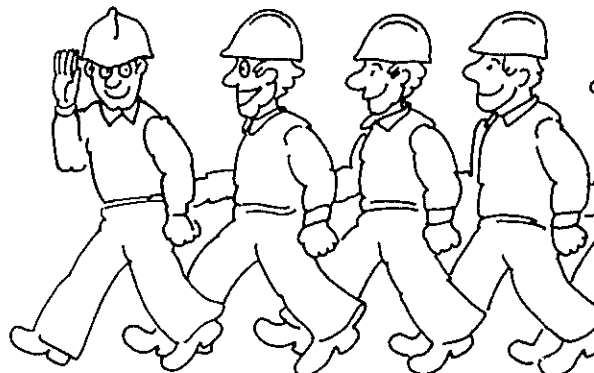

PUOLIMATKA

Uusi Tuntematon sotilas

Suuri ennakkokohu
ei vastaa lopputulosta



MARTTI SINERMA

Kylkirauta pistäytyi elokuvissa kolmen lukijansa kanssa, joista tosin vain yksi on Kadettikunnan jäsen. Kysymys on maanpuolustushenkisistä ihmisistä, joten tarkoitus ei ollutkaan hakea erityisesti kehuja uudelle "Tuntemattomalle sotilaalle", joka on pyörinyt elokuvateattereissamme eri puolilla maata – noin neljänäkymmenenä kopiona eli laajemmassa levityksessä kuin yksikään aikaisempi elokuva maassamme.

Elokuvan jälkeen keskusteltiin asiasta siten, että kukaan ei ollut tietoinen toistensa mielipiteistä. Yleinen käsitys oli melko yhteneväinen: Vaikka Laineen ja Mollbergin elokuvaa ei olisi-kaan pitänyt verrata toisiinsa, kävi selvästi ilmi, että "todellise-na" tuntemattomana pidettiin Edvin Laineen kolmekymmentä vuotta vanhaa ohjausta, kun taas tuntematon väreissä oli joi-tain muuta.

Onko kysymyksessä suuri taide-elokuva?

Elokuvan ennen valmistumistaan, jo vuosien ajan, saama julkisuus on asettanut sille suuria odotuksia. Nyt näyttää siltä, että julkinen sana ja monet johtavassa asemassa olevat henkilöt ovat joutuneet muinoisen keisarin uusien vaatteiden sokaise-miksi. Elokuvaa on keuhuttu etukäteen siinä määrin, ettei sitä

ole voinut kriittisesti arvioida. Siinä ei yksinkertaisesti ole voinut olla mitään kehua, joitain lottakohtauksia lukuunottamatta.

Kuitenkin jo pelkästään käsivarakameralla suoritettu kuvaus tekee elokuvan seuraamisen paikka paikoin sietämättömäksi. Koko filmi tuntuu kaatuvan syliin. Kieltämättä se sopii joi-hinkin kohtiin erittäin hyvin. Mm. rynnäköt ja jotkut etene-miset metsässä saavat uutta ulottuvuutta. Katsoja tuntee olevansa joukon mukana. Sen sijaan kahden henkilön keskustelu, missä kamera heiluu vuoroin toisesta toiseen, saa aikaan merisairautta. Tämäkö taidetta?

Eihän Mollberg ole huonoa elokuvaa tehnyt. Siihen hän on liian taitava ammattimies. Mutta jos joku sanoo sitä loistavaksi tai edes erinomaiseksi, olen vahvasti eri mieltä. Elokuvassa on niin paljon irrallisia kohtauksia, esimerkiksi juuri lotta Kotilai-

nen pesemässä alastomana pataljoonan komentajaa saunassa, että jossain vaiheessa tuntuu siltä kuin ohjaaja olisi hukannut elokuvan juonen. Juonen epä-määräisyys ehkä onkin pahin epäkohta filmissä. Jotkut loistavat kohtaukset valuvat suorastaan hukkaan, koska niiden liit-tyminen elokuvan kokonaisuuteen jää katsojalle nopean tempon takia tajuamatta. Ehkä Mollberg on niin lumoutunut ajatuksestaan tehdä sodanvastainen elokuva, että se on vienyt hänet harhateille.

Sodanvastainen – miten niin?

Mitä tulee itse käsitteeseen sodanvastaisuus, siitäkin voidaan keskustella vaikka kuinka pitkään. Onko sodan vastaisuutta, kun miehiä ammutaan kuin liukuhihnalta, joku makaa suolet sylissä tai herkutellaan näyttämällä otsaan ammuttua miestä useita kertoja? Tai ehkä se löy-



Elokuvan ehdottomasti parhaaseen roolisuoritukseen ylsi Paavo Liski esittäessään Antti Rokkaa. Tässä ollaan tuhoamassa konepistoolilla yli 50-miehistä venäläispartiota. Sihvosta esitti Juha Riihimäki.



Oikeassa Äänislinnan valtausparaatissa marssittiin kypärä päässä....

tyy lottien halventamisesta tai komentajasta, joka ampuu hevosmiehen takaapäin. Ehkä se esiintyy upseerien ryyppäämis-kohtauksessa tai siinä sianveressä, joka vatkattuna vaahtona velloo joessa joukkojen paetessa sen yli. En ole muuten kuulut, että kukaan olisi väittänyt "Kauriinsästäjää" tai "Ramboa" sodanvastaiseksi elokuvaksi.

Kerran kysyttiin eräältä amerikkalaiselta kirjailijalta, mistä hän oli saanut idean uusimpaan romaaniinsa. Hän vastasi, että se oli löytynyt edellisen romaaninsa filmatisoinnista. Uuden Tuntemattoman sotilaan kohdalla tämä on tietysti karrikointia, mutta elokuvasta on jäänyt pois Linnan tuntemattoman oleellinen osa: huumori. Sodanvastainen elokuva ei tietenkään saa olla hauska, mutta sodassa hirte-hishuumori erityisesti mutta myös muu huumori on aivan oleellinen osa. Ei siellä muuten yli kolmea vuotta pärjättäisi. Aivan eri juttu sitten on, että elokuvasta puuttui kokonaan tunne.

Onko elokuva sitten johtamistaidollinen oppitunti suomalaiselle upseerille? Jokaista elokuvaahan voidaan analysoida näin: huono esimerkki voidaan mainita varoittavana ja hyvä esimerkki kannatettavana johtamistapana. Näin voidaan puhua vaikka "Rykmentin murheenkryynistä" tai Ilmari Turjan "Päämajasta". Miksei silloin myös Mollbergin "Tuntemattomasta sotilaasta". Mutta kyllä opettajalla on koulutustilaisuudessa runsaasti selitettävää ja täydennettävää.

Lyhentäminen olisi parantanut kokonaisuutta

Vaikka elokuva ei olekaan huono, tuntuu pitkästyttävältä istua yli kolme tuntia katselemassa lähes samantyyppisiä taistelukohtauksia, joiden toisistaan poikkeavat nyanssit ovat hyvin vähäisiä eivätkä aina uskottavia. Samoin elokuvan alussa on alokkaiden saapumista vuoden 1940 kesällä, vastaanottoa ja lääkärintarkastusta aivan liian pitkälti – ja kirjan ulkopuolelta – varsinkin kun sitä ei käytetä hyväksi vakkapa esittelemällä elokuvan nimihenkilöt siinä lähemmin. Nyt heistä monet jäävät turhan etäisiksi ja tuottaa vaivaa alkuvaiheessa keksiä, kuka on kukin. Rokotuspiikin pistäminen kuvanee väkivaltaa (?), mutta siitäkin nimihenkilöt jäivät pois (pelkuruuttaan?), sillä vain yksi heistä sai piikin.

Pelkästään alkuosan tyypistämällä ja muutamien taistelukohtausten poistolla olisi elokuvaa helposti lyhennetty ja ryhdistetty ainakin puolella tunnilla. Lisäksi Marskin syntymäpäivän ryyppiskelyjaksolla olisi saatu ajansäästöä, sillä nautittiinhan miestä väkevämpää pitkähköän ajan. Sitä paitsi en ole koskaan nähnyt tai edes kuullut, että kadettiupseeri joisi konjakkia kuten snapsin "pohjanmaan kautta" aina seisomaan nousten ja kantapäät yhteen kalauttaen. Mutta ehkä se oli yksi niistä "taiteellisista" keinoista.

Rienattiiinko elokuvassa maanpuolustusta? Ehkä tällaiset johtopäätökset ovat liian pitkälle vietyjä. Vaikka joku onkin esittänyt ajatuksen, että vastuu Lapuan liikkeen siirtämisestä suojeleuskuntalaisille, uusi historiankirjoitus punakaartien synnystä ja merkityksestä sekä käypäkaartilaisten lähes virallinen



... mutta elokuvaversiossa turvaututtiin kenttälakkiin eli verikauhaan.

julistaminen vastarintaliikkeeksi olisivat yhtä ja samaa asioiden "uudelleen järjestämistä", ei Mollbergin elokuva sitä kuitenkaan ole. Kyllä sen voi katsoa, mutta katsomattomuudessaan ei mitään häviä.

Näin ajatteli elokuvasta Kylkiraudan "asiantuntijaraati":

Katsoja näki sen Jatkosotana

Everstiluutnantti evp Kalevi Römppötti oli mukana Talvisodassa JR 37:ssä ja Jatkosodassa ensin JR 49:ssä ja sodan loppuvaiheessa RTR 22:ssä. Hän haavoittui molemmissa sodissa. Myönteisiä ajatuksia elokuvasta tuli vain ripauksen verran.

– Näyttelijäsuoritukset olivat suomalaisiksi elokuvaksi kohtalaiseen hyviä. Ennakkokohu oli valtava ja etukäteismainonta oli osattu hoitaa hyvin, josko nyt tätäkään voi yksinomaan kehumiseksi ottaa. Elokuvasta oli minulle pettymys. Vaikka kiellettiin vertailemasta Laineen ja

Mollbergin filmejä toisiinsa, niin pakkohan niitä on verrata, kun ne kerran ovat samasta aiheesta, vieläpä samasta kirjasta.

– Filmi oli sekava, ei koskaan tiennyt, mistä lähdettiin tai minne oltiin menossa. Yhtä metsässä juoksemista. Filmi oli aivan väärin painotettu. Vaikka sitä sanottiin vain sotaelokuvaksi, niin kyllähän katsojat asennoituivat siihen jatkosotana, ei siitä päästä mihinkään.

– Siinä oli selvä tendenssi. Silloiset isänmaanpuolustajat matlaksi. Vaikka Laineen elokuvassakin oli nähtävissä tendenssi, niin se oli painottunut toiseen suuntaan, valtakunnallisesti oikeaan suuntaan. Se sanoma, mikä filmissä oli, jos siinä nyt sanomaa oli lainkaan, olisi pitänyt saada ulos puolessatoista tunnissa. Nyt käytettiin väärin yhteiskunnan rahoja sekä ehkä monenkin katselijan kallista aikaa.

– Siinä olisi pitänyt selvittää jollain tavalla sodan taustoja ja sodan ja sen lopputuloksen mer-



KALEVI RÖPÖTTI

kitystä maallemme. Nuorisolle, jota näkyi katsomossa olevan melkoinen osa, tällaisen elokuvan esittäminen on karhunpalvelus.

– Lottien kohtelu oli huonoa, siitä Mollberg olisi anteeksipyyynnön heille velkaa. Ryyppäämistä oli liikaa. Sen venyttämisen tuntui suorastaan provokaatiolta. Ei etulinjassa ollut aromilaseja käytettävissä. Mutta näin saatiin vastakohta miehistön ja upseerien kesken. Liian ankea ja epämiellyttävä kuva jäi filmin lopuksi, eikä se ollut suinkaan mitään sodanvastaisuutta.

Hyökkäyksen pysäyttäminen puuttui

Tiedotusjohtaja Erkki Seitovirta, reservin yliluutnantti, ei aivan ehtinyt sotaan mukaan. Oman kertomansa mukaan asenteet ovat maanpuolustusmyönteiset, mutta vahvasti sodanvastaiset, mitkä eivät suinkaan ole toisiaan poissulkevia tekijöitä.

– Eihän Laineen ja Mollbergin filmejä tietenkään voinut olla vertaamatta keskenään. Niin-



ERKKI SEITOVIRTA



Lahtinen (Pertti Koivula) oli kyllä riittävän vastahankainen kirjan mukaisesti, mutta taisi olla turhan suulas. Takana Viirilä (Erkki Hetta), joka jäi ehkä liian vähälle huomiolle.

pä jääkin ihmettelemään, kannattiko se tosiaan tehdä. Tulos ei ainakaan ollut ennakkokohun mukainen. Vanhana lehtimiehenä sanoisin, että sitä olisi ollut varaa lyhentää melkoisesti, eli kuten entinen päätoimittaja sanoi: puolet pois. – Onko tämä nyt kolmekymmentä vuotta kehittyneempi elokuva? Vastaus on lyhyt: ei ole.

– Sodan kovuus kyllä tuli hyvin esille, erityisesti tulen valtava voima näkyi selvästi. Näyttelijäsuoritukset olivat kohtuullisen hyviä, mutta henkilöohjauksen vahva ote puuttui oikeastaan suurimmaksi osaksi. Vahvoja kohtauksia olivat Rokan tulo vangin kanssa komentopaikalle, joka oli hyvää näyttelijätyötä ja osoitti, että ammattinäyttelijä on aina ammattinäyttelijä, sekä perääntymisvaiheen pakenevien sotilaiden ja siviilien suuri panoraamakuva. Tosin viime mainittu ei tainnut vastata ainakaan täysin todellisuutta.

– Siinä ei kuvattu totaalista sotaa. Sitä Mollberg ei tajunnut. Laine puolestaan sen ymmärsi. Venäläisten hyökkäyksen pysähtymistä ei esitetty lain-

kaan. Se on mielestäni paha virhe, sillä kuitenkin filmi kertoo jatkosodastamme.

– Filmin henkilöistä Koskelalta vietiin sankarin osa ja Lamio puolestaan tuli liiaksi esille. Lotista annettiin huono kuva. Miksi? Siitähän onkin puhuttu julkisuudessa, mutta kukaan ei taida olla kiinnittänyt huomiota siihen, että sotilaspapeistakin annettiin äärimmäisen keho kuva. Näinhän todellisuudessa ei ollut.

– Elokuvaa oli kaiken kaikkiaan mielestäni hajajainen. Osat eivät juuri liittyneet toisiinsa. Oliko vika leikkauksessa? Ajatukset alkoivat tästä syystä harhailla filmin ulkopuolella. Lyhyesti voisin sanoa, että Mollbergin Tuntematon sotilas on brutaali elokuva.

Hajanaisia osia Linnan kirjasta

Pääsihteeri Jarmo Merinen, reservin yliluutnantti, kuuluu nuoremman polven maanpuolustajiin. Näistä kolmesta hän ehkä ymmärsi Mollbergin elokuvaa kaikkein eniten, vaikka ei

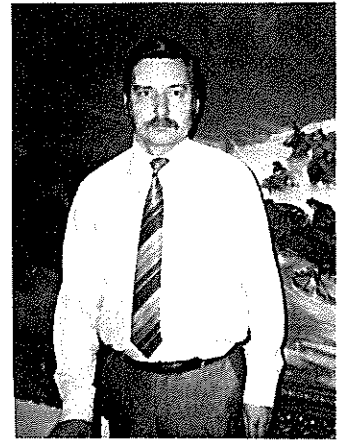

JARMO MERINEN

hyväksyntykään sitä esimerkiksi Edvin Laineen Tuntemattoman kanssa samaan sarjaan.

– Se oli mahtavasti tehty ja realistinen sotaelokuva. Näki selvästi, että siihen oli rahaa pantu oikein roimasti. Väri teki elokuvan ehkä enemmän todentuntuiseksi ja realistiseksi. Käsivarakuvauksia ei pahemmin häirinyt, pikemminkin se teki elokuvan autenttisen tuntuiseksi. Kokonaisuuden ja kamerakulmien toteutuksessa Mollbergin ammattitaito näkyi selvästi.

– Laineen tapainen kunniakas ja tunteellinen loppu puuttui. Filmi katkesi ikäänkuin kesken. Heti ei herännyt mitään ajatuksia, jäljelle jäi vain tyhjä tunne. Ehkä tämä oli sitä sodanvastaisuutta, jota oli myös tuho, kuolema ja tuska. Näin syntyi käsitys, että sota ei ole mielekäästä. Näyttelijöistä tulivat parhaiten esiin Paavo Liski ja Pirkka-Pekka Petelius. Joissain kohdin amatööriys näkyi selvästi.

– Ainakin saunassa tapahtuneen lottakohtauksen olisin jättänyt pois. Eihän se liittynyt millään tavalla elokuvaan. Perääntymisvaiheen hevosmiehen tokaisu saattoi olla todenmukainen, vaikka silläkin nyt yleistettiin asioita.

– Kysymyksessä ei ollut Väinö Linnan kirjan kokonaisuus, hajanaisia osia sieltä täältä. Se ei ollut se Tuntematon sotilas, jonka minä tunnen. Mahtava sotaelokuva, mutta vain yksi sotaelokuva monien muiden sotaelokuvien joukossa.

– Liian kova vauhti ja hyppiminen tilanteesta toiseen aiheutti sen, että kokonaisuus jäi katsojalle hahmottomatta. Tuli eräänlainen katkennut olo, kun tunsin jotain jääneen välistä pois. Laineen tuntemattoman olen

katsellut suunnilleen kerran vuodessa, mutta tähän riitti tämä yksi kerta.

Laine contra Mollberg

Kolmekymmentä vuotta sitten everstiluutnantti Martti Santavuori arvosteli Edvin Laineen ohjaaman tuntemattoman sotilaan tässä samassa lehdessä. Arvostelu julkaistiin uudelleen Kylkiraudan 50-vuotisjuhlavuoden merkeissä numerossa 2/85. Arvostelu oli otsikoitu "Tuntemattoman sotilaan sotilaallinen uskottavuus". Tosin tuohon aikaan kiinnitettiin huomiota aivan toisiin asioihin kuin tänään ja nimenomaan tässä jutussa. Silti voidaan sanoa, että Edvin Laine selvisi arvostelusta huomattavasti paremmin arvostajain kuin Rauni Mollberg tässä tarkastuksessa.



Eiköhän tämä ollut yksi tavallisimpia lottien tehtävistä. Siitä elokuva ei kuitenkaan kerro mitään.

Ilomantsin Leipomo Ky

Kahvio ja herkkukonditoriamyymälä
"POIKKEEHAN OHIKULUKIISSAS"

82900 Ilomantsi
Puh. 974-21 273



NURMEKSEN OSUUSPANKKI

Porokylä - Nurmes
Puh. 976-20800



- KARAHALLI

KARAKALLION OSTOKESKUS

02620 Espoo 62
Puh. 90-590465



PÄLKÄNEEN OSUUSPANKKI

36600 Pälkäne
Puh. 936 - 3336

Tervetuloa ostoksille Luoteis-Lappiin



- TAVARATALOT

99300 Muonio

Muonio
Puh. 996-2217
2218

Kilpisjärvi
Puh. 996-77 747
77 748



YPÄJÄN OSUUSPANKKI

32100 Ypäjä
Puh. 923-73 871

ORIVEDEN SANOMAT

PL 33, 35301 Orivesi, puh. 935-7333

KOKKOLAN OSUUSMEIJERI

Korpintie 6 - 67100 Kokkola
Puh. 968-18855

Sapelinkalistelua vai isänmaan myyntiä?



Minkälaiseen sotaan oikein valmistaudumme?

SA-KUVA/TIMO VIRTA

Erkki Nordberg

Sotilaita syytetään usein valmistautumisesta väärään sotaan. Oikean mallinen sota näet voi puhjeta juuri ensi yönä, ja se on vallan varmasti ihmiskunnalle totaalisen tuhon takaava rajoittamaton ydinsota. Muihin tilanteisiin valmistautuminen on militaristista sapelinkalistelua ja hyvän ulkopoliitikamme varpaille tallomista.

Kriisin sotilaallisesta hallinnasta puhuminen on toisaalta myös nähty vertaansa vailla olevana pehmoiluna ja sopuuluna. Eivätkö sotilaat enää olekaan sotaa varten, eivätkö sotajoukot tarkoitettut sodan käymiseen? Eikö Suomen raskas enää valmistaudukaan sotimaan valtakunnan puolustamiseksi?

Sodasta ja sodasta

Kummankin suurvaltaliittoutuman strategia perustuu ydinpelotukseen ja kauhun tasapainoon. Koska kumpikaan ei kykene vastapuolta kerralla tuhoamaan ensi-iskuun, pyrkivät molemmat kaikkiin keinoin säilyttämään toisen, kostoiskun kykynsä. Myös ydinsodan aloittanut voi olla varma siitä, että omakin yhteiskunta hetken kuluttua kärsii sietämättömiä tappioita. Ydinaseet eivät enää olekaan kellovillisia sodan käymisen vaan politiikan teon välineitä.

Ydinsodan syntyminen on tietenkin mahdollista esimerkiksi teknisen virhelaskelman tai tilanteenhallinnan täydellisen pet-

tämisen seurauksena. Rajaa täysimittaisen ja rajoitetun taktisen ydinsodan välille ei ole vedettävissä, sillä jo yhdenkin ydinaseen demonstriivinen käyttö melkoisen varmasti eskaloituu hillitsemättömäksi suurydinsodaksi. Tämä ei ole ihmiskunnassa kenenkään etu. Tarkoituksellista ydinsodan syöttämistä onkin näin pidettävä erittäin epätodennäköisenä.

Jo ydinaseiden käytön vaara hillitsee aseellisten konfliktien syntymistä maanosassamme. Sotatekniikan kehittyminen on nostanut tavanomaisen puolustusvälineistön hinnat sellaiselle tasolle, ettei juuri kellään enää ole varaa varustaa koko asekuntoista reserviään nykyaikaisesti.

Tavanomaisia asevoimia kuitenkin kehitetään jatkuvasti joka puolella maailmaa. Näyttäisi, ettei pitkäaikainen, maailmansotien kaltainen kulutusota olisi enää Euroopassa mahdollinen. Se saattaisi näet päätyä toisen osapuolen elintärkeiden perimäisten etujen vaarantumiseen, mikä voisi johtaa ydinaseiden käytön kaikille kestävämpään vaaraan.

Mikäli Euroopassa pitkäaikaisen ja todennäköisesti ulkosyntyisen kriisin seurauksena kuitenkin syttyisi sota, se todennäköisesti olisi lyhytaikainen, raju ja käytäisiin tavanomaisin asein. Kunkin sodankävijän päämääränä olisi varmaankin omien kansallisten elinehtojen-

sa varjeleminen. Sota saattaisi kestää vain viikkoja, enimmäkseen ehkä joitakin kuukausia. Kiihneiden taistelujen jälkeen osapuolet mitä todennäköisimmin hyväksyisivät laihankin sovun ja palaisivat kriisin tai rauhan tilaan.

Rauhan kummajainen

Euroopan oloissa todennäköisin konfliktitaso lienee vakava, kuukausia, jopa vuosia kestävä pitkäaikainen, mutta kuitenkin varsinaisen sodan kynnyksen alapuolella pysyvä kriisi. Se on todennäköisesti myös juuri tilanne, jossa Suomen maanpuolustuksen suorituskyky tulevaisuudessa saatetaan mitata.

Kriisin aikana voidaan käyttää poliittisia, taloudellisia tai sotilaallisia keinoja. Toimintatavan valinta riippuu kriisin asteesta, ja keinot varmaankin kovenevat tilanteen vaikeutuessa. Kriisin keinoja sekä niiden käyttöä voimme opiskella historiantarkistuksista ja valitettavasti myös sanomalehtien ulkomaanosastoilta.

Taloudellisia toimenpiteitä ovat aina aluksi olleet kaupalliset rajoitukset. Samalla on taloudellista tukea usein annettu avokätisesti liittolaismaille ja tupeutettu myös liittoutumattomille. Kriisin edelleen kehittyessä omaa strategista tuotantoa lisätään ja sen tarvitsemia raaka-aineita imetään markkinoilta kovilla hinnoilla oman varustautumisen tarpeisiin.

Poliittiset voimatoimet ovat yleensä alkaneet paheksumisilla ja sormenheristyksillä. Sanallisen huolestuksen sekä uhkausten jälkeen näytetään oman liittokunnan yhtenäisyyttä ja korostetaan sen voimaa. Liittoutumattomia maita voidaan myös houkutella suopeiksi omille näkökannoille. Ellei kaikella tällä saavuteta suotuisaa lopputulosta, jää jäljelle vielä suoran poliittisen painostuksen käyttö.

Kriisin aikana voi ensimmäisenä epäsuorana sotilaallisena keinona olla oman valmiuden näyttävä kohottaminen. Sotaharjoitukset ja joukkojen siirrot lienevät seuraava askel, johon myös liittyy kohdemaan puolustuskyvyn kaikinpuolinen testaaminen. Mutta eipä maailman turuilla ja toreilla ole kaihdettu erikoisjoukkojenkaan toimintaa, ei terroritekoja eikä poliittisten johtajien murhaamista

voimakkaista propagandistisista keinoista nyt puhumattakaan.

Ruotsissa on epäsuoria sotilaallisia keinoja luettelattu jopa otettu käyttöön uusi käsite, "inledande kupp". Sillä tarkoitetaan kriisin aikana, ennen varsinaisten sotatoimien syttymistä erikoisjoukoin toimeenpantavaa hyökkäystä. Nopealla, yllättävällä, myös valtion ylimpään johtoon kohdistettavalla iskulla pyritään maan vastarintaan murtamaan ja asettamaan yhteiskunta sekä sen todennäköisesti liikekannallepanematon aseellinen voima tapahtuneen valitettavan tosiasian eteen.

Kriisin sotilaallisesta hallitsemisesta

Kriisin ja sodan mallit edellyttävät yhteiskunnaltamme ja sen puolustusvoimilta valpasta valmiutta sekä suurta joustavuutta. Kriisin aikana on sen vaikutuksia maahamme kyettävä hallitsemaan aktiivisesti siten, ettemme jää vain meihin mahdollisesti kohdistettavien toimenpiteiden objektiksi vaan kykenemme myös aktiivisesti vaikuttamaan turvallisuuttamme eniten edistävällä tavalla.

Koska kriisi koskettaa koko yhteiskuntaamme, on siitä selviytyäksemme käytettävä maanpuolustuksen kaikkien alojen keinoja, joista muut kuin sotilaalliset muodostavat valtaenemmistön. Lopputulos riippuu diplomaattisten, taloudellisten ja sotilaallisten toimenpiteidemme tarkoituksenmukaisesta yhteensovittamisesta sekä niiden asianmukaisesta tiedottamisesta. Seuraavassa keskitytään kuitenkin vain sotilaallisiin toimenpiteisiin.

Syvän rauhantilan vallitessa on meillä aina käytettävissämme yli 40 000 varusmiestä ja kantahenkilökuntaan kuuluvaa reagoimaan tilanteen yllättäviin käänteisiin. Noiden joukkojen johtamiseen on myös olemassa alati toimintavalmis johtamisjärjestelmä. Maarajojamme, merialuettamme sekä ilmatilaamme valvotaan lisäksi tavalla, jonka vuodentakaiset tapahtumat ovat osoittaneet hyvin tyydyttäväksi.

Kehittämällä vakinaisen väkemme ja reservimme varustusta sekä toimintapanovalmiutta edistämme samalla kykyämme kriisien sotilaalliseen hallintaan. Kertausharjoitukset paitsi parantavat reserviläisyksiköiden koulustustasoa myös antavat

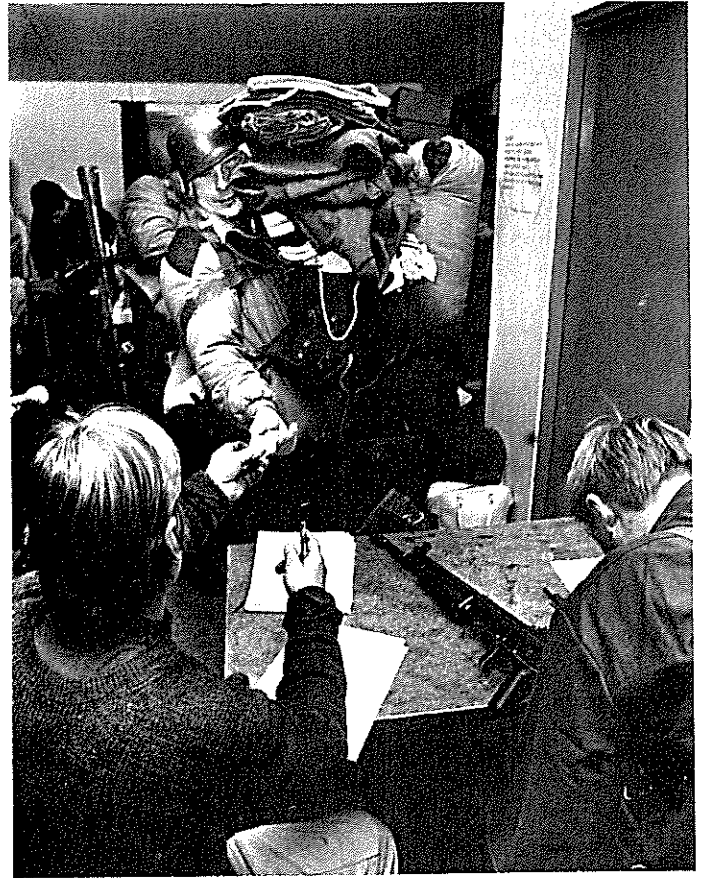

Voimamme on reserveissä

luottamusta herättävän kuvan kyvystämme sekä tahdostamme tarvittaessa reagoida lähialueilla mahdollisesti esiintyvään sotilaalliseen toimeliaisuuteen.

Sodan uhan aikana noin neljännesmiljoonan miehen vahvuiset suojajoukkomme voidaan joustavasti kutsua palvelukseen. Ryhmittämällä ne kulloisenkin sotilaallisen tilanteen vaatimalla tavalla ja harjoittamalla niitä kuten kertausharjoituksissa yleensä on tapana, osoitamme puolustuskykyä. Sen yksinomaista tarkoituksena on julkituoda huolestivamme omasta valtioalueestamme; näyttää ettei tänne ole tuleminen raskaita ja aikaa vievää taisteluuta.

Voimme kuitenkin myös epäonnistua pyrkimyksessämme pitäytyä aseellisten konfliktien ulkopuolella ja hyökkäysten tavoittamattomissa. Tällöin on valtiovallalla vielä käytettävissä valtaosa koulutetusta ase-kuntoisesta reservistämme hyökkäystä torjumaan. Myös yhteiskuntamme valmius on saatettava jo rauhan oloissa sellaiseksi, että se voi tarvittaessa koko voimallaan tukea puolustustaistelua. Juuri tähän olemme sopimusteitse velvoittautuneetkin.

Tehtävien vaatimuksista

Puolustusvoimiemme tehtävät on säädetty laissa, joka kytkee sotilaallisen maanpuolustuksen tukemaan ulkopoliittikaamme Suomen turvallisuuspoliittisten päämäärien toteuttamiseksi. Tässä työssä ulkopoliittika on luonnollisesti etusijalla. Ei kuitenkaan ole väärin, mikäli puolustusvoimat pyrkii täyttämään omat lakisääteiset tehtävänsä.

Ympäristömme ja omankin maamme puolen vuosikymmenen aikaiset tapahtumat ovat osoittaneet aluevalvonnan sekä alueellisen koskemattomuuden turvaamisen merkityksen itsenäiselle kansakunnalle. Kriisin aikana ja varsinkin hyökkäyksen uhatessa toiminta saadaan kattavaksi sekä ympärivuorokautiseksi vain kutsumalla siihen koulutettuja reserviläisiä kertausharjoituksiin. Valvontakyvyn tehostamista on vaikea nähdä kenenkään varpaille astumiseksi.

Valtakunnan sotilaallisesta puolustusvalmiudesta on huolehdittava ja sitä kehitettävä niin rauhan, kriisin kuin sodan uhan aikana. Erityistä tarvetta tähän voisi olettaa olevan juuri,

mikäli sotilaallista voimaa ryhdyttäisiin näyttämään tai käyttämään ympäristössämme. Tällöin voidaan kertausharjoituksia lisätä tai kutsua suojajoukkoja palvelukseen. Ellei puolustusvoimat hädän hetkellä olisi valmis tukemaan turvallisuuspolitiikkaamme käytettävissään olevin keinoin, se laiminlöisi tehtävien täyttämisen.

Mikäli muut keinot ovat loppuunkäytetyt ja maahamme hyökätään, on valtakunnan, sen oikeusjärjestyksen, kansalaisten elinmahdollisuuksien ja perusoikeuksien puolustaminen liikekannallepanun kenttäarmeijamme tehtävä. Sen kansainvälisoikeudellinen perusta on vallettu Yhdistyneiden Kansakuntien peruskirjaan kansallisen oikeutena. Puolustusvoimillemme se on taas lakimääräinen velvoite.

Sopuilua ja pehmoilua

Kriisin sotilaallisesta hallin-

nasta puhumista voidaan tieteenkin tulkita myös siten, että puolustusvoimilla olisi muodikas rooli vain rauhan toimissa, mutta sodan melskeet unohtettaisiin kokonaan. Käsitteen todellistamisen pelätään nopeasti laskevan joukkojen operaatiokelpoisuutta, tulenannon valmiutta ja jopa puolustustahtoaikin nykyisestään. Huikein ennuskuva näyttää, ettei kriisiä hallitsemaan valmistautuvalla armeijallamme ole enää sotilaallista merkitystä ollenkaan, rauhallista pelkästään.

Puolustusvoimat antaa väestöllemme lakisääteistä sotilaskoulutusta. Sodankäynnin teknistyessä eivät yksityisen sotilaan perustaidot kuitenkaan ole muuttuneet. Ne on jokaiselle sotilaille ainakin opetettava. Varusmiehiltämme edellytetään myös suurempaa valmiutta, tehokkaampaa vartiointivalppautta, parempaa aseenkäyttötaitoa, aselajin edellyttämien toimien automaattisempaa hallin-

taa sekä puolustustaistelun menestyksellisempää suoritusta. Vaatii köyhän vilkasta mielikuvitusta nähdä nämä suoritteet näennäistempuina, jotka eivät edistä kykyä tarvittaessa myös taistella.

Nykyisissä kertausharjoituksissa reserviläisille kerrataan sotilain perustaidot. He ampuvat, saavat oman aselajinsa erikoiskoulutusta, taistelukoulutusta, marssivat ja majoittuvat. He kaivavat poteroita, harjoittelevat toimintaa eri taistelulajeissa ja osallistuvat myös sota- tai taisteluharjoitukseen. Näin tapahtuu myös kriisin ja sodan uhan aikana, jotta puolustuskykymme varmasti tulisi osoitetuksi.

Sotilasopetuslaitoksissakaan ei tulevaisuudessa tarvitse puukeutua säkkiin eikä koulutalon räystäältä sirotella tuhkaa. Käytettävissä on aivan yhtä paljon fiktiivisiä joukkoja aivan yhtä

vaativiin operaatioihin kuin tähänkin asti. Kartalla liikkuvat joukot ovat nyt vain kertausharjoitettuja, ja niillä on ollut aikaa valmistautua tehtäviinsä. Näin niiltä myös voidaan odottaa aiempaa parempaa menestystä, mikäli operaatiot suunnitellaan sekä toteutetaan järkevästi. Jos fiktiota haluttaisiin enemmän todellistaa, voitaisiin karttatarjoituksetkin tietysti toisinaan aloittaa reserviläisten saapumisesta kertausharjoitukseen. Tuntuisi luonnolliselta, että kouluissa opetettaisiin myös käytäntöä, joka usein saattaa olla taruakin ihmeellisempää.

Kriisin sotilaallinen hallinta ei tulevaisuudessa suinkaan helpota joukon, eikä yksityisen sotilaan osaa, ei arpa. Puolustuskykyä kun ei oraalisesti voi osoittaa. Aikatekijän oikea hyötykäyttö on kansakunnan puolustuksen eittämätön etu, ei sen nakertaja.

Suurvaltojen sotaharjoitukset

NATO ja Varsovan liitto järjestävät ajoin kumpikin tahollaan mittavia sotaharjoituksia niin sotavoimiensa harjaannuttamiseksi kuin mahtinsa näyttämiseksikin. – Eräänä pulmana on ymmärrettävästi vihollisen markkeeraaminen. Ei riitä, että omat joukot ovat liikkeellä, tarvitaan myös operoimaan pystyvä vastustaja. ”Sinisten” lisäksi tarvitaan ”keltaiset”. Pelkillä kuvitelluilla joukoilla ei nykyisenkään tekniikan avulla päästä todellisen makuisen taisteluvireeseen.

”Vihollisen” kytkeminen mukaan sitoo koulutettavia joukkoja tavallaan ”vääriin” harjoitukseen, aiheuttaa turhaa lisäystä reservinharjoituksiin kutsuttavien määrässä ja kasvattaa muutenkin mahtavaa sotaharjoitusbudjettia.

Yhteiset harjoitukset

Kaikista näistä pulmista päästäisiin, jos Varsovan liitto ja NATO voisivat sopia yhteisistä sotaharjoituksista. Tällöin kummallakin liittoutumalla olisi toi-

sensa ”maaliryhmään”, riittävän todentuntuisena vastustajana. Tämä vaatisi luonnollisesti melkoisesti nykyisin niin muodikasta konsensusta, mutta mikäään mahdoton ei ajatus olisi. Kummallekin osapuolelle olisi varmasti erittäin mielenkiintoista kokeilla vastapuolen sotilaallisia kykyjä mahdollisimman todennukaisessa mutta kuitenkin rauhanomaisessa tilanteessa. Ja olisihan yksityisen sotilaankin jännittävää sihtailla mahdollisia tulevia vastapuolen satureita vaikkakin vain puukuti torrakasaan. Alunperin tulisi tietysti sopia siitä, miten aloitetaan, mikä on eskalaatio, ketkä kaikki pääsevät mukaan jne. Mikäli ajatus alkaisi kypsyä, YK voisi perustaa sotapelijaoston, joka ottaisi erotuomariston tehtävät hoitaakseen. Päätuomareina voisivat toimia sveitsiläiset ja ruotsalaiset, ”linjamiehinä” itävaltalaiset ja suomalaiset, ellei sitten yya-sopimuksemme jääväisi meitä leikkisodassakin.

Televisiointi

Kustannuksista voitaisiin saada suuri osa takaisin myymällä tämän ”synteettisen” kolmannen maailmansodan televisio-oikeudet maailmanlaajuisesti. Sodastahan voitaisiin tehdä riittävän pitkä, vaikkapa vuodesta toiseen jatkuva sarjaohjelma mainoksineen kaikkineen. Kenraalin kunniamerkinauhujen tilalla voisi olla savukkeainos ja sotamiehen peltihattuun voitaisiin lätkiä teippejä yhtä hyvin kuin jääkiekkoilijan tai autoilijankin kypärään. Jos sarjaohjelmaan mentäisiin, otettaisiin luonnollisesti mukaan naissoittoa, virkailijattaret ja sotasairaaloitten hoitajattaret. Kustannuksia vähentäisi toisaalta näyttelijäpalkkioiden poisjääminen. esiintyjäthän saisivat korvauksensa normaalin palkan ja/tai päivärahana muodossa.

Salaisuudet

Nyt voidaan tietysti väittää.

ettei kumpikaan osapuoli, NATO sen paremmin kuin Varsovan liittokaan uskaltaisi lähteä leikkiin mukaan peläten sotaisuuksiensa ja todellisen voimansa tai heikkoutensa paljastuvan. Näin ei kuitenkaan tarvitsisi käydä, sillä tässä suurvalltoilla olisi mitä otollisin tilaisuus bluffata, näytellä joko todellista heikompaa tai voimakkaampaa. Ennalta sovittuja voittoja tai tappioita ei kuitenkaan tulisi hy-

väksyä: katsojilla tulisi olla mahdollisuus jännittää, miten kulloisenkin jakson operaatioissa käy, kumpi voittaa. Ehkäpä tässä voitaisiin järjestää veikkauskin, puolet vaihdosta Punaiselle Ris-tille.

Kunkin operaation jälkeen erotuomaristolla olisi vaikkapa vain lyhyt puheenvuoro, sarjan päättyessä pitempikin yhteenveto. Leikkisota voitaisiin sitten lopettaa juhlatilaisuuksilla.

teluihin, jonka jälkeen alkaisivat uuden sarjasodan valmistelut, kuten oikeastikin. – Käytännön syistä olisi turvaututtava konventionaalisiin aseisiin, ydinsota lopettaisi sarjaohjelman alkuunsa.

Maailmanrauha

Kun tällä tavoin suurvaltojen ja niiksi pyrkivien propagandaa suunnattaisiin näyttäviin sotai-

siin suorituksiin, voitaisiin ehkä vastaavaa satsausta esimerkiksi Olympian kisoista vähentää ja näin palauttaa olympialaiset lähemmäksi urheilullista pohjaa. Leikkisota saattaisi siinä mielessä edistää maailmanrauhaa, että se tyydyttäisi osaltaan valtaryhmittymien pätemisen tarvetta paremmin kuin mikään siviilimäinen urheilutouhu.

Rintamamies

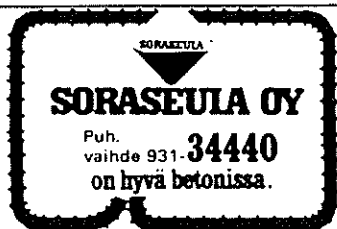

OLMARK OY

35320 Hirsilä
Puh. 935 - 1101

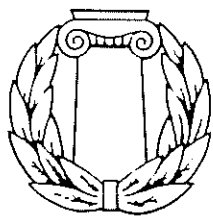

AKAVA
Erityiskoulutettujen
etujärjestö
Rautatieläisenkatu 6
00520 Helsinki 52
puh. 90-141 822

– TIMANTTI HYLLYSTÖT –

P. Rotola-Pukkila Ky

Puh 963-11433
61800 Kauhajokki kk.

KESKIKYLÄN KAUPPALEIPOMO KY

JALASJÄRVI
☎ 964-560 360

JUUAN APTEEKKI

83900 JUUKA

FINN-LASSIE

Verryttelypuvut sekä ulkoiluasu

FINN-LASSIE OY Kokkola



VAATERAKATU 24 MIKKELI
PUH. 955-366 533, 365 611, 360 233
(Konevuokraamo)

SODANKYLÄN LIIKENNEKOULU KY ERKKI PALOLA

Jäämerentie 25 99600 Sodankylä
Puh. 9693-11 345

Kurssit alkavat maanantaisin klo 18.00

PIETARSAAREN SEUDUN PUHELIN OY

68600 PIETARSAARI Alholmankatu 3

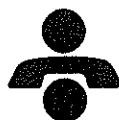

HELSINGIN
PUHELINYHDISTYS
Puh. 6061

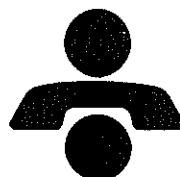

Päijät-Hämeen
Puhelinyhdistys

Kadettikunnan 65-vuotisjuhlat

Tampereella 15–16.3.1986

Lauantai 15.3.1986

- 09.00 Seppelleenlasku Kalevankankaan sankarihaudalla
- 09.30 Vastaanotto ja valtakirjojen tarkastus alkaa
- 10.00 Valtuuskunnan kokous
- 12.00 Kadettilounas avec
- 13.30 Rouvien ohjelma
- 14.00 Kadettikunnan 65-vuotisjuhlakokous
- 16.30 Tampereen kaupungin vastaanotto Raatihuoneella avec vierailupuku
kuljetus Rosendahlista 16.10 ja Raatihuoneelta 18.00
- 19.30 Illallistanssiaiset avec
juhla- tai tumma puku, kunniamerkit

Sunnuntai 16.3.1986

- 08.00 Aamusauna
- 09.00 Aamiainen
- 10.00 Kadettikurssien kokoukset
- 11.30 Lounas

Kadettikunnan 65-vuotisjuhla

Kylkiraudan numerossa 4/1985 oli jo tietoja Kadettikunnan 65-vuotisjuhlasta. Nyt seuraavat juhlan ohjelma ja ilmottautumisohteet. Kaikki kadettiveljet puolisoineen ovat sydämellisesti tervetulleet Pirkka-Hämeeseen.

1. Juhlat pidetään lauantaina 15.3.1986 Tampereella Hotelli Rosendahllissa. Sunnuntain 16.3.1986 ohjelma on kurssikohtainen.
 - valtuuskunta kokoontuu lauantaina 10.00
 - yhteinen kadettilounas on 12.00
 - juhlakokous alkaa 14.00
 - rouville on varattu oma ohjelma kokousten ajaksi
 - Tampereen kaupungin vastaanotto Raatihuoneella alkaa 16.30 ja illallistanssiaiset Rosendahllissa 19.30Sunnuntaiksi 16.3.1986 on varattu tilat eri kadettikurssien koontumisia varten. Erityisesti toivotaan pyöreitä vuosia viettävien kurssien käyttävän tilaisuutta hyväkseen. Juhlien tarkka aikataulu on ohessa.

2. Ilmottautumiset pyydetään tekemään 3.3.1986 mennessä käyttämällä tämän Kylkiraudan mukana jaettavaa pankkisiirtomaketta. Hotelli Rosendahl ottaa vastaan huonevaraukset numerolla 931-112233.

Hinnat ovat seuraavat:

- 2 hengen hotellipaketti (majoitus, lounas, illallinen, aamiainen ja sauna) 700 mk.
- 1 hengen hotellipaketti (kuten edellä) 420 mk.
- Pelkästään lounas 70 mk.
- Pelkästään illallinen 150 mk.
- Lounas ja illallinen 220 mk.

Tiedusteluihin vastaa Tampereella juh latoimikunnan puheenjohtaja evl Matti Leppänen 931-464 490.

3. Kokouksessa tarvittava materiaali jaetaan kaikille kokoukseen tuleville vastaanoton yhteydessä. Juh latoimikunta toivoo sen vuoksi saavansa ilmottautumiset määräaikaan mennessä.

Tervetuloa Tampereelle katsomaan, kuinka Pirkka-Hämeessä on toimeen tartuttu.



SUURVALTAPOLITIikka

Meklari

Mitä on suurvaltapolitiikka? Kuten sotilasmusiikki on sotilaiden soittamaa musiikkia, on suurvaltapolitiikka puolestaan suurvaltojen harjoittamaa politiikkaa. Helppoa ja yksinkertaista, vai kuinka? – Niin on, jos tarkastellaan pelkästään näin helppohintaista määritelmää. Mutta entäpä jos pyritään kyseistä toimintaa analysoimaan tarkemmin? Silloin ollaankin varsinaisessa ihmettelyn aiheessa.

Kun Neuvostoliitto ehdotti Yhdysvalloille pidättäytymistä ydinasekokeista, ei ajatus kelvannut amerikkalaisille. Perusteena oli se, että neuvostoliittolaiset olivat vuoden alkupuolella kiireisesti suorittaneet suurempia ydinkoeräjäytyksiä kuin Yhdysvallat, joten jenkit olivat siinä tilanteessa jäljessä. Ensimmäinen oli saatava etumatka kiinni ja vasta sitten voitiin ryhtyä ehkä neuvottelemaan tai pidättäytymään kokeista.

Tähtien sota-suunnitelmaa valmistellaan Yhdysvalloissa kuumeisella kiireellä. Sitä perustellaan näkemyksellä, että se on puolustuksellinen eikä ole suunnattu toista suurvaltaosapuolta kohti. Tässä vain on unohtettu se tosiasia, että kun keksitään

jokin ase, sille ilmestyy aikaa myöten vasta-ase tai torjuntamenetelmä. Jos Tähtien sota on torjuntamenetelmä, niin neuvostoliittolaisten on vuorostaan kehitettävä uusi hyökkäysase. Ollaan siis varustelukierteessä – kaikesta huolimatta.

☆☆☆

Kenraali Vilkama oli 1920-luvun alkupuolella tarkastamassa erästä joukko-osastoa. Myös sikala oli käytävä katsastamassa. Ikäänkuin alkusanoikseen hän virkkoi sikalanhoitajasotamiehelle:

– Onpas teillä tuossa lihava ja pyöreä sika.

– Ei tämä vielä mitään, herra kenraali, sotamies innostui, se viimevuotinen oli paljon suurempi.

– Oliko niin suuri kuin minä? kenraali kysyi myhäillen ja tuppelteli pulleata vatsaansa.

– Ei nyt sentään, sotamies pyöritteli päätään, ei niin suurta sikaa olekaan kuin herra kenraali.

☆☆☆

Toisaalta Neuvostoliiton "rauhantahtoinen" politiikka on saanut osakseen melkoisia säröjä, kun se on avoimesti myöntänyt tukensa Libyalle, joka tun-

tuu olevan erittäin voimakkaasti Välimeren alueella esiintyvän terrorismin takana. Luulisi, että jo oman imagonsa säilyttämisen takia neuvostojohdon tulisi välittömästi tuomita kaikki terroristit, jos ne suuntautuvat siviili-kohteisiin ja suorastaan täysin syyttömiin ihmisiin, kuten viime aikoina on selvästi ollut tapana.

Yhdysvalloissa sentään toimii yhteiskunnallinen demokratia ainakin siinä mielessä, että yllälyönneissä ulkoparlamentaariset voimat alkavat jyllätä. Kansalaiset tarttuvat epäkohtaan. Se tuodaan ainakin ilmi. Idässä tähän ei ole mahdollisuutta.

☆☆☆

Kenraali Österman oli seuraamassa karttatarjoitusta eräällä linnakkeella, kun muuan luutnantti pyysi lupaa saada "poistua hetkeksi". Kun hän palasi, hänen housunsa etumusta oli kuin sateen kastelema. Toiset upseerit hymyilivät ymmärtäväisesti, mutta Östermania moinen touhu harmitti.

– Sataako ulkona? hän kysyi hieman pilkallisesti.

– Ei sada, herra kenraali, luutnantti vastasi lyöden kantapäätä yhteen, mutta tuulee melkoisesti.

☆☆☆

Merkillistä suurvaltapolitiikkaa on se, että kumpikin tietää täysin varmasti, miksi vastapuoli on Afganistanissa tai tukee Nicaraguan sissejä. Tarkoitukset ovat molemmilla ovat periaatteessa samat. Silti kumpikin suuntaa oman propagandansa juuri tähän vastapuolen toimenpiteeseen.

Jos kumpikin hyväksyisi asian hiljaisuudessa, oltaisiin yhtä meteliä vähemmän. Tietenkin tässä on kysymys propagandasta, jolla pyritään vaikuttamaan sekä omiin että vastapuolen liittolaisiin. Ei suinkaan itse tilanteeseen asianomaisissa maissa. – On hänestä nyt sitten selvää!

☆☆☆

Kun kenraali Heiskanen oli pitämässä pääkatselmustaan, hän havaitsi erään soittajakersantin ilman soitinta. Tämä oli antanut soitto-oppilaalle tehtäväksi toimittaa hänen torvensa, mutta oppilas oli unohtanut.

– Miksi kersantti on tullut ilman torvea? Heiskanen tiukka-

si. Hädissään kersantti vastasi.

– Herra kenraali, minä soitan ulkomuistista.

☆☆☆

Kadettiupseerit kirjoissa ja kansissa



Arvokas kutsuvierasjoukko oli saapunut juhlistamaan kadettiupseereiden matrikelin julkistamista.

Itsenäisen Suomen kadettikouluista on valmistunut jo lähes 7000 upseeria. Lisäksi ensimmäisen kurssin valmistumisesta on kulunut merkittävät 65 vuotta. Niinpä voidaankin tervehtiä ilolla viime vuoden lopulla valmistunutta kadettiupseerien henkilötietomatrikkelia, jonka kustantajina ovat Kadettikunta ry ja Upseeriliitto ry.

Kadettikunta julkaisi ensimmäisen matrikelin vuonna 1951, jolloin siihen sisältyi tiedot 3141 kadettiupseerista. Vuonna 1957 sille ilmestyi täydennysosa, jossa oli lisää 270 nimeä tietoineen sekä edelliseen osaan tulleet muutokset. Vuonna 1971 – Kadettikunnan perustamisen 50-vuotisjuhlallisuuksien merkeissä – ilmestyi kolmas matrikkeli, joka nyt oli täydellinen sisältäen 5290 kadettiupseerin henkilötiedot. Kirjassa oli 1192 sivua, mikä enteili, että seuraava matrikkeli olisi kool-

taan sitä luokkaa, että tarvittaisiin ehkä kaksi osaa tai sitten olisi ryhdyttävä joihinkin radikaaleihin muutoksiin.

Nyt ilmestyneessä kirjassa "Kadettiupseerit 1920-1985" on 1060 sivua eli 130 sivua vähemmän kuin edellisessä ja silti siinä on lähes 1700 upseeria enemmän. On siis tehty jotain radikaalia, vai onko? – Periaatteessa ei ole muutettu kirjan arvoa tietolähteenä. Vähäarvoisemat kurssit ja opetustilaisuudet on karsittu pois. Samoin on käynyt lyhyille ulkomaanmatkoille, joilla ei muutenkaan ole ollut kovin suurta tietoarvoa. Ehkä eniten "sensuuri" on iskenyt siivilipuolelle ja harrastuksiin, urheilun puolella joidenkin arvokilpailujen luettelo ja voittosarja on korvattu sanonnalla "useita voittoja niissä ja niissä kilpailuissa". Uudistukset tässä mielessä ovat olleet pelkästään positiivisia.

Kuvat ovat aina kohdallaan varsinaisten tietojen kanssa, mikä ei ollut laita edellisessä kirjassa, ja se joskus häytti lukemista. Kenties eniten arvelutti etukäteen, miten marginaalin mukaan otto painopinta-alaan vaikuttaisi aukeaman ulkoasuun. Tulos ei kuitenkaan näytä yhtään pahalta, päinvastoin pienen totuttelun jälkeen sitä ei edes huomaakaan.

Matrikeliteos valmistui runsaassa vuodessa, mitä on pidettävä aikataulullisesti huippuopeana. Tästä lankeaa kiitos matrikelitoimikunnalle, jonka puheenjohtajana toimi komentaja Jukka Pajala ja varapuheenjohtajana komentaja Paavo Varjola sekä jäsenenä everstiluutnantti Armas Salin (edellisen matrikelitoimikunnan sihteeri), everstiluutnantti Paavo Salonen, komentaja Reino Waris sekä majuri Kari Norkola. Luonnollisesti matrikelitoimikunta teki tarvit-

tavan esityön sekä valvoi ja johti teoksen valmistumista, mutta kiitokset toimikunta saa erityisesti siitä, että matrikelin toimittajaksi valittiin eversti Arvo Lauri, jonka työpanosta teoksen aikaansaamisessa ei voida kyllin korostaa. Oman osansa kehuista saakoon myös toimittajan apulainen ja tekstittäjä rouva Anna-Liisa Arakangas.

Tarjouskilpailun perusteella varsinaisen painotyön suorittajaksi valittiin Kainuun Sanomien Kirjapaino Kajaanista. Painopuolessa ei olekaan valittamista. Esimerkiksi kuvien painojälki on oikeastaan niin hyvää kuin tällaisessa tietoteoksessa pitääkin olla. On selvästi havaittavissa, että joidenkin kuvien kohdalla kehous on peräisin kuvan originaalista.

Kokonaisuutena kadettiupseerimatrikkeli on tasapainoinen teos, jossa ei enää ole aikaisem-

man tapaisia "tietovuohihirviötä" parine sivuineen, joiden vastapainottomuutena sitten olisi vain muutama rivi. On tietysti selvää, että vasta valmistuneen upseerin henkilötiedot mahtuvat muutamalle riville, kun taas sotaan osallistunut ja muutenkin niin puolustusvoimissa kuin yhteiskunnassakin ansioitunut kenraali tarvitsee lähes puolen sivun mitan, mutta eipä juuri enempää.

Merkille pantavaa on, että vaikka sivuja uudessa matrikkelissa onkin vähemmän kuin edellisessä, niin sen paksuus on samaa luokkaa. Tämä merkitsee sitä, että paperia ei ole ohennettu, joten tällä tempulla vielä seuraavakin matrikkeli saattaa sopia sanojen kansien väliin, edellyttäen tietysti, että se tehdään jälleen noin 15 vuoden kuluessa.

Erittäin valitettavaa on, että kaikki kadettiupseerit eivät ole olleet kiinnostuneita tästä suurtyöstä. Valitettavan paljon jopa palveluksessa olevia upseereita on jättänyt vastaamatta teoksen toimittajan ja järjestöjen suorittamaan kyselyyn, jonka avulla pyrittiin saamaan tiedot ajan tasalle. Näin heistä on kirjassa pelkästään ns. viralliset tiedot.

"Kadettiupseerit 1920-1985" kirjan julkistaminen tapahtui joulukuussa pääesikunnassa. Paikalla olivat mm. puolustusministeri, puolustusvoimain komentaja sekä Kadettikunnan kunniajäsenistä jalkaväenkenraali Adolf Ehrnrooth ja Erkki Setälä sekä Upseerikoulun kunniajäsenistä kenraali Lauri Sutele ja kenraaliluutnantti Reino Arimo. Kunniavieraana ja Jääkäriliiton edustajana paikalla oli kenraaliluutnantti Väinö Valve.



Matrikkelin toimituskunta palkittiin uunituoreella, nahkakantisella kirjalla. Kadettikunnan puheenjohtaja kenrnm Ilkka Halonen kätelemässä toimituskunnan puheenjohtajaa, komentaja Jukka Pajalaa. Muut jäsenet oikealle komentaja Paavo Varjola, evl Armas Salin, kom Reino Waris, evl Paavo Salonen ja maj Kari Norkola. Selin Upseeriliiton puheenjohtaja ev Matti Lukkari.



Komentaja Jukka Pajala ojentamassa matrikkeliä kirjan toimittajalle ev Arvo Laurille. Vuoroaan odottamassa kirjoitustyön pääosin tehnyt rouva Anna-Liisa Arakangas sekä Kainuun Kirjapainon edustajana johtaja Pekka Pätynen.

Vaikka kirjassa luonnollisesti on virheitä, eihän niitä saisi tietenkään olla, mutta tuskimpa selailusta tämäntyyppistä teosta on olemassa, josta ei virheitä löytyisi, niin niitä on silti suhteellisen vähän. Joku on tietysti jo pahoittanut mieltänsä omalta kohdaltaan, mikä on ymmärrettävää. Toimituskunta on antanut ymmärtää, että virheet ensin kartoitetaan ja tarvittaessa jul-

kaistaan erillislehti tai -lehtiä, joiden avulla virheet pyritään oikaisemaan. Todetuista virheistä pyydetäänkin ilmoittamaan Kadettikunnan toimistoon.

Sekä Kadettikuntaa että Upseeriliittoa on onniteltava näyttävästä ja arvokkaasta työstä, joka palvelee hakuteoksena jäsenkunnan lisäksi myös puolustusvoimia ja ennen kaikkea julkista sanaa. Sen 7000 kappaleen

painoksesta onkin jo viime vuoden puolella myyty puolet, mikä takaa, ettei ainakaan suuria laskuja siitä tule maksettavaksi järjestöjen osalle. On tehty hyvää työtä ja toivottavasti linja jatkuu joskus tulevaisuudessa – ehkä 15 vuoden kuluessa!

Martti Sinerma

MATRIKKELIN KERTOMAA

Arvo Lauri

Matrikkeli on meille useimmille apuväline, josta voi hankkia ennakkotietoa uusista työtovereista, alaisista tai esimiehistä. Matrikkeli on käsikirja, joka otetaan hyllystä, kun halutaan tarkistaa jotain yksityiskohtaa jne. Eversti Arvo Lauri toteaa, että joutuessaan matrikkeliyön aikana yhä uudestaan ja uudestaan lukemaan edellistä matrikkeliä, se ikäänkuin avautui kokonaan uusista näkökulmista. Hän suositteleekin tutustumista matrikkeliin aikaa käyttäen ja rauhassa selailen.

Matrikkeli kertoo varsin paljon tietynlaista kokonaiskuvaa upseerikunnastamme ja samalla sekä puolustusvoimista että rajavartiolaitoksesta. Mm. puolustusvoimien organisaation kehityminen eri aikakausina näkyy monin eri tavoin. Samalla näkyy, kuinka valitettavan herkkiä me olemme olleet joukkojen (vast) nimien muutoksille. Nimien muutoksethan eivät maksa mitään.

Matrikkeli on apulähde

Matrikkelista näkyy myös koulutusjärjestelmämme kokonaisuus ja eri aikakausien viivahde-eroineen. Itsenäistymisikamme poikkeukselliset koulutusjärjestelyt lyhyine kursseineen ja monine erikoisuuksineen jätettiin mukaan juuri sen vuoksi, että ne saattavat herättää nuoremmassa lukijoissa kiinnostusta laajempaankin historian tutkimiseen. Matrikkelihan ei voi olla alkuperäislähteisiin verrattava tietolähde, mutta se ainakin helpottaa varsinaisten lähteiden etsimistä.

Meistä upseereista matrikkeli kertoo varsin paljon ja monenlaista asiaa. On ymmärrettävää, että näin suureen joukkoon mahtuu monenlaisia ihmiskohtaloita. Yleislinja on voimakkaasti näkyvissä. Suomalainen upseeri on tehnyt velvollisuutensa niin rauhan kuin sodankin aikana isänmaansa hyväksi ja valtiovaltalleen uskollisena. Palvelusuran ohella tämä näkyy voimallisesti myös yhteiskunta- ja harrastustoiminnan alueilla. Toi-

saalta on ehkä luonnollistakin, että tavanomaista enemmän johtajakoulutusta saaneita käytetään hyväksi mm. kunnalliselämän, järjestötoiminnan ja erityisesti urheilujärjestöjen johtotehtävissä.

Matrikkelimme sivuilta löytyy maininta myös "korutonta kertomaa" idean toteuttajasta. Toivottavasti asia ei ole tuntematon nykypäivän kadeteillekaan. Sodan, jos mitkä, toivat korostettiin esille traagisia ihmiskohtaloita ja velvollisuudentuntoa viimeiseen saakka. Aikaisempien matrikkelien toimituskunnille täytyy antaa ehdoton tunnustus siitä, että ne ovat pyrkineet saamaan yksityiskohtia kaatuneiden veljiemme kohtaloista matrikkeliin. Tuollainen "korutonta kertomaa" virke antaa meille nuoremmille paljonkin ajattelemisen aihetta. Olen seuraavassa pyrkinyt poimimaan eräitä esimerkkejä ja teen sen nimiäkin mainiten, koska sama asia löytyy myös matrikkelista.

Korutonta kertomaa

Tiettävästi ensimmäinen Talvisodassa kaatunut upseeri oli luutnantti **Pekka Alaranta**. Tämä Aunuksen Riipukkalassa syntynyt rajakomppanian päällikkö haavoittui Metsäpirtin Viisjoella ja kuoli matkalla kenttäsairaalaan.

Kapteeni **Harald Caloni** oli ensimmäisen kurssin kaadereita, joka erosi vakinaisesta palveluksesta v. 1927 ja palveli Suomen konsulivirastossa Australiassa 1931 alkaen. Talvisodan

alettua hän halusi matkustaa kotimaahan taistelemaan. Hän ehti rintamalle saakka, kaatui Talvisodan kriittisimpinä päivinä Talissa 11.3.1940.

Luutnantti **Antti Vuolio** kaatui Karjalan Kannaksella Talvisodan viimeisenä päivänä, 13.3.40. Tämä Haminassa syntynyt ja Viipurin lyseosta keväällä 1936 ylioppilaaksi kirjoittanut nuorukainen valmistui Kadettikoulun 21 kurssilta toukokuun 16. pvä 1939. Hän ehti aloittaa rauhanajan upseerinuran Keski-Suomen Rykmentissä ja taisteli komppanian päällikkö ErP 1:ssä Karjalan Kannaksella.

Tarkkaavaiselle matrikkelin lukijalle on varmasti paljastunut, että yleisperiaatteesta poiketen on matrikkeliin otettu mukaan muutamia upseereita, jotka ovat aikanaan jättäneet kadettikoulunsa kesken. Nämä ovat kukin yksittäistapauksia, jotka on aikoinaan käsitelty ja hyväksytty pääasiassa sodan ajan ansioista Kadettikunnan jäseniksi. Yksi esimerkki olkoon majuri **Eero Kautola**, joka haavoittui toisen kerran vaikeasti Panssaridivisioonan riveissä Juustilassa 1.8.1944 ja kuoli näihin vammoihinsa 6.3.1945. Kautolan karriääri puhuu omaa kiel-tään. Talvisotaan hän lähti reservin vänrikkinä, ylennettiin vänrikiksi 1940, luutnantiksi 1940, kapteeniksi 1941 ja majuriksi 1944.

Mannerheim-ristin ritarien osuus kadettiupseereissa on kunnioitettava. On muistettava, että ikäjakautuman johdosta kadettiupseereita ei vielä ollut ylimmissä komentajatehtävissä. Matrikkelissa Mannerheim-ristin ritarit ovat näkyvästi esillä kuten kuuluukin. Meille nuoremmille on varmasti aiheellista pysähtyä erikseen heidän kohdallaan muistaen, ettei lyhyt matrikkeliteksti kerro kuin murto-osan asian taustasta. Se ei kerro paljoa myöskään näiden upseerien ihmiskohtaloista. Haluaisin ottaa esimerkiksi majuri **Pentti Valkosen**. Hän taisteli JR 11:n pataljoonankomentajana. Hän kaatui 6.10.1944 Tornion sillanpäädssä

eikä tieto aiemmista ansioista myönnetystä kunniamerkistä ehtinyt perille hänen eläessään.

Ilma- ja merivoimat

Pienten ja varsinkin Talvisodassa kalustollisesti alivoimaisten ilmavoimiemme upseerit joutuivat kantamaan tappioita suhteellisesti ottaen raskainta kuormaa. Lentoupeeriemme railakas, valoisa ja toisaalta uhrivalmis olemus on sivulliselle jotain käsittämätöntä, kun mukaan otetaan myös rauhanajan tappiot. Niiden suuruus toisaalta 20-30 -luvuilla ja toisaalta 40-50 -luvuilla näyttää matrikkeliä selatessa suorastaan tyrmistytävän suurelta.

S 2:n uppoaminen vavahdutti aikoinaan äkillisessä järkyttävyydessään koko Suomea. Mitäkaavaltaan huomattavasti suurempi ja myös aktiiviupseeritappioissa vahvasti näkyvä tapahtuma oli panssarilaiva Ilmarisen uppoaminen Itämerellä 13.9.1941. Sodan ajan murhenäytelmänä se luonnollisesti varjeltiin tarkoin julkisuudelta ja saattaa olla nuoremmalle jäsenistölle melko tuntematon asia.

Matrikkeliä tarkemmin tutkiessa paljastuu, että myös rannikkojoukkomme ovat joutuneet aselajin kokoon nähden järkyttävän upseeritappioiden päivän Teikarsaaren taistelussa 5.7.1944. Tuo päivä oli ainakin kahden majurin ja usean nuoren upseerin kaatumispäivä.

Pääosa merivoimiemme ja rannikkotyökistön nuoremmista upseereista joutui jatkamaan "omaa sotaansa" miinanraivauksen muodossa vielä useina kesinä rauhan tulon jälkeenkin. Samaa urakkaa ja ehkä vaarallisemmassa muodossa hoitivat pioneeriupseerien lisäksi jalkaväen ja kenttätöykistön piiristä "pikakoulutetut" raivausosastojen johtajat Lapissa vuosikautia. Näissä tehtävissä ei tappioitakaan voinut välttää. Tähän joukkoon kuuluu mm. kapteeni **Erkki Mäkelä**. Hän oli 22. kadettikurssia, joka aloitti koulun 28.5.1938 ja lähetettiin sodan ajan tehtäviinsä 8.10.1939. Mäkelä sai surmansa miinanraivauksessa Kemijärvellä 22.8.45.

Asekätkentää ja kadetti nro 1

Eräs silmiinpistävä yksityiskohta matrikelissa on upseerin panos ns. asekköjutussa. Nuo tehtävään valitut upseerit edustivat ikäluokkiensa parhaimmistoa ja olivat huomattavalta osaltaan rintamatehtävissä mm. pataljoonan komentajina ansioituneita. Ainakin kolme heistä oli Mannerheim-ristin ritareita. He tekivät velvollisuutensa saamansa käskyn mukaisesti ja "Isänmaan paras" oli heille suunnattu vetoisuus vielä ristikoiden takanakin. Ei ihme, että nämä miehet kuukausien, jopa yli 20 kuukauden pidätysajan jälkeen haluavat säilyttää asian näkyvisä myös nuoremmille sukupolville. Heidänkin "sotansa" jatkui pitkään.

Upseerien uran vaihtelevuus ja mahdollisuus myös ulkomaanpalvelukseen näkyy voimallis-

ti monilla nuoremmilla veljillä, jotka ovat toimineet YK-tehtävissä. Varsin mielenkiintoisia esimerkkejä löytyy myös vanhemmista polvista. Kiinnitin huomiota ensimmäisen merikadettikurssin kadettiin n:o 1, joka on jo edesmennyt komentaja **Holger Gröndahl**. Hän aloitti varusmiehenä Saksan laivastossa 1918 (kuten monet muutkin merivoimissa palvelukseen astuneet). Gröndahl palveli nuorempana upseerina Rannikkolaivastossa ja Suojeluskuntajärjestössä. Hän suoritti radiosähköttäjä-tutkinnon USA:ssa 1927 ja Merisotakorkeakoulun kurssin Ruotsissa 1928-31. Vuodesta 1936 vuoteen 1941 hän oli meri- ja sotilasasiamiehenä Lontoossa osallistuen mm. kuningas Yrjö VI kruunajaisiin. Vuonna 1943 oli lyhyt meri- ja sotilasasiamieskausi Washingtonissa ja jossain mielessä ulkomaantehtäviin rin-

nastettava komennus oli vielä Porkkalan rajakomitean suomalaisen ryhmän puheenjohtajuus 1944.

Motti-Matti ja Muurmannin legioonan vanki

Poikkeuksellisen monipuolinen ja värikäs elämäntahti oli eversti **Matti Aarniolla**. Allekirjoittaneellakin oli aikanaan tilaisuus tutustua kuuluisaan "Motti Mattiin". Lyhyenkin tapaamisen mielikuva oli valoisa, ystävällinen ja energinen. Vain tällaista taustaa vasten voi ymmärtää hänen nuoruusvuosiensa, upseeriuransa, sotien komentajatehtävien ja sodan jälkeisten vuosien tapahtumien kirjoa. Ne ovat "seikkailukertomus sellaisenaan", jonka lukemista matrikelista suosittelen jokaiselle.

Isänmaallinen innostus ja nuorille ominainen seikkailumieli olivat itsenäisyytemme murrosvuosina viemässä sittemmin Ka-

dettikouluun tulleita nuoria miehiä mukaan Itä-Karjalan ja Aunuksen retkille sekä mm. Viron vapaussotaan. Aikojen epävakaisuutta kuvaa, että varusmiehenä Viipurin Rykmentissä 1918-1919 palvellut **Eino Nurmela** joutui Repolan-Rukajärven rajakahakoissa Muurmannin legioonan vangiksi. Vaiherikas näyttää olleen myös marjuri Nurmelan sotilasura ja omat erikoispiirteensä oli varmasti Lapin evakuoinnin autokuljetusten järjestelyssä upseerina 1944 ja Pohjolan Liikenteen paikallisena johtajana 1945 ja 1946.

Ehkä nämä esimerkit osoittavat, että matrikelistamme löytyy monenlaista mielenkiintoista - ja aivan ilman paatosta sanottuna - meitä kaikkia velvoittavaa luettavaa. Ehkä ne myös osoittavat, että matrikkeli kannattaa hankkia jokaisen upseerin kirjaksi.

AHTI - RAKENNUSOSAKEYHTIÖ

Näsilinnankatu 50 PL 88 33200 Tampere
Puh. 931-30210

TAMPEREEN PURISTELAATTA

Betonituotetehdas

39160 JULKUJARVI
Puhelin 931-481 800

- Mosaiikki- ja betonituotteita -

Asennusliike N. Lehtinen Ky Konepaja

26410 KAARO Puh. 938-632 800
Suoritamme putkiasennuksia laivoihin ja teollisuudelle.
Levy ja hitsaustöitä.

JÄTEHUOLESI HEITÄ MEILLE

AROKIVI KY

Varkaus
Puh. 972-23943 - 71133

PALVELURAUTAKAUPPA EIRAN RAUTA

Neitsytpolku 7 HELSINKI
Puh. 90-663 564

RAKENNUS- JA MAALITARVIKKEET

- Sähkösuunnittelua - INSINÖÖRITOIMISTO MAUNO AHONEN OY

Henrikintie 5. A. 00370 Helsinki
Puh. 90-554 451

MONO OY

Laatikkotehtaankatu 2
Lahti

KULJETUSLIIKE TELENIOUS

Puh. (924) 806 133
Pertteli

OY SKF AB

Luomannotko 3
ESPOO 20

ERIKOISTAPETIT MATTI ja PEKKA RITOLA

Viiipurintie 4, HÄMEENLINNA
Puh. (917) 69765

Jääkäriperinteitä vaalittava

PUHE KADETTIKUNNAN HELSINGIN PIIRIN ITSENÄISYYSJUHLASSA
06 12 1985

PER V HEINRICHS

Kaikkialla maassamme vietämme juhlavasti ja arvokkaalla tavalla maamme siirtymistä 69:een itsenäisyyden vuoteensa. Mutta vuonna 1917 itsenäisyyden julistuksen hyväksyminen niin hallituksessa kuin eduskunnassakin tapahtui ilman juhlallisia muotoja, melkein kuin mikä rutuinaisia tahansa.

Hallitus oli saanut itsenäisyyden julistuksen valmiiksi marraskuun 30. päivänä ja tarkoitus oli että asiakirja esitettäisiin eduskunnalle vielä samana päivänä.

Mutta hallituksen eduskunnan puhemiehelle jättämästä pyynnöstä huolimatta eduskunta lopetti työskentelynsä niin varhain, ettei hallitus voinut esittää julistusta siinä istunnossa. Oli nimittäin perjantai ja eduskunnalla oli tavoillensa uskollisena kiire saunamatkoilleen.

Epäilyksiä toteutusmahdollisuuksista

Koruton käsittely niin hallituksen kuin eduskunnan istun-

nossakin lienee paremmin suomalaiselle kansanluonteelle sopiva kuin näkyvät tunnepurkaukset.

Eduskunnan käsittelyä seurannut diplomaatti lausui jälkeenpäin: "Julistuksen johdosta ei syntynyt minkäänlaisia mielenosoituksia, ei yhtään ainoatakaan liikettä, vain hartaus ja hiljaisuus saattoivat kansanedustajat syvän liikutuksen valtaan".

Syynä kuvaamaani koruttomaan menettelyyn oli, paitsi

tuon historiallisen päätöksen valtava paino, varmasti myös vakava yleistilanne. Maa oli kokonaisuudessaan venäläisen sotavaen miehittäjä ja yhteiskuntataruha oli vakavasti järkkynyt ja murenemassa. Oli nälänhätä ja maan raha-asiat täysin rompallaan. Hallituksella ei ollut asevoimia ja poliisilaitoskin oli lievästi sanoen epävarma. Ei siis sovi ihmetellä, että hyvin arvovaltaiseltakin taholta esitettiin teräviä kysymyksiä, kuten

- E.G. Palmén: "Kuinka te



Jääkäriupseereiden panos viime sodissamme oli suorastaan ratkaiseva. Kuvassa taistelusuunnitelmaa kehittämässä kesällä 1941 kenraaliluutnantti Erik Heinrichs, kenraalimajuri Paavo Talvela ja eversti Ruben Lagus, kaikki jääkäriupseereita.

hallituksen jäsenet, jotka olette viisaita miehiä, voitte tehdä noin vaarallisen päätöksen?" ja
- K.J. Ståhlberg: "Millä hallitus aikoo tätä uutta itsenäisyyttä puolustaa?"

Suojeluskuntajärjestö oli tosin saanut samana syksynä jonkinlaisen organisaatiomuodon. Mutta aset ja koulutettu johtajisto puuttui, eli juuri se, minkä vuoksi syksyn 1914 nuoret aktivistit olivat kääntyneet Saksan Keisarikunnan puoleen.

Nyt alettiin toden teolla kaivata "Vihreätkkejä" kotimaahan!

Jääkärit ja puolustusvoimat

Ja niin he tulivat 25. päivänä helmikuuta, päivälleen kolme vuotta sen jälkeen kun ensimmäiset jääkäritarjokkaat olivat astuneet Lockstedtin leirin portista sisään. He olivat 12 päivää aikaisemmin Libaun Pyhän Kolminaisuuden kirkossa vannoneet itsenäisen Suomen ensimmäiselle sotilapulle, hajotetun Kuninkaallisen Preussin Jääkäripataljoona 27:n lipulle valan:

"Minä vannon ja vakuutan Jumalan ja Hänen Pyhän Evankeliuminsa kautta olevani uskollinen tälle lipulle ja uskollisesti palvelevani Suomen laillista hallitusta."

Tulokatselmuksen jälkeen oli ylipäällikön arvio:

"Jääkärien ylvyät rivit Vaasan paraatissa olivat upeaa katseltavaa. Tällaista joukkoa ei enää nähty maailmansodan näyttämöllä; Nuoria, sodan karaismia jänteviä miehiä, joiden silmistä loisti iloinen päättäväisyys ja tietoisuus tulevasta tehtävästä Suomen Vapaussodassa."

Omistaessamme tänään kiitolliset ajatuksemme isänmaamme vapaustaistelijoille ja rakentajille kautta kansamme historian viipykäämme hetken aivan erityisesti ajatuksissamme Suomen Jääkäreissä ja heidän 27:n miehen muodostamassa vielä luonamme olevassa jälkijoukossaan. Olkoon se vaatimaton kunnianosoitus niille miehille, jotka aikanaan ennen muita ja muita rohkeammin nousivat taisteluun itsenäisen Suomen luomiseksi. Olkoon se osaltaan myös meidän kadettiupseeriden huomionosoitus tänä iltana näille puolustusvoimien kehittäjille, sotilasjohtajien kasvatäjille ja sotiemme eteville johtajille.

Vuonna 1959 kääntyi lehti itsenäisen Suomen puolustusvoimien historiassa, kun viimeinen jääkäri, puolustusvoimien silloinen komentaja, siirtyi täysin palvelleena eläkkeelle. Silloin siirtyi myös vastuu Suomen sotilaallisesta maanpuolustuksesta täysimääräisesti jääkärien itsenäisessä maassa kasvattamalle sotilaspolvelle.

Jääkärit jättivät jälkeensä taistelukykyiset puolustusvoimat. He ovat suureksi tyydytykseen saaneet havaita puolustusvoimiemme jatkuvan positiivisen kehityksen ja kasvavan arvostuksen kansalaisten keskuudessa, arvonannon, joka niiden on joka hetki ansaittava, mutta joka samalla niille kuuluu itsenäisyydestään huolehtivassa kansakunnassa. Puolustusvoimiemme rauhanajan tehtävä, isänmaan ja sen laillisen yhteiskuntajärjestyksen turvaaminen sekä asevelvollistemme kouluttaminen, on pätevän, ammattitaidostaan jatkuvasti huolehtivan upseeriston johdossa.

Puolustusvoimat kansalaisten keskuudessa

Jääkärit, jotka 10 vuotta sitten jättivät testamenttinsa Suomen nuorisolle, saattavat tyytyväisinä todeta perintönsä olevan itsenäisessä Suomessa kasvatetun upseeripolven vankoiissa käsissä. Luottamus maan itsenäisyyteen, horjumaton usko kansallisiin päämääriin, ja tahto taistella joka tilanteessa niiden puolesta, on kansaamme syvästi juurtunut. Häviävän pieni on se osa nuorisoaamme, joka muistaa kuin terveydellisistä syistä on ilmoittautunut kykenemättömäksi kansalaisvelvollisuutensa täyttämiseen.

Puolustusvoimamme ovat avanneet ovensa ja tulleet kansalaisten keskuuteen. Niiden luoman ja ylläpitämän kosketuksen lisäksi joukko-osastojensa kautta siviilielämään, on aivan erityisesti valtakunnanlaajuinen ja nyttemmin elinkeinoelämän sekä kaikki julkisen hallinnonportaat kattava totaalinen maanpuolustus- ja kriisivalmius-koulutus toiminut tehokkaana näkemysten avartajana ja suuntaajana. Tämän toiminnan kautta on oikean tiedon välittäminen maanpuolustuksesta myös eri tasojen naisvaikuttajiin yhteiskunnassamme ollut mahdol-

linen. Onkin toivottavaa että heidän toimestaan tiedon puute nuorisomme keskeisten kasvatäjien, naisten keskuudessa poistuu. Tässä yhteydessä on paikallaan mainita maanpuolustusjärjestöjen - Kadettikunta kärjessä - suorittama arvokas turvallisuuspoliittinen valistustyö.

Asevelvollisuuteen perustuvat puolustusvoimamme ovat läpileikkaus Suomen kansasta. Näin oli myös asianlaita vapaaehtoisuuteen perustuvassa Kuninkaallisessa Preussin Jääkäripataljoona 27:ssä. Tämän ovatkin jääkärit halunneet testamenttissaan erityisesti todeta: "Joukkoomme kuului miehiä Suomen kaikista maakunnista, sen jokaisesta puolueesta, molemmista kieliryhmistä ja kaikista yhteiskunnan kerroksista. Pataljoonamme riveissä seisovait rinnakkain talonpoika ja torppari, insinööri ja työmies, rehtori ja koulupoika. Meitä yhdisti voimistuva usko isänmaamme vapautumiseen ja tahto taistella sen puolesta."

Ja edelleen: "Se antoi meille voimaa matkatessamme yli Pohjanlahden, halki Lapin erämaiden Holsteinin nummille, Missen rämeille, Riianlahden taisteluhautoihin ja Libaun harjoituskentille."

Perusjääkäri päiväkirjasta

Minulla on hallussani jäljennettyjä otteita erään jääkäriin päiväkirjasta. Kauniimpaa luetavaa tapaa harvoin. Edustakoon hän tässä kaikkia Suomen Jääkäreitä.

Näin kirjoittaa perusjääkäri Ilmari Pahkajärvi rintamalla Missen rämeikössä kesäkuussa 1916:

"Tänään on ensimmäinen päivä kun tätä kenttäpäiväkirjaa käytän. Nyt pitäisi mun tehdä tässä tili omaisteni kanssa sentähden, että suoraan sanoen olen melkein karkaamalla heidän joukostaan lähtenyt. Ainoa puolustus heidän torumisiaan vastaan on sen asian suuruus ja pyhyys, jonka puolesta minäkin olen ollut täällä" "kuinka kauan pitääkään vielä olla pois Suomesta sitä ei voi ollenkaan arvata. Voi olla niinkin, etten ollenkaan, milloinkaan astu jalallani enää Suomen niemelle. Sitä en sure, vaikka kaatuisinkin tässä sodassa, sillä niin paljon olen jo sotilas, mutta se olisi

pahempi, jos maanpakolaisena tulisin erotetuksi kotimaastani. Vapauden menettäminen on paljon pahempi kuin kuoleminen tämän hyvän asian puolesta."

Yhdeksäntoistavuotiaan Ilmari Pahkajärven, Pahkajärven talosta, Korttesjärven pitäjältä, päiväkirja jäi lyhyeksi kauniiksi muistoksi. Hän kaatui kaksi kuukautta myöhemmin Missellä tykistötulessa ja lepää vieraalla maalla.

Lähes 1300 jääkärinä palasi osallistumaan vapaussotaan, lähes 700 nähtiin puolustusvoimien riveissä 20-luvulla ja vielä jatkosodankin aikana lähes 420 rintamajoukoissa.

Kauniilla, sotilasperinteittömme edellyttämällä tavalla vaalivat jääkäriperinnettä puolustusvoimamme, mutta myös maanpuolustusjärjestömmme. Viimeisten jääkärien saatua kutsun elämänsä iltahuutoon ja Jääkäriiliton toiminnan tällöin loputtua jatkavat sen tukioorganisaatioista Jääkärisäätiö ja Jääkäripataljoona 27:n Perinneyhditys edelleen perinteiden vaalimistyötä. Tähän toimintaan kutsumme kaikki, jotka haluavat ylläpitää niitä ihanteita, jotka aikanaan aiheuttivat Kuninkaallisen Preussin Jääkäripataljoona 27:n synnyin, ja haluavat säilyttää tämän pataljoonan kallisarvoisia muistoja ja henkisiä perinteitä.

Historian kirjoittaja toteaa, että Suomen Jääkärien perinnön kestävin osa ei ole poliittista eikä sotilaallistakaan, vaan eettistä laatua, ja että nuorekkaan uhrivalmiin idealismin purkauksena jääkäriilike on ilmiö, jolle on turha etsiä historiastamme vastinetta.

Tälle itsenäisyytemme saavuttamiselle ja sen säilyttämiselle niin välttämättömälle jääkärihengelle teemme parhaiten kunniata, perinteitä vaalien ja niitä noudattaen.

Kadettikunta ja 38. kadettikurssi

Mentyäni avioliittoon vänrikki Vilho Adiel Pajusen kanssa vuonna 1954 kuulin kerrottavan hajanaisia sanontoja kadettiveruudesta ja -veljeydestä.

Menetettyäni mieheni yli 30 avioliittovuoden jälkeen tiedän nyt, mitä tosi kadettiveruus on.

Nöyrimmät kiitokseni saamastani tuesta.

Seija Pajunen

RAKENNUSLIIKE A. TASKINEN KY

Kiteentie 46 82500 Kitee
puh. 973-412211



KIINNITYSTARVIKEALAN ERIKOISLIIKE

hyötyrakenne oy

Kuortaneenkatu 13 Hki 52 p 718900

Rakennusyhtymä

Louhija & Väänänen

Hämeenkatu 45 05820 Hyvinkää
Puh. 914-29 130

RAKENNUSLIIKE Yrjö Savelius ky

Suvitie 9 – 90800 OULU 80
Puh. 981-391 222

RAKENTAA UUTTA ● KORJAA VANHAA
● URAKALLA JA LASKUUN

RAKENNUSLIIKE T. VANNINEN KY

Kalevalankatu 32–34 B
PIEKSÄMÄKI
Puh. 958-12101

OY TURUN KYLLÄSTYSLAITOS AB

20270 IHALA
921-783 151, 783 341



KARJALAN PULTTI OY

Joensuu, Kuurnankatu 29
Puh. 973-29550 ja 29580



tarvasovi

Alumiini- ja teräsovia
puh. 767 831

TARVASJOEN TERÄSOVI

21450 Tarvasjoki

KAUHAJOEN KUNNALLISLEHTI

Puistotie 25 61800 Kauhajoki
Puh. 963-12 044

SANOMALEHTI

KALAJOKILAAKSO

84101 YLIVIESKA 10 PI 7 Puh. 983 - 20421

– ILMESTYY 6 KERTAA VIIKOSSA –

KOUVOLAN SANOMAT

YLÄ-VUOKSI

Imatra

Puh. 954-66 066

PORIN METALLI OY

- ERIKOISKONEITA
- KONEISTUSTA
- TERÄSRAKENTEITA

Uusiniitty 28760 PORI 76, puh. 939-486 725

HÄMEEN-UUDENMAAN KESKINÄINEN VAKUUTUSYHDISTYS

SOMERO Puh. 924-46 147

Leipomo J.W. Virtanen Oy

Kasarmikatu 4 HELSINKI 14
Puh. 636 854

Perinteisiä käsityöläisammattitaidolla
tehtyjä leipomotuotteita vuodesta 1920



Nykyaikainen
SUUR-LEIPOMO

Lapin Pakari Oy

96320 ROVANIEMI 32
TEOLLISUUSTIE 11 Puh. 960 - 21951

PAKARISTA PARHAAT TUOTTEET

P. TYLLILÄ LINJA OY

Hyljekuja 6 ESPOO 27
Puh. 881 269



RAUTA MAATALOUSKESKUS ISOMÖTTÖNEN KY

Puh. 989-3191
93600 KUUSAMO

KARJALAN LAATUASUNTO OY

Rantakatu 27 80100 Joensuu 10
Puh. 973-29571

SIMON-
KYLÄN



– VALINTA
ERKKI GLAD

Simonkallio puh. 90-832054

pakkaukset Öhman
Oy K.G. ÖHMAN Ab



– HALLI SIHVERI

Puh. 941-821 221
41800 KORPILAHTI

ESSELTE DYMO

Plastipak – tuotanto

24520 Inkere
Puh. 924-86 571



– MATIN RAUTA Ky

89200 PUOLANKA
Puh. 987-51122

T:MI POREX

Teknokemiallinen tehdas
Nokiantie 2 00510 HELSINKI 51
Puh 90-738741

Erikoisvalmisteiset pesuaineet puolustusvoimille, ym
suurkuluttajille.

Taloudellinen ratkaisu – Taattu tulos



TAAVETIN

Puh. 71131

MAATALOUSKESKUS

SEPPO LAHTELA

TAAVETTI

Karjalan Kassa ky

Radio-, TV-, kassa-, konttori- ja ompelukoneliike
Lappeenranta Valtakatu 26 puh. 17 260, auto/päiv. 94 040-
53 437. Huolto Kauppakatu 29 – 31 puh. 16 361



**HALLI
SATUNNUS**

Avoinna Ylivieska
Ark. 9–19
La. 8–13 Puh. 20802

KANNONPUU OY

43300 Kannonkoski
Puh. 944-51 251

TARRATUOTE OY

PL 449 33101 Tampere 10
Puh. 931-37800

HAMMASLABORATORIO AARNO KOIVUNEN

Savonkatu 10
74100 Iisalmi 10
Puh. 977-21668

PIKKU VALINTAKULMA LEMPIÄINEN

Teitä palvelee mieli reippaana Lempiäinen. Tuoreet lihat kohtuu-
hintaan. Laatu hyvä. Myös siirtomaatavaroita

PIKKU VALINTAKULMA
MANEESIKATU 3, HELSINKI, puh. 90-625 372

Antti Juutilainen Mottien maa WSOY

Everstiluutnantti Antti Juutilainen kuuluu eturivin sotahistorioitsijoihimme. Niinpä hänen "esikoiseensa" eli Mottien maahan tarrituu odotusten vallassa. Eikä tässä mielessä tarvitsekaan pettyä. Teos on sotahistoriallinen tutkimus, joka ei häpeä muiden tutkimusten joukossa.

Mottien maassa Juutilainen on paneutunut Laatokan pohjoispuolen taisteluihin ja erityisesti alueen lukuisiin motteihin talvisodassa, niiden syntyjen syihin, molempien osapuolten toimintaan ja jopa mottisanan syntyn. Tosin viime mainitun osalta on moniakin teorioita, joista pitävimmältä tuntuu Läntisen Lemetin maastoon suunniteltu viestikeskus "Motti". Kun juuri tälle alueelle muodostui merkittävä motti vastahyökkäyksessä, sai viestikeskus luovuttaa nimensä tälle. Kun vastahyökkäys tapahtui 4.1.40, lienee käsitteen syntytapa melko tarkasti määriteltävissä. Tosin Juutilainen jättää auki, että tämä olisi ehdoton totuus, mutta vaikuttaa perustellulta.

IV Armeijakunta lähti talvivoimaan – kuten monet muutkin joukot – melko toivottomassa tilanteessa, resurssit olivat kaikin puolin vähäiset. Mutta lähes toivottomasta asemasta suomalaisella sisulla ja suomalaisen sotilaan taidolla armeijakunta pysäytti vihollisen etenemisen. Pisti suurimman osan siitä motteihin, joita kaikkia voimat eivät enää riittäneet tuhoamaan. Silti syntyi legenda korpialueiden valtiasta. Maine kiiri rajojemme ulkopuolellekin.

Antti Juutilaisen kirja tarjoaa mielenkiintoisen kokonaisuuden IV Armeijakunnan toiminnasta talvisodassa. Siihen kannattaa tutustua niin ammattimielessä kuin kiintoisana luettavanakin.

MSI

Sotilas ja tekniikka – vuorovaikutusongelmia Toimituskunta (Matti Lappalainen pj.) Suomen Sotilaspsykologinen Seura ry Gummerrus Oy:n Kirjapaino

"Sotilas ja tekniikka – vuorovaikutusongelmia" kuuluu Suomen Sotilaspsykologisen Seuran julkaisusarjaan, joka perustuu vuonna 1977 aloitettuun Studia Generalia-esitelmäsarjaan. Studia Generalia puolestaan toteutettiin yhteistyössä Pääesikunnan, Sotatieteen Laitoksen ja Sotakorkeakoulun kanssa.

Nyt julkaistun teoksen kahdeksan esitelmää on pidetty vuosina 1980-81. Toimituskuntaan ovat kuuluneet **Matti Lappalainen**, **Juhani Sinivuo** ja **Kalevi Vuorikari**. Toimituskunta on määrittänyt kirjan sisällön käsittelevän sotilaskonejärjestelmiä ja kirjoittajien pohtivan teknologian vaikutuksia sotilaille asetettaviin vaatimuksiin.

Kahdeksan kirjoittajan (esitel-

möitsijän) aiheet ovat mielenkiintoisia. Eniten ehkä kuitenkin antavat eversti **Matti Aaltonen** "Purkitettu sotilas" – panssarijoukkojemme asejärjestelmän vaikutus taistelumativaatioon, kenraaliluutnantti **Ermei Kanninen** Sotilasteknologian jatkuvan kehityksen vaikutus puolustusvoimien henkilöstövalintoihin sekä henkilöstökoulutukseen ja -rakenteeseen (erityisesti monine mielenkiintoisine piirroksineen, taulukkoineen ja diagrammineen) ja professori **Jorma K. Miittisen** Sotilasteknologian tulevan kehityksen näkymiä.

Kaiken kaikkiaan mielenkiintoinen ja tutustumisenarvoinen julkaisu.

MSI

The Case of Independent Finland Aspects of Security Toimituskunta (Ermei Kanninen pj.) Suomen Sotahistorian Komissio Vaasa Oy

Suomen Sotahistorian Komissio on julkaissut 325-sivuisen Suomen puolueettomuutta ja turvallisuuspolitiikkaa valaisevan kirjan "Aspects of Finland". Englanninkielinen teos (jokaisesta kirjoituksesta on lyhyt ranskankielinen yhteenveto) on tarkoitettu rautaisannokseksi ja johdatukseksi maamme turvallisuuspolitiikasta kiinnostuneille ulkomaalaisille.

Teoksen sisältö koostuu seitsemäntoista alan asiantuntijan laatimasta viidestätoista kirjoituksesta. Ajoituksellisesti ne lähtevät vapaussodan jälkeisestä ajasta käsitellen silloista turvallisuuspolitiikkaamme ja puolustusvoimia. Varsinaisen Talvisodan lisäksi teoksessa käsitellään myös suurvaltojen suhtautumista siihen. Jatkosotaa, sen yhteyttä toiseen maailmansotaan ja Lapin sotaa on kuvattu omina kirjoituksinaan, samoin

suomalaista taktiikkaa.

Varsin laajan osan käsittää selvitys Suomen turvallisuuspolitiikasta toisen maailmansodan jälkeen, puolustusvoimien ja puolustuspolitiikan kehittymisen nykypäiviin sekä rauhanturvatoiminta.

Kirjoittajina ovat toimineet kärkipään asiantuntijamme **Tuomo Polvisesta** ja **Jukka Nevakivestä** **Max Jakobsoniin** ja **Jukka Tarkkaan** sekä **Ermei Kannisesta** ja **Vilho Tervasmäestä** **Sampo Ahtoon** ja **Anssi Vuorenmaahan**.

Kirjaa voi suositella ulkomaille matkustaville viemisenä, jos arvelee isäntäväen olevan kiinnostuneen tällaisista asioista. Joka tapauksessa siitä on saatavissa pelkistettyä asiatiotoa. Kirjaa myy Suomen Sotahistorian Komissio, jonka sihteeri on evl **Sampo Ahto**, Sotakorkeakoulu.

MSI

Sotahistoriallinen Aikauskirja 4 Sotahistoriallisen Seuran ja Sotatieteen Laitoksen julkaisuja Vaasa Oy:n Kirjapaino

Sotahistoriallinen Seura on jälleen ilahduttanut sotahisto-

rian harrastajia julkaisullaan, joka on ilmestynyt Sotatieteen

Laitoksen tuella. Aikaisemmat julkaisut ovat tulleet kahden vuoden välein, mutta nyt on taloudellinen tilanne antanut myöten uuteen julkaisuun jo vuoden kuluttua. Mikäpä siinä eli "hyvä, hyvä, huusivat pojat ja tapputtivat suuria karvaisia käsiään".

Julkaisussa **Vilho Tervasmäki** käsittelee "maanpuolustuskysymyksen ratkaisuehdotuksia itsenäisyyden ensimmäisen neljänneksen vuosisadan aikana", **Reino Arimo** "Suomen sotilasjohtoon osuutta heimosotiin" ja **Paavo Talvio** "Suomen puolustusvoimien panssarijoukkoja vuosina 1918-1939 ja niiden edeltäjiä vapaussodassa". Kaikki kolme tunnustettuja ja merkittäviä sotahistorioitsijoita, ja niin ovat heidän tutkimuksensaakin tässä julkaisussa.

Uusia nimiä ovat **Juha Vahe** ja **Esko Vuorisjärvi**. Edellinen tarkastelee mielenkiintoista aihetta: "Miten toisen maailmansodan kokemuksia Suomessa tulkittiin sodan jälkeen maavoimien puolustustaistelun osalta". Jotenkin kuitenkin tuntuu, että tutkija ei ole päässyt riittävästi aiheeseen sisälle. Jälkimmäinen puolestaan tarkastelee Petsamon nikkeliä suurvaltojen tavoittelemana strategisena metallina.

Ehdottomasti mielenkiintoisin aikauskirjan tutkimuksista on **Jyri Paulaharjun** kirjoitus "Mittaustiedustelun saamat tulokset Karjalan kannaksella ennen neuvostojoukkojen suuroffensiivia kesällä 1944." Paulaharju osoittaa kiistattomasti, että tykistö tiedustelu, lähinnä mitaustiedustelu, oli tarkoin selvillä vastustajan tykistön lukumäärän lisääntymisestä toukokuussa ja kesäkuun alussa. Jos nämä tiedot olivat vaikka kuinka inhimillisen johtajan hallussa, niin hyökkäyksestä oli hyvin helppo tehdä johtopäätökset. Nyt onkin tuhannen taalan kysymys, miksi ylöspäin, päämajaan menneet ilmoitukset eivät sisältäneet näitä tosiasiallisia tietoja. Samaan hengen vetoon voidaan kysyä, kertoiko IV AK:n tykistökomentaja armeijakunnan komentajalle saamansa tiedot vaiko ne tiedot, jotka menivät päämajaan. Kannaksen sortumisen lopulliset syyt eivät vielä ole täysin selvinneet, eivät ainakaan ehkä "syyllisten" osalta.

MSI

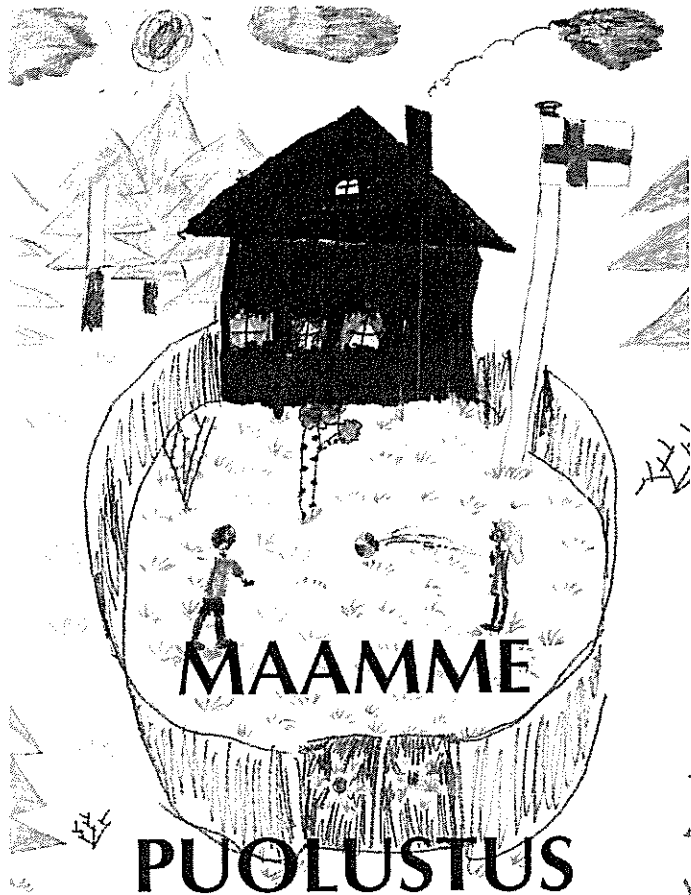

Kadettikunta ry. Maamme puolustus Länsi-Savo Oy

Ensin vähän hätkähdin, että minkä satukirjan Kadettikunta nyt on kustantanut, vaikka Meri-Tuuli Närhin kotopihan kuva kannessa yhtäkaikki heti lämmitti mieltäni. Otsikkoakin täytyi vähän makustella kunnes se lukijalle ja sisältökaaviosta sai sen 'oikean' muodon, jolla turvallisuuspolitiikan toista osatekijää on totuttu nimeämään.

Kadettikunta on tuonut kolmantena perättäisenä jouluna julkisuuteen kirjansen, joka rautaisannoksena tai tehoppakkauksena sopii hyvin kaikkeen siihen tiedonvälitykseen, jolla 65 vuotta täyttävä kadettikunta maanpuolustusjärjestönä on viimeksi kuluneen viidentoista vuoden aikana rakentanut ja lujittanut maanpuolustustahtoa ja -tietoa.

Työryhmä Matti Närhi, Olli Nuoramo, Reetta Meriläinen ja Rafael Hursti ansaitsevat kiitoksen selkeästä kokonaisuudesta, joka jättää tilaa arviointeihin ja

vertailuihin, mutta palauttaa silti sana sanalta mieliin ne tosiasiat, joille suomalainen yhteiskunta turvallisuutensa rakentaa.

On todettava, että 'ammattimiehelle' turvallisuutta ja puolustusjärjestelmää käsittelevät luvut ovat ns. silmäiltävää, jonka monin kohdin osaa jopa ulkoa, mutta kaksi seuraavaa - naisten osuus ja ratkaisun vaihtoehtoja - palauttavat lukemisen innon kohdalleen kun taas "historian opetuksia" saa veret karahtamaan poskille ja mielen miettelijäksi toisen maailmansodan tapahtumista, kärsimyksistä ja koettelemuksista.

Kun kirjoitetun oliin lukenut loppuun ja taas käänsin kannen näkyviin, täytyi ajatukset hyvällä miellä kustantajaa ja tekijöitä kohtaan, jotka ovat osuneet kohdalleen ryhtyessään tuottamaan ja toteuttamaan tätä kirjasta. Ymmärrän sen ensisijaisesti tarkoitettujen niiden kansalaisten käsiin, jotka eivät saa varsinaista maanpuolustuskoulutusta puolustusvoimissa, eivät edes varusmiespalveluksessa.

Monin kohdin kirja sopii jopa oppikirjaksi peruskouluun, vaikka vaatineekin tulkitsijan, joka hallitsee sotilassanaston yleiskielen. On se sen verran vierasta muille. Tällä kohtaa olisinkin valmis tekijöitä vähän tukistamaan ja sitten kehottamaan vastaisuudessa käyttämään väljempää ja omakohtaisempaa sanontaa jopa selittelevää ja kuvailevaa muotoilua kansikuvan tapaan. Se ei selitystä kaipaa, mutta "tulivoiman kasvu" kylläkin.

Kuvitus on runsas ja onnistunut. Kuvien sijoittelussa olisi siinäkin voinut käyttää enemmän mielikuvitusta, joka nyt on paikoin käytetty kuvateksteihin kuten "kenttäkeitin on nerokas keksintö"!

Asiallisen tiedon välittämiseen on kirjassa tähdätty ja siinä on onnistuttu hyvin.

Kadetti 2987

Eino Pohjamo Tietön divisioona Karisto

Jääkäriveivertsi Verner Viiklan 6.Divisioona siirrettiin Peräpohjan sotilasläänin alueelta tietömään kivieliöön Sallan suunnalle kesällä 1941. Siitä alkoi sodan koettelemusten ja kärsimysten tietön taival erämaassa, jossa vain siellä täällä polveili ihmisen jalan kulkemia polkuja. Ajoneuvoilla liikkuminen oli mahdotonta. Miehet ja hevoset kantoivat taistelutarvikkeet mukanaan ja kuljettivat haavoittuneet ja sairaat milloin selässään, milloin purilailla, milloin venein kymmeniä jopa satoja kilometrejä saamaan hoitoa. Kaikki heistä eivät noita peninkulmia kestäneet vaan menehtyivät taipaleille.

Pohjamon kyky kertoa ja kuvata on jo koeteltu hänen neljässä edellisessä kirjassaan. Eikä hän petä tälläkään kertaa lukijoitaan. Hän tuo esille niin sanokkuuden kuin pettymyksetkin, tappiot jos voitotkin. Koko tietön divisioona marssii ja taistelee mies mieheltä kirjan sivuilla helteisen kesän aina syksyn pakasiin etulinjasta kentäsairaaloihin, komentopaikoista tulasemiin ja raivaa ja rakentaa loppujen lopuksi kivieliön tien, jota lopulta moottoriajoneuvoin liikennöidään päivin ja öin.

Pentti Palmu

Haaste Kadetti- kursseille

Kadettiupseerit 1920-1985 matrikelilyön yhteydessä selvisi, että osa vanhaa kuva-aineistoa, jota oli käytetty vielä edellisen matrikelin teossa, oli hävitetty nykytekniikkaan soveltumattomina metallilaatoina. Näinollen monia viime sodissamme kaatuneiden tai jo aiemmin edesmenneiden veljien kuvia oli pakko kuvata suoraan vanhasta kirjasta. Tämä näkyy luonnollisesti kuvan laadussa puhumattakaan, että monia kuvia oli pakko jättää pois alkuperäiskuvan heikkoudesta johtuen.

Nyt vielä löytynee useimpien edellä mainittujen upseeriveljien kuvia lähiomaisilta, ystävilta ja kurssiveljiltä. Jotta näidenkin upseerien kuvat saataisiin järjestöjemme käyttöön mm seuraavaa matrikkeliä varten haastan vanhemmat kadettikurssit kuvatakoisiin. Esitän, että kurssit seuloivat oman aineistonsa ja ryhtyvät toimenpiteisiin valokuvan saamiseksi puuttuvien tai heikkolaatuisten (kirjasta kuvatut) kuvien paikalle.

Todettakoon samalla, että kuvakeskuksen arkistoista löytyi monista upseereista vain värinkin tai luutnantin kuva. Jos joku haluaa itsestään tai kuolleiden omaiset haluavat läheisistään tuoreemman kuvan seuraavaan matrikkeliin, olisi tässä mahdollisuus puuttua asiaan.

Näinkin laajaan matrikkeliin jää valitettavasti myös virheitä ja puutteita, joihin palaan uudestaan seuraavalla kerralla. Olen valmis taltioimaan näitä koskevat oikaisut mahdollisista tulevia matrikkeleita varten. Pyydän, että jokainen tarkistaisi oman (tai lähiomaisensa) tekstin nyt ilmentyneestä matrikkelistä. Oikaisuun mukaan voi liittää myös toivomuksen sellaisesta tällä kertaa poisjätetystä asiasta, jonka mukaan ottamista vastaaja pitää tärkeänä vaikka tekstin tiivistäminen säilytettäisiin nykytasolla.

Kiinnittäisin huomiota siihen, että erehdyksen vuoksi on Kiltam lyhennettä käytetty Kiltansiomitalin lisäksi myös aikaisemmista Kiltajärjestöjen ansiomitaleista tai merkeistä. Mahdollisesti joihinkin Vapaudenristin kunniamerkkeihin on liitetty lyhenne mk vaikkei se kyseisessä tapauksessa siihen kuuluisi. Koska näitä virheitä on myöhemmin kovin vaikea tarkistaa, pyydän tarkkuutta erityisesti näissä yksityiskohdissa.

Valokuvat ja oikaisut pyydetään lähettämään helmi-maaliskuun kuluessa 1986 osoitteella Kadettikunta ry. (matrikelilitietoja) Punavuorenk. 14 B 32, 00150 Helsinki 15.

Kiittäen avusta
Entinen
matrikelilitoimittaja
Arvo Lauri



KADETTIKUNTA r.y.

PUNAVUORENKATU 14 B 32, 00150 HELSINKI 15 ☎ 665137 JA 665739 ☎ 7091



HALLITUS

Puheenjohtaja	kenrm	I Halonen	PE, PL 919, 00101 HKI	90-625 801
Varapuheenjohtaja	ev	N Palmén	Vemmelsäarent. 6 B 7, 02130 Espoo.....	90-765 066

VALTUUSKUNTA

Puheenjohtaja	kenrl	J Pajula	Viipurint. 21 A 7, 13210 HML	917-68 771
---------------	-------	----------	------------------------------------	------------

TOIMISTO

Toiminnanjohtaja	kom	R Waris	Punavuorenk. 14 B 32, 00150 HKI	90-665 137
Toimistonhoitaja	rva	M Lehtinen		90-665 739

KADETTIPIIRIT

	SIHTEERI	OSOITE		PUHELIN
Helsinki	kapt	M Orlamo	PEknto-os, PL 919, 00101 HKI	90-625 801
Itä-Uusimaa	kapt	P Enlund	I-USpE, PL 45, 04301 HYRYLÄ	90-255 233
Lahti	ylil	H Vuontelo	HämRJP, PL 6, 15701 LAHTI	918-40 811
Hämeenlinna	maj	J-P Mustonen	PsPrE, PL 5, 13701 PAROLANNUMMI	917-207 218
Länsi-Uusimaa	ylil	Ö Björkman	UudPr, PL 5, 10641 DRAGSVIK	911-13 760
Riihimäki	ltn	R Luiro	PUHK/ESVP/ViestiR 11310RMK	914-35 071
Turku	maj	S Ruohonen	TurSpE, PL 1, 20521 TKU	921-442 333
Niinisalo	ltn	K Tuomi	SatTR, PL 5, 38841 NIINISALO	930-36 050
Säkylä	ylil	M Vihottula	PorPr, PL 5, 27911 HUOVINRINNE	938-70 200
Pirkka-Häme	kapt	E Helorinne	TamISpE, PL 37, 33541 TAMPERE	931-615 440
Keski-Suomi	kapt	JP Suutarinen	Hennalankuja 3 C 24, 40250 JKL	941-751 422
Pohj.-Kymenlaakso	ylil	M Vainonen	SalpItPsto, PL 122, 45101 KVL	951-21 161
Etelä-Karjala	ylil	A Lindqvist	PO, PL 5, 53601 LPR	953-12 900
Mikkeli	ltn	H Hokkanen	2 JK/SavPr, PL 5, 50151 MLI	955-10 222
Savonlinna	kapt	R Natunen	SavlSpe, PL 12, 57101 SVL	957-22 704
Hamina				
Kuopio	kapt	S Lahtinen	SKSIE, PL 80, 70101 KUOPIO	971-222 422
Pohjois-Karjala	ylil	E Klemetti	PKarPsto, PL 5, 80411 JYRI	973-851 121
Vaasa	ylil	I Vakkuri	VaaRPsto, PL 61, 65101 VAASA	961-114 361
Seinäjäki	kapt	E Nurmiraanta	SeiSpE, PL 100, 60101 SJK	964-143 983
Kokkola	maj	T Dufva	Honkat. 18 A 1, 67200 KOKKOLA	968-14 466
Oulu	ylil	R Lankila	OulItPsto, PL 335, 90101 OULU	981-503 011
Kainuu	ltn	M Karjalainen	Rak 7 A 6, 87600 KAJAANI	986-25 751
Etelä-Lappi	ylil	T Härkönen	RovItPsto, PL 5, 96961 ROI	960-61 451
Pohjois-Lappi	ylil	A Paavonperä	JPr, PL 5, 99791 JÄÄKÄRINKNGS	9693-12 951
Kadettioppilas-kunta	kad	A Viita-aho	KadK, PL 7, 00861 HKI	90-68 601

JÄSENMAKSU

Vuoden 1986 jäsenmaksu päätetään vuosikokouksessa, jonka jälkeen maksukortit postitetaan.

Hallitus tulee esittämään jäsenmaksuksi edelleen 60 mk, jota myös valtuuskunta on kokouksessaan 15.11.1985 päättänyt suositella.

Jäsenmaksukortiston tietokonekäsitteystä ja toisaalta yli 60-vuotiaiden jäsenten vapaaehtoisesta maksuhalukkuudesta johtuen maksukortit lähetetään kaikille jäsenille, mutta sääntöjen 19.§:n mukaisesti jäsenmaksu on VAPAAEHTOINEN kuusikymmentä (60) vuotta täyttäneille.

Tässä yhteydessä todettakoon kiitollisuudella, että valtaosa yli 60-vuotiaista on myös vuonna 1985 maksanut vapaaehtoisen jäsenmaksun ja sillä on ollut erittäin huomattava merkitys Kadettikunnan taloudelle.

HALLITUS

Entiseen tapaan Kylkiraudan N:o 1/1986 mukana on postisiirtokortti "Tukimaksu Kadettikunnan maanpuolustusaatteellisen työn hyväksi", jota mahdollisimman monen toivotaan käyttävän sopivaksi katsomallaan rahamäärällä.

HALLITUS

MERKKIPÄIVÄLUETTELO 1986

korjauksia

Lisäykset:

70 v Evl Pulkkanen, Jouko Ensio 26.k 14.5.1986

50 v Elv Uski, Pekka Juhani 31.mek 12.7.1986

Poistetaan (kuollut):

60 v Vihtonen, Reimo Armas

Korjaus:

70 v Evl Vesterinen, Hannes 26.k 1.7.1986

Matrikkeli

"Kadettiupseerit 1920-1985"

Matrikkeliä on saatavissa Kadettikunnan ja Upseeriliiton toimistoista hintaan 180 mk (+ 15 mk postikulut).

Toiminnanjohtaja

SUOMEN TUULILASIMYYNTI OY

Juvan Teollisuuskatu 25 C
02920 Espoo 92
Puh. (90) 844144

ARKKITEHTITOIMISTO ANTTI TÄHTINEN KY

Näsilinnankatu 50 A
33200 Tampere
Puh. 931-148 244

KALLION SÄHKÖ OY

- A-RYHMÄN SÄHKÖURAKOITSIJA -
Korkeavuorenkatu 29 00130 HELSINKI 13
Puh. 90-626 192

Arkkitehtitoimisto Olavi Suvitie Ky

Sammonkatu 8-10 F
33540 Tampere 54

SÄHKÖTOISSÄ
TARVITAAN
ASIAANTUNTIJAA



JETI-SÄHKÖ Ky

PORVOO 45 Yrittäjäntie 1
Puh 155 222

Arkkitehtitoimisto KVA Oy

Tempellicatu 14, 00100 Helsinki 10. P. 409 455



Jalasjärven Sähkö Oy

61 600 Jalasjärvi, puh. (964) 560 159

INSINÖÖRITOIMISTO SILTA JA TELINE OY

Hitsarintie 3 01800 Klaukkala
Puh. 90-879 6841

RAVINTOLA KATAJANOKAN KASINO

Puh. 653401
Laivastokatu 1 00160 Helsinki 16
- tervetuloa herkuttelemaan -

Sähköinsinööritoimisto MAURI KETOLA KY

Kaarretie 13-15 C 90500 Oulu 50
Puh. 981-342 911

TALONRAKENNUS - INSINÖÖRITOIMISTO

YRIT OY

Kauppakatu 2
84100 Ylivieska
Puh. 983-20288

Asianajotoimisto Risto Kärjä

Sibeliuksenkatu 23 C 26 Järvenpää
Puh. 90-2911 922

Tarkastamme malminäytteenne ja maksamme
palkkioita hyvistä näytteistä.



MYLLYKOSKI OY



MALMIKAIVOS OY

73670 LUIKONLAHTI puh. (971) 671 701

Automatiikka-Asentajat Oy

INSTRUMENTOINTIASENNUSTEN ERIKOISLIKE

Sarankulmankatu 20
33900 TAMPERE 90
Puh. (931) 653 400

VAMMASKOSKEN TEHDAS

PL 18, 38201 VAMMALA
Puh. (932) 43411, Telex 22283

HACKLIN-YHTIÖT

PORI - MANTYLUOTO

FINNBOARD

Eteläesplanadi 2. puh. vaihde 661 381
00100 HELSINKI 10

PUUKON



LAATU
JA PERINNE

**Iisakki
Järvenpää oy**

62210 KAUHAVA KK
PUH/TEL 964-340 135



TEOLLISUUDEN VOIMA OY
INDUSTRINS KRAFT AB

Fredrikink. 51-53
00100 Helsinki
puh. (90) 605022

27160 Olkiluoto
puh. 938-18 220

**Oy Kalamiehet Ab —
Kalatukkuhalli**

00500 Helsinki 50. Puh. 716 699

LAPPEENRANNAN
LÄMPÖVOIMA OY

Mertaniemi

AUTOAMPPERI OY

Lautamiehentie 2
02770 ESPOO
Puh. 90-8058020

**OSUUSKUNTA
POHJOLAN MAITO**

86600 HAAPAVESI
Puhelin 983-52 632

Pikaterä

**PUREE
PAREMMIN**

47400 KAUSALA puh. 951-61 244, 61 784

VESIKOSKEN SÄHKÖLAITOS OY

Väinämöisenkatu 8
32200 LOIMAA
Puh. 923-22 882

- Arkipaperinpakkausratat
- Paperirullienkuljetinlaitteita
- Sahatavarapakettien vanteituspuristimia
- Pulpperinsyöttökuljettimia

MASMET OY

PI 4, 21101 Naantali — Puh. 921-751 811

VEIKKA-NEULE OY

36600 Pälkäne
Puh. 936-2191

EFFOA 
SUOMEN HÖYRYLAIVA OY

TILAUSLINJA-AUTOILLAMME
nopeasti, mukavasti perille asti

LIIKENNE MÄKELÄ KY

KEURUU, PUH. (943) 20 319

Eläketiedotustoimisto

Lönnrotinkatu 27 B
00180 Helsinki 18
Puh. 90-640 301



Auto- ja rengasalan
seka teollisuuden
raaka-aineita,
tarvikkeita, työ-
kaluja ja koneita.

VULK-TARVIKKEET OY

TAKKATIE 20 00370 HELSINKI 37 Puh. 90-554406

Helsingin Painesäiliö Oy

Läkkisepäntie 12
00620 HELSINKI 62
Puh. 793 361



LAPPEENRANTA — SAIMAAN PORTTI

Etelä-Karjalan ripeästi kehittyvä matkailu-,
kauppa- ja teollisuuskeskus.

Erinomaiset liikenneyhteydet maitse, vesitse ja lentoteitse.
Saimaan kanava ja teknillisen korkeakoulun toiminta tarj-
uusia mahdollisuuksia yrittäjille.

Sähkön, veden ja työvoiman saanti turvattu.

Teollisuudelle järjestämme tontteja edullisilta paikoilta.

Tiedustelkaa mahdollisuuksiamme, puh. 953/5181.

LAPPEENRANNAN KAUPUNKI



— Ravintola A-oikeuksin Hämeenkyrön
kk. keskustassa

— Sopiva PYSÄHDYSPAIKKA matkasi
varrella 150 m. Tampere—Vaasa tieltä

— Hyvä ja edullinen RUOKA-PAIKKA —
poikkea vaikka hyvälle kahville tai
muuten virkistytymään.

HÄMEENKYRÖ -
PUH. 931 - 715 187

Virkapuvun Arvomerkki.



valvilla oy

MITTAMIEHET OY

PL 116, 13010 HÄMEENLINNA 10

Puhelin 917-67245



OY METSÄ-BOTNIA AB

Kaskisten Tehdas
64260 Kaskinen • Puhelin: 962-19111
Telex: 731130 metbo sf • Telefax 962-19214

Äänekosken Tehdas
44100 Äänekoski • Puhelin 945-20211
Telex: 28331 metbo sf • Telefax 945-20140

TEHOKASTA ATK-PALVELUA

- KONSULTOINTI
- OHJELMOINTI
- SUUNNITTELU
- TIETOKONEAJOT

SUUNNITTELU JA LASKENTA OY



Lönnotinkatu 32 A
00180 HELSINKI
PUHELIN 90-643 508

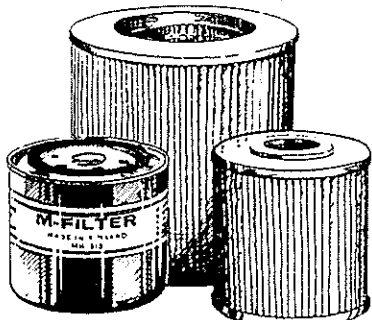

KOTIMAINEN
M-FILTER
SUODATTAÄ LISÄIKÄÄ
AUTOLLESÄ

- LAIVAKORJÄUKSET
- PIENVENEHUOLLOT
JA -KORJÄUKSET
- MUUT PALVELUT

1 tonnista aina 1000 tonniin

- 3 ERI VETOTELÄKKALÄITTEISTOLLÄ

KESON TELÄKKÄ Ky

21660 Nauvo
p. 926-51408 tai
auto 94040-31110

Kummikurssi- tapahtumia

Kadettikunnan perinteitä noudattaen kutsui 19. kadettikurssi Kadettikoululla 7.4.1983 järjestetyssä tilaisuudessa 69. kurssin kummikurssikseen. Kummikurssin puolesta ev **Olavi Larkas** muisteli simppu- ja kaaderiaikoja Munkkiniemen "Corpuksessa" vuosina 1935-37. Puheensa päätteeksi hän luovutti Kadettimuseossa säilytettäväksi kuvanveistäjä **Heikki Varjon** "ronssisen" veistoksen Käsiryysy, joka sovittiin kurssin päättyessä luovutettavaksi 69. kurssin keskuudesta valitsemalle kaaderihenkilöimmälle veljelle.

Kadettikoulun sotahistorian opetuksen yhteydessä piti evl **Pekka Artto** helmikuussa 1984 kummikurssille esitelmän aiheenaan Tuuloksen hyökkäys 4.9.1941. Havainnollista ja yksityiskohtaista esitystä seurasivat niin kadetit kuin koulun opetusupseerit suurella mielenkiinnolla. Olihan esitelmöitsijällä taistelusta omakohtaiset kokemukset.

Kadettikoulun ja kummikurssin ystävällisiä kutsuja noudattaen 19. kurssi oli edustettuna kaikissa 69. kurssin päättäjätalouksissa 1985. Stipendien- ja palkintojenjakotilaisuudessa piti evl **Pekka Artto** puheen, jossa hän toi esiin eräitä julkistamisen arvoisia kaaderitietoja:

- Kadettikoulun/Merisotakoulun käyneistä upseereista kenraalin/amiraalin arvon saaneita on 27.8.1985 mennessä 114 kenraalia, 10 amiraalia ja 2 insinöörikenraalia. Iältään nuorin kenraali on **Gustav Hgglynd** (45. kurssi). Voidaan siis todeta, että 45 kurssia on tuottanut 126 kenraalin arvoista sotilasta eli lähes 3/kurssi.

- Kadettikoulun käyneitä Mannerheimristiin ritareita on 43. Puheessa käsiteltiin myös 69. kurssin "kenraalirasitteita":

- Kadetti **Ehrnroothin** suvussa on **Kustaa III:n** jälkeen ollut seitsemän kenraalia, viimeisin jalkaväenkenraali.

- Kadettilylikersantti **Hägglyndin** isoisa oli jääkärikenraali ja isä on armeijamme nuorin kenraali.

- Koulun johtajankin rasite on melkoinen: isä ja setä jääkärikenraaleja ja veli kadettikenraali.

Puheensa päätteeksi evl **Arto** ilmoitti, että 69. kurssi oli keskuudessaan päättänyt luovuttaa Käsiryysy -veistoksen esimerkilliselle kadettiveljelle aina viideksi vuodeksi kerrallaan. Ensimmäisenä veistoksen vastaanotti kadetti **Juha Ollonqvist**, jolle sen kummikurssin puolesta luovutti evl **Kauko Taskinen**. 69. kurssi oli lisäksi päättänyt, että veistoksen haltija on vastuussa kursisjuhlan järjestämisestä viiden vuoden kuluttua. Siinä tilaisuudessa veistos luovutetaan seuraavaksi valitulle.

Kummikurssi osallistui myös 69. kadettikurssin ylentämistalouksien tasavallan presidentin linnassa, kunnianosoitukseen Sankariristillä ja Suomen marsalkan haudalla sekä todistus- ja palkintojenjakotilaisuuteen Kadettikoululla.

Nuoret luutnantit olivat kutsuneet kummejaan myös illalla vietettyyn ylentäjäjuhlaansa Kadettikoululle. Kadettiväepelin päivätalouksessa pyytämän kummin puheen piti kaaderiveli **Kauko Taskinen**. Esityksessään hän muistutti nuorten luutnanttien daameille, miten nämä antautuvat isänmaalliselle uralle, kun aviopuolisona seuraavat miestään, jonka ammatissa perheen on usein sopeuduttava lukuksiin siirtoihin.

Kadetti 1339

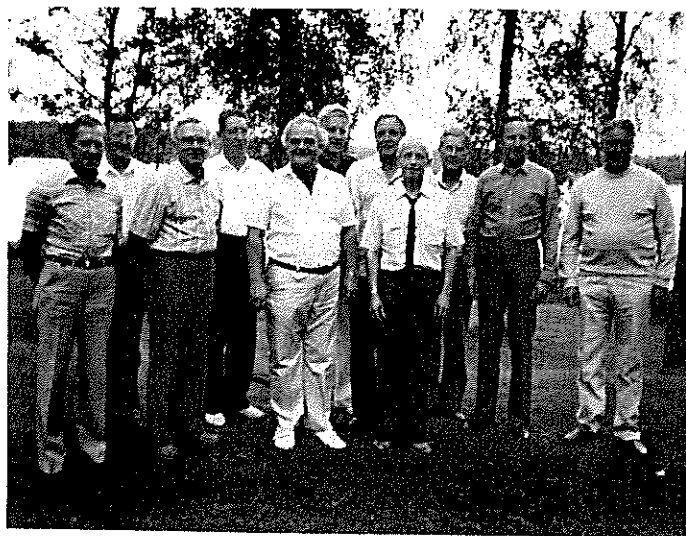

32. kurssi 35-vuotta

XXXII (32.) Kadettikurssi juhlisti 35-vuotistaipaleitaan kokoontumalla rouvineen elokuussa Keuruulle. Lomahotelliin majoittumisen jälkeen siirryttiin Kolhoon Saikkujen kesäasunnolle, jossa pidettiin juhlakokous (läsnäolo % 70), saunottiin ja muisteltiin menneitä mainion tarjoilun kera. Lauantaina astuttiin uiskoihin ja vierailtiin Keuruun varuskunnassa. Mäntän kirkossa sekä ihailtiin Joenniemen kartanon taidearteita.

Rantautumisen jälkeen saunottiin ja nautittiin juhlailallinen. Sunnuntaina oli ohjelmassa käynti Keuruun vanhassa kirkossa, kukkalaitteen lasku sankarihaudalle sekä lähtölounas.

Päätettiin kokoontua kesäkuussa 1988 Mikkeliin jolloin viimeinen XXXII:n Kadettikurssin upseeri eroaa täysinpalvelleena ja jolloin samalla kadettikurssin alkamisesta tulee kulu-neeksi 40 vuotta.

N:o 3143

Kadettikurssi 33:n 35-vuotisjuhla

Joulukuun 20. päivänä 1985 tuli kuluneeksi 35 vuotta siitä, kun kurssi 33:n kadetit valmistuivat opinahjostaan ja aloittivat työnsä puolustusvoimissamme. Koulun johtajana oli tuolloin eversti **L. Sotisaari**, kadettikomppanian päällikkönä everstiluutnantti **P. Hirvelä** ja joukkueenjohtajana kapteeni **P. Multanen**. Kurssin vahvuus oli 27 upseeria, joista seitsemän aloitti palvelunsa ilmavoimissa. Joukkostamme on poistunut kuusi kadettiveljeä. Rivissä on vielä kaksi ja palveluksesta eronneita on siten 19 upseeria.

Kun 14.12.85 kokoonnuimme Hämeenlinnaan kurssin 35-vuotisjuhlaan kenr. Keijo ja rouva **Marja Tuomisen** ystävällisen

kutsun saatuaamme, oli paikalla 14 kadettiveljeä puolisoineen. Kokoonntumispaikaksi oli sovittu Suomen kasarmin upseerikerho. Toistemme tunnistaminen sujui toki suuremmitta vaikeuksista, vaikka joku veljistä oli naamioitunut tuuhean parran taakse ja oli jostakin jälleennäkemisestä kulunut peräti nuo 35 vuotta. Kenttäkelpoisuus näytti säilyneen hyvin, sillä yleisvaikutelmana oli joukko verraten solakoita upseereita.

Jokatapauksessa marssirivistö Ahveniston hautuumaan portilla syntyi vaivattomasti vanhasta muistista ja tahti löytyi kuin itsestään, kun marssimme sankariristin äärelle laskemaan kurssin seppeleen. Joulukuun ilta-

päivän alkaessa jo hämärtyä, kun hiljennyimme muistamaan poisnukkuneita kadettiveljiämme sekä kunnioittamaan kiitollisina erityisesti sankarivainajiemme ja kaikkien niiden naisten ja miesten uhrauksia ja ponnistuksia, joiden ansiosta olemme saaneet tehdä työtämme isänmaan hyväksi rauhan ajan turvallisissa olosuhteissa.

Kadettiveli Aulis Kempin selostaessa kaupungin nähtävyyksiä siirryimme linja-autolla Hämeen historialliseen linnahan, missä saimme kokea antoisan ja monipuolisen turismihetken. Linnahan on jo sangen pitkälle kunnostettu ja se tarjoaa siten runsaasti mielenkiintoista nähtävää. Sen vaiheet piirtyivät elävänä silmiemme eteen asiansa osanneen oppaan johdolla. Pari erikoisnäyttelyä täydensi onnistunutta linnareissua.

Majoituspaikoissamme käytyn lepo- ja pukeutumistauon jälkeen kokoontuimme Marjan ja Keijon tilavaan ja edustavaan kotiin viettämään iltaa maukkaan aterian ja seurustelun merkeissä. Kadettiväpelim-



33. kurssi

me Eero Lohi piti puheen naisille ja yhteiseen ohjelmaan osallistui sitten itsekukin reippaiden laulujen muodossa, jotka palauttivat mieleemme monia

muistorikkaita hetkiä Santahaminan ajoilta.

Uskon tulkitsevani läsnäolleet oikein esittäessäni vielä tässä meidän vilpittömän lämpimän

kiitoksemme Marjalle ja Keijolle kaikista niistä järjestelyistä, joiden ansiosta saimme liittää muistoihimme onnistuneen ja antoisan kurssivielitapaamisen.

Kadetti 3190

Kauppaneuvos Werner Hacklinin säätiö upseerikoulutuksen edistämiseksi

jakaa tutkimusapurahoja. Ne myönnetään yleensä stipendeinä suoritettua tutkimustyötä ja vain poikkeustapauksissa avustuksena tekeillä olevaa, anomuksen yhteydessä tarkoin selostettua työtä varten.

Palkittavaksi ja lunastettavaksi esitettävät työt sekä apuraha-anomukset tulee lähettää säätiön hallitukselle 1.5.1986 mennessä osoitteella

Eversti Matti Aaltonen
Pääsikunnan koulutusosasto
PL 919, 00101 Helsinki

Ote säätiön säännöistä:
2 §.

Säätiön tarkoituksena on edistää sotilaallista kokemusta omaavien kyvykkäiden Suomen upseerien mahdollisuuksia seurata sotataidon kehitystä tutkimustyön muodossa. Tätä tarkoitusta se toteuttaa muun muassa

1) myöntämällä apurahoja ja stipendejä kotimaassa ja ulkomailla suoritettavia sotatieteelli-

siä tutkimuksia varten:

2) myöntämällä erikoistapauksissa opintoavustusta ulkomailla tapahtuvaa jatko- tai erikoiskoulutusta varten:

3) myöntämällä poikkeustapauksissa apurahoja sotatieteellisille yhdistyksille julkaisu- toimintaa ja kirjoituspalkkiota taikka muita säätiön tarkoituksia suoranaisesti edistäviä tarkoituksia varten.



Tampella
DEFENCE



45. KADETTIKURSSI JA 30. MERIKADETTIKURSSI 25 VUOTTA

Antoisaa ja riemullista yhteisoloa juhlittiin suvisissa merellisissä meiningeissä tukeutumisalueena Tammisääri-Hanko 17.-18. elokuuta 1985. Ja meillä kaikilla oli niin mukavaa, että herrat päättivät kokoontua seuraavan kerran jo loppukesästä 1986. Näkemisiin siihen asti.

3910

FP-TUOTTEET OY

Teollisuustie 1 36220 Suorama
Puh. 931-790822



JUUPAJOEN OSUUSPANKKI

Korkeakoski puh. 935-81 311
Salokunta puh. 81 718

HYVÄ
KALUSTEKAUPPA!

A. MUSAKKA KY

TEHTAANTIE 10 KEURUU PUH. 20282



KANKAANPÄÄN OSUUSPANKKI

Torikatu 9 38700 Kankaanpää
Puh. 930-23 420
Niinisalon konttori puh. 930-36 036

HERKKUKAHVIO KIVASTI KESKELLÄ

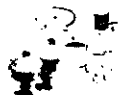

KESÄAIKANA PIDÄMME PANNUN
KUUMANA JA LIMSAT KYLMINÄ
8.30-21 MA-LA 12.00-20 SU



YLITORNIO 9695-31 231



KEITELEEN OSUUSPANKKI

72600 Keitele
Puh. 978 - 52 151

KEKSI-, KORPPU- ja RINKELITEHDAS
PIEKSÄMÄEN KESKI

PIEKSÄMÄKI,
Keskuskatu 24, puh. 958-11 898



MUROLEEN OSUUSPANKKI

34410 Murole
Puh. 934-60 913

**Sähköinsinööritoimisto Ky
Kallioinen & Oikonen**

Kauppalankatu 5 A 5
KOUVOLA
Puh. 951-22651



SKOL Ry:n
jäsen

INSINÖÖRITOIMISTO MIKKO VAHANEN KY
MECHELININKATU 10 A 12 00100 HKI ☎ 90-440 341

**30 VUOTTA
RAKENTAVAA SUUNNITTELUA**

- JULKISET-, TEOLLISUUS- JA
LIIKERAKENNUKSET
- ERIKOISRAKENTEET
- RAKENNUSFYSIKAALISET ONGELMAT

**ARKKITEHTUURITOIMISTO
OSMO LAPPO**

Rauhankatu 3, 00170 Helsinki 17
Puh. 177 241

Pohjatutkimuksia, Kunnallistekniikkaa, Kartoituksia
Insinööritoimisto Pohjatekniikka Oy

Valtuniemenkatu 12, 00210 Hki 21
Puh. 90-672 227

**KONSULTTITOIMISTO
E. MYLLYKANGAS KY**

ISONNEVANTIE 26 B 20
00320 HELSINKI 32
Puh. 90-573051

**ARKKITEHTITOIMISTO
Timo ja Tuomo Suomalainen**

Itäranta 7 02110 Espoo 11
Puh. (90) 455 0644

FARMOS-YHTYMÄ OY



**INSINÖÖRITOIMISTO
TAUNO NISSINEN OY**

00440 HELSINKI 44
SENTNERIKUJA 3
PUHELIN 90-5625255

70460 KUOPIO 46
SAARIJARVENTIE 14
PUHELIN 971-126 311

ARSA ARKKITEHTITOIMISTO

AARNO SAUNALUOMA

Mäkelininkatu 14 90100 OULU
Puh. 981-15456

**Insinööritoimisto
ERKKI KAILIO**

Salpausselänkatu 32, 45100 KOUVOLA 10
Puh. 951-13 895

**ERIKOISHAMMASTEKNIKKO
JUKKA VUORI**

Uusikoivistontie 42 A 2
PORI Puh. 939-22551
- Linja-autoasemaa vastapäätä -

**INSINÖÖRITOIMISTO
ÄYRÄVÄINEN KY**

Kaupintie 8 00440 Helsinki 44
SKOL ry:n jäsen

**Luotettavaa laatua betonista
SODANKYLÄN
SEMENTTIVALIMO KY**

Puh. (9693) 11 947

**INSINÖÖRITOIMISTO
KONSULTTIKOLMIO OY**

Larin Kyöstintie 6 Helsinki 65
Puh. 90-722 088
Rakennesuunnittelu
Rakennuttamispalvelu

**KIINTEISTÖTOIMISTO
PASI VOLANEN LKV (A)**

Toolonkatu 15 E, HELSINKI 10
Puh. 90-408811
Piispankatu 13 PORVOO 10
Puh. 915-131232

INSINÖÖRILIITTO IL r.y.

Ratavartijankatu 2, 00520 Helsinki 52
Puh. 144 411

ITSE ASIASTA

Ylennetty kenraaliluutnantiksi

Tuominen Keijo Kullervo 33.k. 23.3.1986

Ylennetty kenraalimajuriksi

Tolla Pertti Jussi 44.k. 23.3.1986

Ylennetty everstiksi

Kopra Matti Sakari 46.k. 6.12.1985
 Palmén Niilo Torsti 29.k. 6.12.1985
 Koppinen Risto 45.k. 1.2.1986
 Ranta Ilkka Jorma Juhani 46.k. 1.2.1986
 Virtapohja Harri Sakari 44.k. 1.2.1986

Ylennetty everstiluutnantiksi

Siihola Pekka Pietari 50.k. 6.12.1985
 Pippola Paavo Matias 50.k. 1.1.1986
 Hemminki Kalevi Matias 45.k. 1.2.1986
 Hollo Ilkka Pentti 51.k. 1.2.1986
 Kauppila Tarmo Lasse Juhani 50.k. 1.2.1986
 Kosonen Kalle Antero 50.k. 1.2.1986
 Lehto Seppo Juhani 50.k. 1.2.1986
 Leikas Pentti Kalevi 50.k. 1.2.1986
 Levä Aulis Ilmari 50.k. 1.2.1986
 Myyrä Jarmo Ilmari 50.k. 1.2.1986
 Paavilainen Esko Tapio 50.k. 1.2.1986
 Rinne Heikki Pentti Kalevi 49.k. 1.2.1986
 Runoinen Esko Edvard 50.k. 1.2.1986
 Uusmies Hannu Kalevi 49.k. 1.2.1986
 Vaaja Jukka Sakari 50.k. 1.2.1986
 Vaismaa Kaarlo Tapani 50.k. 1.2.1986

Ylennetty komentajaksi

Tuomisalo Pekka Tauno 35.mek. 1.2.1986

Ylennetty majuriksi

Ahonen Pekka Sakari 51.k. 6.12.1985
 Dahl Olli Jaakko Juhani 53.k. 6.12.1985
 Hulkkonen Hannu Mikael 52.k. 6.12.1985
 Innanen Jorma Juhani 52.k. 6.12.1985
 Janhila Pentti Juhani 52.k. 6.12.1985
 Kaltiainen Kyösti Veli 51.k. 6.12.1985
 Karikoski Pekka Juhani 52.k. 6.12.1985
 Kauriinoja Risto Viljo Olavi 52.k. 6.12.1985
 Konnos Harri Ragnar 51.k. 6.12.1985
 Koukkula Hannu Ilmari 52.k. 6.12.1985
 Kuusela Pekka Tapani 52.k. 6.12.1985
 Kärkiö Reijo Erkki Olavi 52.k. 6.12.1985
 Madekivi Jaakko Johannes 52.k. 6.12.1985
 Metsävirta Jarkko Oskari 52.k. 6.12.1985
 Nissinen Jouko Heikki 48.k. 6.12.1985
 Piikivi Olli Martti 52.k. 6.12.1985
 Saarniala Jorma Sakari 52.k. 6.12.1985

Sopala Pertti Jaakko 50.k. 6.12.1985
 Suominen Kari Johannes 51.k. 6.12.1985
 Touru Esko Eino Mikael 51.k. 6.12.1985
 Vesanterä Pertti Tapio Henriikki 50.k. 6.12.1985
 Änkilä Pekka Väinämö 51.k. 6.12.1985
 Hyötyläinen Toivo Olavi 56.k. 1.1.1986
 Kontiainen Hannu Kalevi 56.k. 1.1.1986
 Vesikallio Anssi Johannes 56.k. 1.2.1986
 Bjurström Knut Hannes 59.k. 1.2.1986
 Elsilä Jorma Kullervo 53.k. 1.2.1986
 Hasila Esko Juhani 57.k. 1.2.1986
 Kuparinen Veli Pekka 57.k. 1.2.1986
 Laapotti Esko Tapani 59.k. 1.2.1986
 Lehtonen Timo Juhani 57.k. 1.2.1986
 Majuri Pekka Olavi 57.k. 1.2.1986
 Nykyri Jukka Armas 57.k. 1.2.1986
 Rahko Tapani Antero 59.k. 1.2.1986
 Uutinen Ari Juhani 57.k. 1.2.1986

Ylennetty komentajakapteeniksi

Iire Jarkko Juhani Michael 37.mek. 6.12.1985
 Engström Johnny Kim Päiviö 35.mek. 31.1.1986
 Holmström Hans Vilhelm 42.mek. 1.2.1986

Ylennetty kapteeniksi

Partanen Vilho Väino Ensio 62.k. 6.12.1985
 Kärki Niilo Eero Juhani 62.k. 1.1.1986
 Lappalainen Heikki Emil Juhani 62.k. 1.1.1986
 Majuri Raimo Veikko Antero 62.k. 1.1.1986
 Aaltonen Jussi Tapio 62.k. 1.2.1986
 Heinonen Markku Kalervo 62.k. 1.2.1986
 Hellman Rafael John-Erik 62.k. 1.2.1986
 Ilola Lasse Olavi 62.k. 1.2.1986
 Illman Hannu Olavi 62.k. 1.2.1986
 Jantunen Markku Pertti Tapani 62.k. 1.2.1986
 Jokela Ari Matti 62.k. 1.2.1986
 Jääskeläinen Risto Juhani 62.k. 1.2.1986
 Kakko Esko Jorma 62.k. 1.2.1986
 Kesäläinen Timo Veijo 62.k. 1.2.1986
 Kilpeläinen Kari Armas 62.k. 1.2.1986
 Klemetti Mikko Aulis 62.k. 1.2.1986
 Koponen Seppo Jaakko Juhani 62.k. 1.2.1986
 Kähkönen Heikki Väinö Kalevi 62.k. 1.2.1986
 Kärkkäinen Yrjö Johannes 62.k. 1.2.1986
 Laitsaari Hannu Kalevi 62.k. 1.2.1986
 Lappalainen Markku Sakari 62.k. 1.2.1986
 Lähde Hannu Antero 62.k. 1.2.1986
 Marttinen Kimmo Tapio 62.k. 1.2.1986
 Maunula Hannu Antero 62.k. 1.2.1986
 Mutanen Jorma Juhani 62.k. 1.2.1986
 Myyryläinen Antti Tapio 62.k. 1.2.1986
 Mäkeläinen Reijo Johannes 62.k. 1.2.1986
 Mäki-Hokkonen Olli Lasse 62.k. 1.2.1986
 Mälkki Henry Eunar Olavi 62.k. 1.2.1986
 Orava Esko Olavi 62.k. 1.2.1986

Pajunen Jarmo Erik Gunnar	62.k.	1.2.1986	Evl Rötsä Mauri Kalevi	45.k.	1.4.1986
Palm Vesa Juhani	62.k.	1.2.1986	Kom Varjola Paavo Johannes	31.mek.	1.2.1986
Pennala Teuvo Juhani	62.k.	1.2.1986	Maj Härkönen Osmo Leo Kullervo	47.k.	1.12.1985
Pyykönen Pekka Tapio	62.k.	1.2.1986	Maj Kianto Ilkka Risto Ilmari	55.k.	1.1.1986
Rantala Hannu Ilmari	62.k.	1.2.1986	Maj Korhonen Esa Juha Kullervo	54.k.	1.2.1986
Riikonen Jukka Tapani	62.k.	1.2.1986	Maj Mustonen Jorma Aatos	46.k.	1.2.1986
Räty Arto Tuomas	62.k.	1.2.1986	Maj Mäkinen Asko Juhani	46.k.	1.2.1986
Sivula Risto Johannes	62.k.	1.2.1986	Maj Nuorala Jaakko Juhani	46.k.	1.2.1986
Soini Matti Toivo Johannes	62.k.	1.2.1986	Maj Piippo Ari Pentti Olavi	54.k.	1.2.1986
Teerinen Aulis Ossi Einari	62.k.	1.2.1986	Maj Viikinkoski Viljo Uolevi	45.k.	1.2.1986
Toivonen Kari Vilho Eerikki	62.k.	1.2.1986	Maj Viskari Pentti Tuomas	46.k.	1.2.1986
Tulppala Erkki Antero	62.k.	1.2.1986	Maj Karmala Veikko Tapani	40.k.	1.3.1986
Tuomisto Pertti Juhani	62.k.	1.2.1986	Maj Parviainen Leo Petteri Johannes	47.k.	1.3.1986
Urjanheimo Matti Olavi	62.k.	1.2.1986	Maj Määttä Urpo Antero	50.k.	1.3.1986
Vaaramo Jyrki Pertti Juhani	62.k.	1.2.1986	Maj Åkerman Pentti Juhani	46.k.	1.3.1986
Virkkunen Pekka Juhani	62.k.	1.2.1986	Maj Hallivuori Matti Juhani	50.k.	1.4.1986
			Maj Kare Juhani Kustaa	46.k.	1.4.1986
			Maj Mustonen Kaarle Juhani	46.k.	1.4.1986
			Maj Nieminen Erkki Heikki Olavi	50.k.	1.4.1986
			Maj Siirpää Heikki Tapani	46.k.	1.4.1986
			Maj Sopala Pertti Jaakko	50.k.	1.4.1986
			Maj Tuovinen Seppo Juhani	46.k.	1.4.1986
			Maj Kurenmaa Jaakko Arvi	46.k.	1.6.1986
			Maj Kettunen Paavo Antero	47.k.	1.7.1986
			Maj Olli Matti Eero Juhani	49.k.	12.7.1986
			Komkapt Heinonen Heikki Ilmari	35.mek.	1.1.1986
			Komkapt Engström Johnny Kim Päi- viö	35.mek.	1.2.1986
			Kapt Rouhe Jorma Emil	51.k.	1.2.1986
			Kapt Huhto Timo Ilmari	50.k.	1.4.1986
			Kapt Mäki-Kuhna Raimo Jaakko	50.k.	1.7.1986
			Kapt Runsas Mauno Kaarlo Kalevi	51.k.	1.7.1986
			Ylil Pitkänen Jukka Sakari	48.mek.	1.12.1985
Ylennetty kapteeniluutnantiksi					
Ennevaara Vesa Pekka	46.mek.	1.2.1986			
Myönnetty ero					
Kenri Koho Lauri Anselm	28.k.	23.3.1986			
Ev Nieminen Esko Juhani Nestori	42.k.	1.3.1986			
Ev Itkonen Erkki Juhani	40.k.	1.4.1986			
Ev Laamanen Kauko Pentti Ilmari	32.k.	1.4.1986			
Ev Savolahti Raimo Antti Mies	29.k.	1.4.1986			
Ev Hurmerinta Eino Ilmari	38.k.	1.5.1986			
Evl Korhonen Pentti Antero	39.k.	1.2.1986			
Evl Toivonen Arvo Pentti Olavi	45.k.	1.2.1986			
Evl Bergius Teppo Pekka Juhani	49.k.	1.3.1986			
Evl Lamminparras Tuomo Ensio	46.k.	1.4.1986			

Ferrex

ruosteenestoa
saranasta siltaan



TEKNOS - MAALIT OY

EG ENSO - GUTZEIT OY

Kanavaranta 1, PL 309, 00101 Helsinki
Puhelin: (90)16291 Telex: 121438 enso sf

IN MEMORIAM

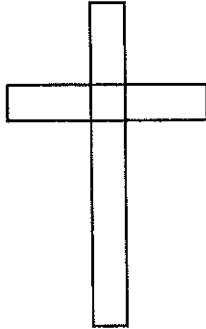

**Majuri
Lindfors
Göran Matias**
s 21.12.1901
k 1.11.1985
Kad N:o 195
4.kurssi

**Eversti
Honkasalo
Martti**
s 24. 9.1909
k 23.11.1985
Kad N:o 913
14.kurssi

**Majuri
Helokoski
Knut Henrik Erhard**
s 29. 8.1904
k 15.12.1985
Kad N:o 425
8.kurssi

**Lutnantti
Vihtonen
Reino Armas**
s 31.1.1926
k 10. 3.1970
Kad N:o 3079
29.kurssi
(tieto 12/85)

**Majuri
Tirri
Jaakko Antero**
s 1.1.1914
k 3. 1.1986
Kad N:o 2169
25.kurssi

**Majuri
Haantila
Pentti**
s 5. 5.1914
k 11.11.1985
Kad N:o 2385
26.kurssi

**Everstiluutnantti
Rysä
Osmo Rafael**
s 19. 4.1906
k 10.12.1985
Kad N:o 433
8.kurssi

**Everstiluutnantti
Holmela
Runar Vilhelm Louis**
s 28. 5.1909
k 23.12.1985
Kad N:o 839
13.kurssi

**Kapteeni
Kytöpuro
Eugen Mauritz**
s 8.12.1907
k 20. 7.1973
Kad N:o 142
3.rt-kurssi
(tieto 12/85)

**Majuri
Rautavaara
Antero Bertel**
s 18. 4.1905
k 15. 1.1986
Kad N:o 126
2.rt-kurssi

**Eversti
Tehola
Yrjö**
s 21.2.1913
k 22.11.1985
Kad N:o 1473
20.kurssi

**Majuri
Åkerman
Nils Valdemar**
s 17. 6.1914
k 10.12.1985
Kad N:o 1479
20.kurssi

**Majuri
Küskinen
Jouko Paavo Olli**
s 21.11.1918
k 30.12.1985
Kad N:o 1841
24.kurssi

**Kapteeni
Harrola
Jorma Ilmari**
s 11. 2.1919
k 22. 2.1978
Kad N:o 2008
25.kurssi
(tieto 12/85)

**Everstiluutnantti
Heikkilä
Paavo Ilmari**
s 15. 9.1915
k 16. 1.1986
Kad N:o 251
11.merikurssi

Sepele entisen puheenjohtajan ja lahjoittajan haudalle

Kadettikunnan vuosipäivänä 27.1.1986 laskettiin järjestön sepele Espoon hautausmaalla lepäävien kenraalimajuri Tauno Saukkosen sekä hänen vaimonsa Elinin haudalle. Saukkosten testamentin perusteella Kadettikunta sai asunto-osakkeen, josta on muodostettu lahjoittajien nimeä kantava rahasto. – Sepeleen laskivat eversti Sami Sihvo ja toiminnanjohtaja, komentaja Reino Waris.

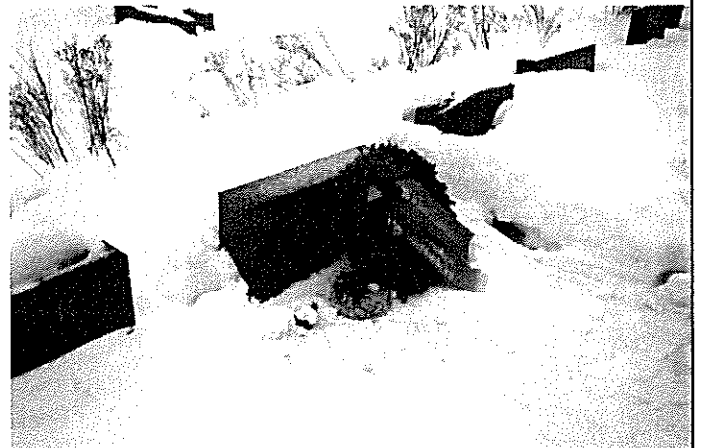

Vedetön VITALIS



-ettei pakkanen pure!

Vitalis on ihanteellinen suojavaide kylmää ja paleltumista vastaan.

Valmistaja Valkoinen Risti

Tuoreimmat mehut saat Pure-Pak tölkissä!



Elopak

Aleksanterinkatu 48 B
00100 HEI SINKKI 10 puh 90-175 255

Raunioilla ei riidellä



Suurten ja keskisuurten yritysten vakuutusyhtiö
TEOLLISUUSVAKUUTUS
Vattuniemenkuja 8, PL 12, 00211 Helsinki 21, puh 90-69 611



VEITSILUOTO OY
Talotehdas

94830 KEMI
Puh. (980) 8141

NÄILLÄ YRITYKSILLÄ YHTEISTÄ K PUOLUSTUSELEKTRONIIKKA.



Kaikki nämä kansainväliset yritykset ovat puolustuselektronikan huippunimiä maailmassa.

Ne valmistavat viestijärjestelmiä, tutkalaitteita, tulenjohtojärjestelmiä, kaikkea puolustuselektronikkaa.

Mutta ne kuuluvat myös kaikki Philips-konserniin.

Philips on johtava puolustuselektronikan toimittaja Suomessa.

Itse asiassa se on yksi suurimmista koko maailmassa.



Puolustuselektronikka

PHILIPS